

รายงานวิจัยฉบับสมบูรณ์
(Final Report)

โครงการศึกษาสถานการณ์ด้านสิทธิและสถานะบุคคล
ในภาคตะวันออกเฉียงเหนือ

จัดทำโดย

มหาวิทยาลัยอุบลราชธานี

เสนอต่อ

สำนักงานคณะกรรมการสิทธิมนุษยชนแห่งชาติ

ตุลาคม 2558



สัญญาเลขที่ 93/2557

รายงานฉบับสมบูรณ์

รายงานวิจัยโครงการศึกษาศาสนสถานการณด้านสิทธิและสถานะบุคคล
ในภาคตะวันออกเฉียงเหนือ

คณะผู้วิจัย

นางสาวจันทรา	ธนะพัฒน์นางค์
นายคชชิน	สุวิชา
นายศิริศักดิ์	คชสวัสดิ์
นายอดิสร	สุนทรารักษ์

สนับสนุนโดย สำนักงานคณะกรรมการสิทธิมนุษยชนแห่งชาติ

บทสรุปสำหรับผู้บริหาร

โครงการศึกษาสถานการณ์ด้านสิทธิและสถานะบุคคลในภาคตะวันออกเฉียงเหนือมุ่งหมายที่จะรวบรวมสถานการณ์และสภาพปัญหาของผู้ประสบปัญหาด้านสิทธิและสถานะบุคคลของชาวลาออพยพที่เข้ามาอยู่อาศัยในประเทศไทย โดยมีวัตถุประสงค์ เพื่อศึกษารวบรวมสถานการณ์และประเด็นปัญหาด้านสิทธิและสถานะบุคคลในภาคตะวันออกเฉียงเหนือ ทั้งประเด็นการทำงาน สภาพชีวิตความเป็นอยู่ และลักษณะปัญหาต่างๆ ที่เผชิญ รวมทั้งเสริมสร้างกระบวนการเรียนรู้ทางด้านสิทธิมนุษยชนร่วมกันของผู้ประสบปัญหาด้านสิทธิและสถานะบุคคลและผู้ที่เกี่ยวข้อง และนำเสนอแนวทางในการจัดการปัญหาด้านสิทธิและสถานะบุคคลในภาคตะวันออกเฉียงเหนือ

การศึกษา พบว่า ผู้ประสบปัญหาด้านสิทธิและสถานะบุคคลในภาคตะวันออกเฉียงเหนือประกอบด้วย 2 กลุ่มใหญ่ คือ (1) ผู้ที่อพยพเข้ามาอาศัยอยู่ในประเทศไทย ได้แก่ ผู้อพยพหนีภัยความตายซึ่งเกี่ยวข้องกับการเปลี่ยนแปลงการปกครองใน สปป.ลาว ผู้ที่เข้ามาแต่งงานกับคนสัญชาติไทย ผู้ที่อพยพเข้ามาแสวงหาโอกาสในการทำงาน รวมถึงผู้ที่อพยพเข้ามาเพื่อรับการรักษาพยาบาลที่ทันสมัยกว่า และ (2) ผู้ที่เกิดในประเทศไทย ซึ่งส่วนใหญ่เป็นลูกหลานของผู้อพยพหนีภัยความตาย หรืออาจเป็นลูกหลานของคนสัญชาติไทยที่ไม่ได้จดทะเบียนการเกิด กระทั่งกลายเป็นผู้ไม่มีหลักฐานทางทะเบียนราษฎร นอกจากนี้ยังพบมีคนไทยไร้รากเหง้า หรือบุคคลที่ไม่ปรากฏบุพการีหรือบุพการีทอดทิ้งตั้งแต่เยาว์วัย โดยที่คนเหล่านี้ทั้งหมดต่างแสดงออกถึงความต้องการได้รับการยอมรับหรือรับรองสิทธิให้อาศัยอยู่ในประเทศไทย พร้อมกับสามารถเข้าถึงสิทธิขั้นพื้นฐานต่างๆ ที่จำเป็น เช่น หลักประกันสุขภาพ การเดินทาง การทำงาน และการพัฒนาคุณภาพชีวิต

การสร้างกระบวนการเรียนรู้ทางด้านสิทธิมนุษยชนร่วมกันของผู้ประสบปัญหาด้านสิทธิและสถานะ ด้วยการจัดเวทีเรียนรู้ร่วมกันระหว่างผู้ประสบปัญหากับนักวิจัย และเจ้าหน้าที่ที่เกี่ยวข้อง ส่งผลให้น้อยผู้ประสบปัญหาหลายคนสามารถเข้าใจและตระหนักถึงสิทธิที่ตนพึงได้ในฐานะมนุษย์คนหนึ่งบนโลก

ในส่วนขอเสนอแนะ การศึกษาครั้งนี้เสนอให้คณะกรรมการสิทธิมนุษยชนแห่งชาติเป็นแกนกลางในการพัฒนากระบวนการเสริมสร้างและสนับสนุนให้เกิดคนทำงานด้านสิทธิและสถานะ



บุคคลที่เข้าใจในกฎหมายและระเบียบต่างๆ ที่เกี่ยวข้องเพิ่มขึ้น เพื่อให้คนเหล่านี้สามารถเผยแพร่ข้อมูลต่างๆ ที่จะช่วยบรรเทาปัญหาด้านสถานะบุคคลในพื้นที่ภาคตะวันออกเฉียงเหนือ พร้อมกับสนับสนุนการจัดตั้ง “ศูนย์ให้คำปรึกษาและให้ข้อมูลด้านสิทธิและสถานะบุคคลภาคตะวันออกเฉียงเหนือ” นอกจากนี้แล้วคณะกรรมการสิทธิมนุษยชนแห่งชาติควรเป็นหน่วยงานในการบูรณาการหน่วยงานที่เกี่ยวข้องกับการพัฒนาสถานะบุคคล ทั้งกรมการปกครอง กระทรวงมหาดไทย และสภาความมั่นคงแห่งชาติ ในการเร่งผลักดันยุทธศาสตร์ต่างๆ ในการแก้ไขปัญหาสิทธิและสถานะบุคคลที่อยู่ในประเทศไทย โดยร่วมมือกับภาควิชาการ องค์กรพัฒนาเอกชน และภาคท้องถิ่นในระดับพื้นที่

Executive summary

The purpose of study of situation of rights and status of people in Northeastern of Thailand is to investigate the situation and problematic conditions of Lao immigrants living in Thailand in terms of working, living conditions, and current problems; to encourage learning and sharing process of human rights between the victims of rights and personal status problem and related agents; and to propose the ways of dealing with the problem.

The nationalityless people in this study can be classified into two groups: (1) Lao immigrants living in Thailand because of evacuating from Lao revolution, marriage with Thai spouse, job seekers, including the migration for better medical care in Thailand and (2) children of those migrants, were born in Thailand, had not have birth registration. In addition, there are rootless person who have no parents or abandoned people since they were young who rootless life; to certify their rights to live in Thailand; and to be able to access to basic rights such as health insurance, traveling and working permit, and development of quality of life.

Learning process on human rights among the nationalityless people was provided through the learning and sharing activity among them, researchers, and related officials. This activity were aimed at least to recognize their own rights as a human being.

The suggestion is that National Human Rights Commission of Thailand (NHRC) should play the main role to develop supporting process to educate staffs who work concerning with rights and personal status to understand related laws and regulations and they could disseminate information to relieve the problem in the Northeast. “Center of Rights and Personal Status Advisory of the Northeast of Thailand” should be established. Moreover, NHRC should be the agency to integrate



related offices i.e. Department of Provincial Administration, Ministry of Interior, and Office of the National Security Council to advocate solution strategies with cooperation of academics, NGOs, and local government.



สารบัญ

บทสรุปสำหรับผู้บริหาร	ก
Executive summary	ค
สารบัญ	จ
บทที่ 1 บทนำ	1
1.1 ที่มาและความสำคัญของปัญหา.....	1
1.2 วัตถุประสงค์.....	6
1.3 คำถามการวิจัย.....	6
1.4 ขอบเขตการศึกษาวิจัย	7
1.5 ระยะเวลาดำเนินงาน.....	8
1.6 แผนดำเนินการ ขั้นตอน วิธีการ และผลลัพธ์ที่คาดว่าจะได้รับ.....	9
1.7 ประโยชน์ที่คาดว่าจะได้รับ	12
1.8 ผลผลิต.....	12
1.9 นิยามศัพท์.....	12
บทที่ 2 แนวคิด และงานวิจัยที่เกี่ยวข้อง	14
2.1 แนวคิดสิทธิมนุษยชน	14
2.2 แนวคิดสิทธิด้านสถานะบุคคล	18
2.3 แนวคิดเกี่ยวกับพรมแดน.....	27
2.4 วรรณกรรมที่เกี่ยวข้อง.....	29

บทที่ 3 สถานการณ์ด้านสิทธิและสถานะบุคคลภาคตะวันออกเฉียงเหนือ	35
3.1 บริบททั่วไป	35
3.2 ผู้ประสบปัญหาด้านสถานะบุคคลในภาคตะวันออกเฉียงเหนือ	42
3.3 บริบทเชิงนโยบายที่เกี่ยวข้องกับกลุ่มลาวอพยพ	59
3.4 สถานการณ์และสิทธิในการทำงาน	66
บทที่ 4 ปัญหาด้านสิทธิและสถานะบุคคลในภาคตะวันออกเฉียงเหนือ : บทสะท้อนจากผู้ประสบ ปัญหาจังหวัดหนองคาย	72
4.1 ความเป็นมา	72
4.2 บริบทพื้นที่	74
4.3 พัฒนาการการอพยพย้ายถิ่นของคนลาวสู่ประเทศไทย	77
4.4 กรณีศึกษาการละเมิดสิทธิผู้มีปัญหาสถานะบุคคลบนพื้นที่ชายแดนไทย-ลาว	81
4.5 สรุปผลการศึกษา	110
4.6 อภิปรายผลและข้อเสนอแนะ	113
บทที่ 5 ปัญหาด้านสิทธิและสถานะบุคคลในภาคตะวันออกเฉียงเหนือ: บทสะท้อนจากผู้ประสบ ปัญหาจังหวัดเลย	117
5.1 ข้อมูลเศรษฐกิจและสังคมอำเภอท่าลี่	118
5.2 สภาพทั่วไปของบ้านอาฮี	120
5.3 สถานการณ์ข้ามชายแดนและบุคคลไร้สัญชาติตำบลอาฮี	121
5.4 กรณีศึกษา	127
5.5 สรุปและวิเคราะห์	155

บทที่ 6 ปัญหาด้านสิทธิและสถานะบุคคลในภาคตะวันออกเฉียงเหนือ: บทสะท้อนจากผู้ประสบ	
ปัญหาจังหวัดอุบลราชธานี	169
6.1 จังหวัดอุบลราชธานีกับผู้มีปัญหาด้านสิทธิและสถานะบุคคล	169
6.2 สถานการณ์ปัญหาด้านสิทธิสถานะบุคคล	175
6.3 กรณีศึกษา.....	187
6.4 สรุปท้ายบท.....	229
บทที่ 7 บทสรุป.....	233
7.1 ข้อค้นพบ.....	233
7.2 ข้อเสนอแนะ	238
บรรณานุกรม.....	241
ภาคผนวก 1 กรอบประเด็นคำถามสำหรับการสัมภาษณ์กรณีศึกษา.....	250
ภาคผนวก 2 การจัดประชุมเพื่อประมวลและวิเคราะห์ปัญหาด้านสิทธิและสถานะบุคคลในระดับพื้นที่.....	251
ภาคผนวก 3 เวทีเสวนาร่างรายงานวิจัย เรื่อง การศึกษาสถานการณ์ด้านสิทธิและสถานะบุคคลในภาคตะวันออกเฉียงเหนือ.....	269

บทที่ 1

บทนำ

1.1 ที่มาและความสำคัญของปัญหา

การอพยพเคลื่อนย้ายของผู้คนข้ามพรมแดน เป็นปรากฏการณ์ที่ดำรงอยู่ในประวัติศาสตร์มนุษยชาติ นับตั้งแต่เมื่อนักสำรวจดินแดนในสมัยโบราณ เดินทางไปยังดินแดนใหม่ๆ นักเผยแพร่ศาสนา นักท่องเที่ยวลี้ภัยจนจัดว่าเป็นผู้อพยพข้ามแดนทั้งสิ้น นอกจากนี้ยังพบว่าของการอพยพย้ายถิ่นของผู้คน ยังมาจากสถานการณ์ภายในประเทศ เช่น การเกิดสงคราม การระบาดของโรคภัยต่างๆ หรือ ภัยธรรมชาติที่รุนแรง ที่ส่งผลต่อการดำเนินชีวิตและทำให้ชีวิตของผู้คนตกอยู่ในอันตราย

ในยุคก่อนรัฐสมัยใหม่บรรดาประเทศในเอเชีย-แปซิฟิก มีประวัติศาสตร์การอพยพโยกย้ายถิ่นของผู้คนที่ดำเนินไปเพื่อเป้าหมายทางการค้า การทำงาน ศาสนาหรือวัฒนธรรม การอพยพโยกย้ายได้นำไปสู่การเชื่อมโยงที่สลับซับซ้อนระหว่างอาณาบริเวณต่างๆ กับกลุ่มทางชาติพันธุ์ต่างๆ เนื่องจากอาณาบริเวณนี้มีลักษณะเศรษฐกิจเกษตรเป็นหลัก การเดินทางเพื่อการแลกเปลี่ยนและค้าขายสินค้าเกษตรระหว่างดินแดนต่างๆ จึงเกิดขึ้นอย่างสม่ำเสมอ

การอพยพย้ายถิ่นของผู้คนยุคก่อนรัฐชาติสมัยใหม่ สามารถแบ่งออกเป็น 2 ลักษณะคือ (1) การอพยพชั่วคราว เป็นการที่นักเดินทางอพยพมายังดินแดนต่างๆ เพื่อเป้าหมายเฉพาะ เช่น การค้าขาย การเผยแพร่ศาสนา เมื่อเสร็จสิ้นภารกิจนั้นๆ ก็เดินทางกลับบ้านเกิดของตนเอง (2) กลุ่มที่อพยพมายังดินแดนใหม่แล้วตั้งรกรากและกลืนกลายเป็นประชากรท้องถิ่นในดินแดนนั้นๆ บางกลุ่มที่ตั้งรกรากแต่ไม่ถูกกลืนกลายก็ถูกทำให้ตกอยู่ในฐานะชนกลุ่มน้อยทางชาติพันธุ์ วัฒนธรรม หรือศาสนา กล่าวสำหรับลักษณะของการอพยพย้ายถิ่นในแบบหลัง ผู้อพยพที่เดินทางเข้าไปในดินแดนต่างๆ นำไปสู่การก่อตั้งรัฐอาณานิคมเพื่อเป้าหมายของการบริหารจัดการสาธารณะ รวมทั้งการเกณฑ์แรงงานและการค้า

ดังนั้น การเดินทางของผู้คนไปยังดินแดนอื่นๆ ได้ก่อให้เกิดความสัมพันธ์ที่เชื่อมโยงทั้งมิติประเพณี มิติการเมือง สังคมและเศรษฐกิจ อย่างไรก็ตามรัฐชาติที่ก่อตัวขึ้นในระยะต่อมา มีความพยายามที่จะควบคุมการเคลื่อนไหวของผู้คนข้ามแดน ซึ่งมักจะกีดขวางประเพณีที่มีประวัติศาสตร์มา

ยาวนาน รวมทั้งมิติทางการเมือง สังคมและเศรษฐกิจที่เคยดำรงอยู่ก่อนการมีระเบียบสังคมการเมืองแบบรัฐชาติสมัยใหม่

สำหรับบรรดารัฐสมัยใหม่ทั้งในเอเชียตะวันออกเฉียงและเอเชียตะวันออกเฉียงใต้ เผชิญกับการอพยพของผู้คนครั้งใหญ่ด้วยเงื่อนไขสำคัญ 2 ประการ คือ¹

1. ความไม่มีเสถียรภาพทางการเมืองที่ถูกเชื่อมโยงเข้ากับสภาพแวดล้อมโลกในยุคสงครามเย็น และกระบวนการก่อรัฐ-ชาติสมัยใหม่ เป็นสิ่งที่ทำให้เกิดการเพิ่มขึ้นของผู้ลี้ภัยจำนวนมากที่หลั่งไหลไปมาทั้งในและนอกภูมิภาค

2. ระบบเศรษฐกิจที่เฟื่องฟูในเอเชียและผลลัพธ์ของการพัฒนาที่ไม่เท่ากัน เป็นปัจจัยที่มีนัยสำคัญในการไหลบ่าของการอพยพเพื่อการทำงานจากประเทศที่มีจำนวนแรงงานล้นเกินและเศรษฐกิจชะงักงันไปสู่ประเทศที่มีอัตราการเติบโตทางเศรษฐกิจ การไหลบ่าของผู้คนยังข้ามเข้าไปยังทวีปอเมริกาเหนือ และประเทศในแถบอ่าวเปอร์เซีย อย่างไรก็ตามนับตั้งแต่ทศวรรษที่ 1980 การอพยพของผู้คนในภูมิภาคนี้เป็นไปในลักษณะของการอพยพภายในภูมิภาค (intra-regional) เป็นสำคัญ

เงื่อนไขทั้ง 2 ประการยังคงเป็นทั้งมรดกและความต่อเนื่องของบรรดาผู้อพยพข้ามชาติซึ่งยากแก่การที่รัฐสมัยใหม่จะควบคุม แม้ว่าจะมีความพยายามของบรรดาผู้นำในภูมิภาคเอเชียที่จะปฏิเสธชุมชนที่ข้ามชาติเข้ามายังรัฐของตนก็ตาม แต่คงยากที่จะปฏิเสธว่าการข้ามชาติของผู้คนเป็นแหล่งที่มาของคุณค่าทางเศรษฐกิจและวัฒนธรรมซึ่งมักถูกปิดกั้นและแทนที่ด้วยประเด็นภัยคุกคาม

การเดินทางข้ามพรมแดนโดยมีแม่น้ำโขงเป็นสื่อกลางระหว่างคน 2 ฝั่งโขง ซึ่งเคยเป็นวิถีชีวิตของคน 2 ฝั่งโขงได้เกิดการเปลี่ยนแปลงขึ้น เมื่อภูมิภาคของสยามและลาว แข็งตัวก่อตั้งชุดกฎเกณฑ์กติกาคัดเจนขึ้น กลุ่มชาติพันธุ์ “ลาว” ที่ตั้งถิ่นฐานอยู่ในบริเวณ 2 ฝั่งแม่น้ำโขงเดิม จึงถูกแบ่งออกเป็น 2 ประเทศ โดยที่ประชาชนในแต่ละชาติได้สร้างแบบแผนการดำเนินชีวิตที่มีลักษณะเฉพาะแยกออกจากกัน โดยกลุ่มคนลาวที่เป็นประชากรส่วนใหญ่ที่อาศัยอยู่ในภาคตะวันออกเฉียงเหนือได้พัฒนาเอกลักษณ์เฉพาะภายในภูมิภาคที่เรียกว่า “ตะวันออกเฉียงเหนือ” ขณะที่คนลาวที่อยู่อีกฝั่งของแม่น้ำโขงตกอยู่ภายใต้อาณานิคมฝรั่งเศสและต่อมาอยู่ภายใต้การปกครองแบบรัฐสังคมนิยม วาทกรรมของการเป็นคนตะวันออกเฉียงเหนือ และคนลาว ได้แยกคนที่มีรากทางวัฒนธรรมที่เหมือนกันให้ออกจาก

¹ Brenda S. A. Yeoh and Katie Willis (eds), *State/ nation/ transnational: perspectives on transnationalism in Asia-Pacific* (London: Routledge, 2004), pp.17-18..



กันในฐานะความเป็นอื่นของกันและกันภายใต้พรมแดนรัฐชาติที่ขีดทาบทับแบ่งเขตแดนระหว่าง 2 ประเทศ

การเมืองภายในภูมิภาคเอเชียตะวันออกเฉียงใต้เป็นตัวแทนสมรภูมิของสงครามเย็นที่มีการแบ่งขั้วอุดมการณ์การเมืองออกเป็น 2 ขั้ว โดยเฉพาะอย่างยิ่งหลังปี ค.ศ. 1975 ที่ลาวมีรัฐบาลภายใต้การนำของพรรคคอมมิวนิสต์อินโดจีน ส่งผลให้เกิดการต่อสู้และทำลายศัตรูทางการเมืองฝ่ายตรงข้าม การขจัดศัตรูทางการเมืองโดย “ขบวนการฝ่ายปะเทดลาว” ทำให้มีคนลาวอพยพข้ามฝั่งโขงเข้ามายังประเทศไทยในฐานะของ “ผู้หนีภัยจากการสู้รบ” จำนวนมาก จำนวนคนลาวที่อพยพเข้ามาในฝั่งไทย ตั้งแต่ปี 1975-1992 (พ.ศ. 2518-2535) ถือได้ว่าเป็นจำนวนประชากรที่มากที่สุดในบรรดาผู้อพยพจากอินโดจีนในช่วงเวลาเดียวกัน โดยมีจำนวนคนลาวอพยพที่เป็นชาวลาวพื้นราบ (Lowland) จำนวน 210,023 คน และลาวภูเขา (Hill tribe) จำนวน 121,945 คน โดยได้เข้ามาพักพิงตามศูนย์อพยพชั่วคราวต่างๆ ในประเทศไทย²

ในระยะแรกรัฐบาลไทยได้จัดตั้งศูนย์ผู้อพยพชั่วคราวตามจังหวัดแนวชายแดนเพื่อรองรับ “คนลาวอพยพ” ถึง 12 ศูนย์ ตั้งแต่จังหวัดเชียงรายไล่ลงมาจนถึงจังหวัดอุบลราชธานี กระทั่งต้นปี พ.ศ. 2519 (ค.ศ. 1976) จึงมีการยุบรวมศูนย์บางแห่งเข้ารวมกันเหลือเพียง 6 ศูนย์³ และในปี พ.ศ. 2528 (ค.ศ. 1985) รัฐบาลมีนโยบายยุบศูนย์รับผู้อพยพชาวลาวลงเหลือเพียง 2 ศูนย์สำหรับลาวพื้นราบ กับลาวภูเขา (ศูนย์บ้านนาโพธิ์ จ. นครพนม และศูนย์บ้านวินัย จ. เลย) เพื่อเป็นการลดแรงจูงใจของผู้อพยพชาวลาวในช่วงหลัง

กลุ่มคนลาวที่อพยพหนีภัยเข้ามาประเทศไทยมีจำนวนหนึ่งที่อพยพกลับประเทศจากการประสานงานของสำนักงานข้าหลวงใหญ่ผู้ลี้ภัยสหประชาชาติ (United Nations High Commissioner for Refugees หรือ UNHCR) ที่เกิดขึ้นในต้นทศวรรษที่ 1990 แต่ก็ยังคงมีคนลาวอีกจำนวนหนึ่งที่ไม่อพยพกลับและยังคงอยู่ในหมู่บ้านตามแนวแม่น้ำโขงในฝั่งประเทศไทย ด้วยวัฒนธรรมที่เหมือนกันและระบบเครือญาติของคนทั้ง 2 ฝั่งโขง ส่งผลให้บรรดาผู้อพยพจากการเปลี่ยนแปลงภายในประเทศลาวจำนวนมากอาศัยอยู่กับญาติ หรือ บางส่วนถูกรัฐไทยใช้เป็นเครื่องมือในการต่อต้านภัยคอมมิวนิสต์

² การอพยพของคนลาว เริ่มตั้งแต่ปลายปี พ.ศ. 2517 เป็นต้นมา

³ ศูนย์รับผู้อพยพชาวลาว จ. เชียงราย, ศูนย์รับผู้อพยพชาวลาว จ. น่าน, ศูนย์รับผู้อพยพชาวลาว จ. อุดรดิตถ์, ศูนย์รับผู้อพยพชาวลาว จ. เลย, ศูนย์รับผู้อพยพชาวลาว จ.หนองคาย และศูนย์รับผู้อพยพชาวลาว จ.อุบลราชธานี



ทำให้ไม่ได้เดินทางเข้าสู่ศูนย์อพยพที่ทางการได้ตั้งขึ้น จนเมื่อภายหลังการปิดศูนย์รับผู้พลัดถิ่น
ประเทศส่งผลให้บรรดาคนลาวเหล่านี้ กลายเป็น “คนไร้รัฐไร้สัญชาติ”

ผู้ประสบปัญหาด้านสิทธิและสถานะบุคคลหรือที่ถูกเรียกว่าคนไร้รัฐไร้สัญชาติ เป็นผู้ที่ตัวตน
อยู่บนโลกโดยไม่ได้รับการยอมรับความเป็นพลเมืองจากรัฐ หรือประเทศใดในโลก โดยอาจมีหรือไม่มีชื่อ
อยู่ในระบบทะเบียนราษฎรของประเทศนั้นๆ แต่ไม่ได้รับสิทธิขั้นพื้นฐานอย่างเท่าเทียมในฐานะพลเมือง
ของรัฐ รวมถึงสิทธิในสัญชาติซึ่งเป็นเงื่อนไขสำคัญของการได้รับสิทธิต่างๆ จากรัฐ ในเวลาเดียวกันคน
เหล่านี้มีแนวโน้มที่จะถูกกีดกันออกจากสังคม และได้รับการปฏิบัติอย่างไม่เท่าเทียม รวมไปถึงอาจถูก
ละเมิดสิทธิในด้านต่างๆ อยู่เสมอ

ข้อมูลในเวปไซต์ขององค์การข้าหลวงใหญ่ผู้ลี้ภัยแห่งสหประชาชาติ หรือ UNHCR ระบุว่า มี
คนไร้รัฐไร้สัญชาติ (Stateless Person) อาศัยอยู่ในประเทศไทยจำนวนกว่า 5 แสนคน (เฉพาะที่
ได้รับการสำรวจและจัดทำเอกสารแสดงตน) ในขณะที่ทางราชการเองโดยกรมการปกครองยอมรับว่า
มีคนต่างด้าว (ซึ่งนับรวมคนไร้รัฐไร้สัญชาติด้วย) อาศัยอยู่ในประเทศไทยมากกว่า 4 ล้านคน

กล่าวเฉพาะในภาคตะวันออกเฉียงเหนือคาดว่ามีความถี่กลุ่มดังกล่าวข้างต้นอาศัยอยู่เป็นจำนวน
ไม่น้อยเช่นกัน โดยส่วนใหญ่กระจายตัวอยู่ในบริเวณจังหวัดที่มีอาณาเขตติดต่อกับประเทศเพื่อนบ้าน
งานศึกษาของโครงการพัฒนาศักยภาพชุมชนคนไร้รัฐ (เมื่อปี 2556) พบว่ามีคนไร้รัฐไร้สัญชาติในพื้นที่
จังหวัดอุบลราชธานีที่ทางราชการจัดทำทะเบียนประวัติและเอกสารแสดงตนไว้แล้ว จำนวน 8,300
คนเศษ และประมาณว่าแท้จริงแล้วน่าจะมีความถี่กลุ่มนี้ซึ่งส่วนหนึ่งยังคงตกหล่นจากการสำรวจจัดทำ
ทะเบียนประวัติอาศัยอยู่ไม่น้อยกว่า 10,000 คน ขณะที่เครือข่ายคนไร้รัฐลุ่มแม่น้ำโขงระบุว่ามีคน
กลุ่มนี้อาศัยอยู่ในพื้นที่อำเภอนาแห้ว และท่าลี่ จังหวัดเลย มากถึงประมาณ 4,300 คน ในเวลาเดียวกัน
ข้อมูลเบื้องต้นที่ได้รับจากกรมการปกครองระบุว่า มีคนไร้รัฐไร้สัญชาติในพื้นที่ภาคตะวันออกเฉียงเหนือ
เฉพาะช่วงอายุตั้งแต่ 0 – 25 ปี และทางราชการได้มีการจัดทำทะเบียนและเอกสารแสดงตนไว้แล้ว
มากถึง 31,542 คน จำนวนนี้เป็นคนในกลุ่มผู้ถือบัตรประจำตัวบุคคลที่ไม่มีสถานะทางทะเบียนกับ
กลุ่มผู้ถือบัตรประจำตัวคนซึ่งไม่มีสัญชาติไทยรวม 6,694 คน ส่วนที่เหลืออีกเกือบ 25,000 คน ได้รับ
การสำรวจอยู่ในกลุ่มแรงงานต่างด้าว 3 สัญชาติ (มี ท.ร.38/1)

การตกอยู่ในฐานะคนไร้รัฐไร้สัญชาตินอกจากถูกจำกัดสิทธิขั้นพื้นฐานที่จำเป็นสำหรับการ
ดำรงชีพแล้ว ยังขาดโอกาสในเข้าถึงข้อมูล ไม่ได้รับความเป็นธรรม และถูกละเมิดสิทธิในกระบวนการ
แก้ไขปัญหาด้านการพัฒนาสิทธิและสถานะบุคคล ทั้งยังถูกกีดกันออกจากกระบวนการมีส่วนร่วม



ในการแก้ไขปัญหาและกำหนดทิศทางในการพัฒนาตนเอง และการแก้ไขปัญหาด้านสิทธิและสถานะบุคคลตามระเบียบกฎหมายเป็นไปด้วยความล่าช้า ในเวลาเดียวกันการรับรู้ปัญหาและตัวตนที่แท้จริงเกี่ยวกับปัญหาที่กล่าวข้างต้นของคนในสังคมยังมีน้อยมาก

แม้ว่ารัฐไทยเองจะมีความพยายามแก้ไขปัญหาที่เกี่ยวข้องกับคนไร้รัฐไร้สัญชาติ แต่มักเรียกคนกลุ่มนี้อย่างเหมารวมเป็น “คนต่างด้าว” มาโดยตลอด แนวนโยบายในการแก้ไขปัญหาของคนไร้รัฐไร้สัญชาติ หรือบุคคลที่ประสบปัญหาด้านสถานะและสิทธิของบุคคลมักแตกต่างกันไปบ้างตามยุคสมัย ซึ่งล่าสุดคณะรัฐมนตรีได้มีมติเมื่อวันที่ 24 เมษายน 2555 เห็นชอบยุทธศาสตร์การแก้ไขปัญหาผู้หลบหนีเข้าเมืองทั้งระบบ และจะนำมาใช้เป็นแนวทางหลักในการกำหนดนโยบายและระเบียบกฎหมายต่างๆ ที่เกี่ยวข้อง

การดำเนินงานแก้ไขปัญหาด้านสิทธิและสถานะบุคคลของหน่วยงานภาครัฐในช่วงที่ผ่านมา มุ่งเน้นไปที่การสำรวจจัดทำทะเบียนประวัติ รวมถึงการให้สิทธิบางประการ เช่น การให้สิทธิอาศัยทั้งในแบบชั่วคราวและถาวร การให้สิทธิในการทำงานบางประเภท การให้สิทธิหลักประกันสุขภาพ แม้กระทั่งการให้สิทธิในสัญชาติไทยสำหรับผู้ที่เกิดในประเทศไทย (บางกรณี) แต่มักประสบกับปัญหาในทางปฏิบัติที่เป็นไปอย่างล่าช้า สาเหตุมาจากความรู้ความเข้าใจและทัศนคติของเจ้าหน้าที่ภาครัฐที่ไม่เป็นผลบวกสำหรับการแก้ไขปัญหา ในขณะที่เดียวกันกลุ่มคนผู้ประสบปัญหาด้านสิทธิและสถานะบุคคลก็มีโอกาสในการเข้าถึงความรู้เกี่ยวกับการแก้ไขปัญหาของตนอย่างจำกัด ทำให้ปัญหาต่างๆ ไม่ได้รับการแก้ไขไปในแนวทางที่ถูกต้อง หรือก่อให้เกิดปัญหาอื่นเพิ่มขึ้นตามมาด้วย ดังเช่น การตกสำรวจ รวมถึงการเรียกรับเงินตอบแทนและการยอมจ่ายเงินใต้โต๊ะ เพื่อแลกกับการได้รับสถานะและสิทธิของตนเอง รวมถึงการกำหนดนโยบายและการจัดการเพื่อแก้ไขปัญหาด้านสิทธิและสถานะบุคคลที่ยังคงรวมศูนย์อยู่ที่ภาครัฐ โดยที่ประชาชน ผู้ที่เกี่ยวข้อง และคนไร้รัฐไร้สัญชาติเจ้าของปัญหามักถูกกันออกจากการมีส่วนร่วมในกระบวนการจัดทำยุทธศาสตร์ รวมถึงระเบียบกฎหมายต่างๆ ที่ส่งผลกระทบต่อสถานะและสิทธิของตนเองตลอดมา น่าจะเป็นเหตุผลส่วนหนึ่งที่ทำให้ปัญหาด้านต่างๆ ที่คนไร้รัฐไร้สัญชาติเผชิญอยู่ยังไม่ได้รับการคลี่คลายให้พ้นสถานการณ์ หรือยังไม่มีแนวทางการแก้ไขปัญหาที่ชัดเจนสำหรับคนเหล่านี้บ้างกลุ่ม

เส้นกั้นพรมแดนที่ถูกกำหนดขึ้นโดยรัฐชาติ บ่อยครั้งก็ขัดแย้งกับข้อเท็จจริงเชิงชาติพันธุ์ของคนที่มีวัฒนธรรมร่วมกัน กล่าวคือ คนเชื้อสาย “ลาว” ในบริเวณขอบชายแดนภาคตะวันออกเฉียงเหนือของประเทศไทยกับคนเชื้อสายเดียวกันใน สปป.ลาว ที่มีการเคลื่อนย้ายข้ามแดนไปมาหาสู่ระหว่างกัน



เป็นปกติ และคนชายแดนมักมีญาติพี่น้อง-มิตรสหายอาศัยอยู่ในอีกฝั่งหนึ่งของเส้นเขตแดน นี้ยังไม่นับรวมถึงการเคลื่อนย้ายข้ามมาแสวงหารายได้และโอกาสทางเศรษฐกิจของตนเองหรือครอบครัว ซึ่งเมื่อรวมเข้ากับสถานการณ์การเปิดประชาคมเศรษฐกิจอาเซียนที่จะเกิดขึ้นในปี 2015 ก็อย่างยิ่งจำเป็นต้องให้เกิดการเคลื่อนย้ายคนข้ามแดนมากยิ่งขึ้นในอนาคตอันใกล้ อันจะส่งผลให้ปัญหาด้านสิทธิและสถานะบุคคลในประเทศไทยจะยิ่งมีความยุ่งยากซับซ้อนและเกิดการทับถมทวีมากยิ่งขึ้นในปัญหาที่ยังไม่ได้รับการแก้ไขให้เหมาะสม

การวิจัยนี้จึงมุ่งหมายที่จะรวบรวมสถานการณ์และสภาพปัญหาของผู้ประสบปัญหาด้านสิทธิและสถานะบุคคล ในบริบททางด้านวัฒนธรรมของคนชนชาติเดียวกันที่ถูกแบ่งแยกด้วยเขตแดนของประเทศไทย (นั่นคือ คนชนชาติลาวจากประเทศลาวที่มาอาศัยอยู่ในพื้นที่ของคนชนชาติลาวในประเทศไทย) พร้อมกับมุมมองต่อการแก้ไขปัญหาดังกล่าวของภาคส่วนต่างๆ ที่เกี่ยวข้อง โดยคาดหวังว่ากระบวนการวิจัยจะช่วยเสริมสร้างกระบวนการเรียนรู้ร่วมกันของกลุ่มเป้าหมาย และเป็นส่วนหนึ่งของการสะท้อนปัญหาที่สามารถนำไปใช้ในการกำหนดแนวทางการคุ้มครองสิทธิขั้นพื้นฐานและศักดิ์ศรีความเป็นมนุษย์ที่เหมาะสมในอนาคต

1.2 วัตถุประสงค์

- 1) เพื่อศึกษารวบรวมสถานการณ์และประเด็นปัญหาด้านสิทธิและสถานะบุคคลในภาคตะวันออกเฉียงเหนือ ทั้งประเด็นการทำงาน สภาพชีวิตความเป็นอยู่ และลักษณะปัญหาต่างๆ ที่เผชิญ
- 2) เพื่อเสริมสร้างกระบวนการเรียนรู้ทางด้านสิทธิมนุษยชนร่วมกันของผู้ประสบปัญหาด้านสิทธิและสถานะบุคคลและผู้ที่เกี่ยวข้อง
- 3) เพื่อเสนอแนวทางการในการจัดการปัญหาด้านสิทธิและสถานะบุคคลในภาคตะวันออกเฉียงเหนือ

1.3 คำถามการวิจัย

- 1) สถานะบุคคลและสิทธิของคนไร้รัฐไร้สัญชาติในพื้นที่ต่างๆ ของภาคตะวันออกเฉียงเหนือ
- 2) วิธีชีวิตและความเป็นอยู่ของคนไร้รัฐไร้สัญชาติ รวมทั้งประเด็นในเรื่องการทำงาน การประกอบอาชีพ



- 3) รูปแบบการละเมิดสิทธิมนุษยชน และสาเหตุของปัญหาด้านสิทธิและสถานะบุคคล
- 4) การดำเนินงานเพื่อแก้ไขปัญหาด้านสิทธิและสถานะบุคคลของหน่วยงานที่เกี่ยวข้อง และสภาพปัญหาในการดำเนินงาน
- 5) ข้อเสนอในการพัฒนาสิทธิและสถานะบุคคล

1.4 ขอบเขตการศึกษาวิจัย

1.4.1 ขอบเขตด้านเนื้อหา

1) สถานะบุคคลของคนชนชาติลาวที่อยู่ในพื้นที่ชายแดนตามกลุ่มเป้าหมายที่กำหนด : เนื้อหาครอบคลุมการศึกษาสถานะของคนชนชาติลาวที่อยู่ในพื้นที่ศึกษาทั้งผู้มีบัตรประเภทต่างๆ ที่รัฐบาลไทยออกให้เพื่อการอาศัยอยู่ในประเทศไทย อาทิ บัตรแรงงานต่างด้าว บัตรผู้ลี้ภัย บัตรผู้ไม่มีสถานะทางทะเบียนรวมถึงผู้ไม่มีบัตรประเภทใดถือครอง ซึ่งเป็นการจัดแบ่งประเภทของกลุ่มผู้มีสถานะบุคคลบนพื้นที่ชายแดนซึ่งเชื่อมโยงกับการเข้าถึงสิทธิและประเด็นการถูกละเมิดสิทธิดังกล่าวด้วย

2) สถานการณ์ วิธีการและรูปแบบการถูกละเมิดสิทธิในกลุ่มผู้มีปัญหาสถานะบุคคลบนพื้นที่ชายแดน : เนื้อหาครอบคลุมปรากฏการณ์การละเมิดสิทธิจากสังคมรอบข้างในรูปแบบและวิธีการในลักษณะต่างๆ ที่ผู้มีปัญหาสถานะบุคคลได้รับในฐานะผู้ถูกกระทำในพื้นที่ชายแดน โดยการศึกษาเจาะลึกชีวิตของผู้ประสบปัญหาด้านสิทธิและสถานะบุคคลไม่น้อยกว่า 15 กรณี ในพื้นที่เป้าหมายของโครงการ (ครอบคลุมกรณีคนอพยพย้ายถิ่น คนที่เกิดในประเทศไทย และคนไร้รากเหง้า)

3) แนวทางในการปกป้องและคุ้มครองการถูกละเมิดสิทธิของผู้มีปัญหาสถานะบุคคลบนพื้นที่ชายแดน : เนื้อหาเป็นการรวบรวมข้อเสนอแนะจากผู้มีส่วนเกี่ยวข้องในประเด็นรูปแบบ วิธีการ และกระบวนการในการดำเนินงานปกป้องและคุ้มครองสิทธิผู้มีปัญหาสถานะบุคคลบนพื้นที่ชายแดน

1.4.2 ขอบเขตเชิงพื้นที่/กลุ่มเป้าหมาย

1) กลุ่มเป้าหมาย และพื้นที่ดำเนินงานหลัก

1.1) ผู้ประสบปัญหาด้านสิทธิและสถานะบุคคล

- พื้นที่จังหวัดอุบลราชธานี (อำเภอบุณฑริก โขงเจียม สิรินคร และโพธิ์ไทร)



- พื้นที่จังหวัดเลย (อำเภอท่าลี่ และนาแห้ว)
- พื้นที่จังหวัดหนองคาย (อำเภอท่าบ่อ)

1.2) ผู้นำชุมชน นักวิชาการ และเจ้าหน้าที่ในหน่วยงานที่เกี่ยวข้อง

2) กลุ่มเป้าหมาย และพื้นที่ดำเนินงานรอง

- 2.1) ผู้ประสบปัญหาด้านสิทธิและสถานะบุคคลในพื้นที่จังหวัดชายแดนอื่นๆ
ในภาคตะวันออกเฉียงเหนือ ได้แก่ นครพนม มุกดาหาร อำนาจเจริญ
และบึงกาฬ
- 2.2) เจ้าหน้าที่ที่เกี่ยวข้องในการดำเนินงานด้านสิทธิและสถานะบุคคล ทั้ง
ภาครัฐ เอกชน และองค์กรเครือข่ายภาคประชาสังคม

1.5 ระยะเวลาดำเนินงาน

300 วัน นับถัดจากวันลงนามในสัญญา

1.6 แผนดำเนินการ ขั้นตอน วิธีการ และผลลัพธ์ที่คาดว่าจะได้รับ

กิจกรรม	ผลลัพธ์	ระยะเวลาดำเนินงาน (วัน)									
		30	60	90	120	150	180	210	240	270	300
1) การประชุมคณะผู้ศึกษาและคณะทำงาน โดยการ จัดประชุมคณะผู้ศึกษาฯ 4 ครั้ง เพื่อวางแผน ปฏิบัติงานและติดตามผลการศึกษาวิจัย	1.1) แนวทาง และประเด็นของการ ศึกษาวิจัย 1.2) แผนปฏิบัติการของการศึกษาวิจัยใน ระดับพื้นที่	/			/			/			/
2) การประชุมชี้แจงการดำเนินโครงการ และพัฒนา เครื่องมือการวิจัย 3 ครั้ง ในพื้นที่เป้าหมายหลัก 3 พื้นที่ โดยคาดหวังให้ผู้ประสบปัญหาด้านสิทธิและ สถานะบุคคล รวมถึงผู้ที่เกี่ยวข้องกับการแก้ไขปัญหา ได้รับทราบและร่วมกันพัฒนาเครื่องมือการวิจัย	2.1) ทีมวิจัย และกลุ่มเป้าหมายของ โครงการมีความเข้าใจร่วมกันเกี่ยวกับการ ดำเนินโครงการ 2.2) ชุดเครื่องมือในการวิจัย อาทิ แนว คำถาม หรือแบบสัมภาษณ์		/	/							
3) การทบทวนวรรณกรรม ศึกษาเอกสารข้อมูลและ งานวิจัยที่เกี่ยวข้อง	3.1) ทราบปัญหาที่เกี่ยวข้อง 3.2) สามารถกำหนดประเด็นปัญหา เพื่อ นำไปสู่การวิเคราะห์ข้อมูล	/	/	/	/						

กิจกรรม	ผลลัพธ์	ระยะเวลาดำเนินงาน (วัน)									
		30	60	90	120	150	180	210	240	270	300
4) การเก็บรวบรวมข้อมูลระดับพื้นที่ (3 พื้นที่เป้าหมายหลัก และพื้นที่เป้าหมายรองตามเป้าหมายที่กำหนด) โดยเน้นการสัมภาษณ์และการจัดประชุมกลุ่มย่อยผู้ที่เกี่ยวข้อง	4.1) ชุดข้อมูลระดับพื้นที่ เพื่อนำใช้ในการนำเสนอปัญหา และวิเคราะห์ผลการศึกษ		/	/	/	/	/	/			
5) การวิเคราะห์ข้อมูล โดยเน้นการจัดเวทีวิเคราะห์ข้อมูลจากกระบวนการมีส่วนร่วมของผู้ที่เกี่ยวข้อง เช่น ผู้ประสบปัญหา เจ้าหน้าที่รัฐที่เกี่ยวข้อง เจ้าหน้าที่องค์กรพัฒนาเอกชน และนักวิชาการ จำนวน 6 ครั้ง (พื้นที่ละ 2 ครั้ง) ในพื้นที่เป้าหมายหลักของโครงการได้แก่ จังหวัดอุบลราชธานี หนองคาย และเลย	5.1) มุมมองต่อปัญหาการไร้รัฐไร้สัญชาติจากผู้ที่เกี่ยวข้องหลากหลายภาคส่วน 5.2) ข้อเสนอแนะต่อการจัดการแก้ไขปัญหาการไร้รัฐไร้สัญชาติ				/	/	/	/			

กิจกรรม	ผลลัพธ์	ระยะเวลาดำเนินงาน (วัน)									
		30	60	90	120	150	180	210	240	270	300
6) การติดตามผลการดำเนินงาน โดยจัดเวทีสรุปและคืนข้อมูล 3 ครั้ง ในพื้นที่เป้าหมายหลัก 3 พื้นที่ เพื่อนำเสนอผลการศึกษา และรับฟังข้อเสนอแนะเพิ่มเติมจากผู้ที่เกี่ยวข้อง	6.1) คนไร้รัฐไร้สัญชาติ และผู้ที่เกี่ยวข้องซึ่งกลุ่มเป้าหมายหลักของโครงการได้รับทราบผลการศึกษารับทราบผลการศึกษารับทราบผลการศึกษา 6.2) ข้อเสนอแนะเพิ่มเติมต่อรายงานการศึกษา							/	/		
7) จัดประชุมสัมมนานำเสนอร่างรายงานผลการศึกษาวิจัยฉบับสมบูรณ์และเปิดให้มีการรับฟังความคิดเห็นและข้อเสนอแนะจากผู้เกี่ยวข้อง เพื่อการพัฒนาปรับปรุงผลการศึกษาวิจัยให้มีความถูกต้องสมบูรณ์	7.1) เพื่อนำผลที่ได้จากการรับฟังความคิดเห็นและข้อเสนอแนะจากผู้เกี่ยวข้องในการพัฒนาปรับปรุงผลการศึกษาวิจัยให้มีความถูกต้อง ครบถ้วน สมบูรณ์ยิ่งขึ้น									/	
8) การจัดทำรายงานเสนอต่อคณะกรรมการสิทธิมนุษยชนแห่งชาติ ได้แก่ รายงานความก้าวหน้า และรายงานวิจัยฉบับสมบูรณ์ พร้อมทั้งเอกสารจัดเตรียมสำหรับเผยแพร่	8.1) รายงานการศึกษาและข้อเสนอแนะต่อปัญหา พร้อมด้วยกรณีศึกษาเจาะลึกชีวิตผู้ประสบปัญหาด้านสิทธิและสถานะบุคคลไม่น้อยกว่า 15 กรณี								/	/	/

1.7 ประโยชน์ที่คาดว่าจะได้รับ

งานศึกษานี้ จะทำให้ทราบถึงสถานการณ์ของสิทธิและสถานะบุคคลของคนไร้รัฐไร้สัญชาติว่า เผชิญหน้ากับปัญหาที่เกี่ยวข้องกับสิทธิมนุษยชนอย่างไรบ้าง รวมทั้งเมื่อเผชิญหน้ากับการถูกละเมิดสิทธิมนุษยชนแล้วส่งผลกระทบต่อวิถีชีวิตของพวกเขาอย่างไรบ้าง การทราบถึงข้อเท็จจริงและสภาพปัญหาที่เกิดขึ้นกับคนกลุ่มนี้จะทำให้สามารถพัฒนาข้อเสนอในเชิงนโยบาย และกลไกที่จะช่วยคุ้มครองสิทธิมนุษยชนในอนาคตได้

1.8 ผลผลิต

- 1) รายงานสถานการณ์และประเด็นปัญหาด้านสิทธิและสถานะบุคคลในภาคตะวันออกเฉียงเหนือ
- 2) รายงานกรณีศึกษาเจาะลึกชีวิตผู้ประสบปัญหาด้านสิทธิและสถานะบุคคลไม่น้อยกว่า 15 กรณี (ครอบคลุมกรณีคนอพยพย้ายถิ่น คนเกิดในประเทศไทย และคนไร้รากเหง้า) พร้อมกับข้อเสนอแนะและการแก้ไขปัญหาทั้งในด้านกฎหมาย นโยบาย กระบวนการ และวิธีการดำเนินการ
- 3) แนวทาง/ข้อเสนอแนะการจัดการปัญหาด้านสิทธิและสถานะบุคคลในภาคตะวันออกเฉียงเหนือ ทั้งด้านกฎหมาย นโยบาย กระบวนการ และวิธีดำเนินการ

1.9 นิยามศัพท์

- 1) **ผู้มีปัญหาด้านสิทธิและสถานะบุคคล** หมายถึง บุคคลที่ตกอยู่ในสถานะไร้รัฐ หรือไร้สัญชาติ หรือไม่มีสถานะที่ได้รับการรับรองอย่างถูกกฎหมาย หรือระเบียบที่เกี่ยวข้องของประเทศไทย ตามกฎหมายว่าด้วยการทะเบียนราษฎร กฎหมายสัญชาติ กฎหมายคนเข้าเมือง และกฎหมายการทำงานของคนต่างด้าว รวมถึงภาวะการไร้สิทธิเสรีภาพขั้นพื้นฐานตามบทบัญญัติในหมวด 3 ของรัฐธรรมนูญ 2550 (ในรายงานนี้อาจใช้ “ผู้มีปัญหาด้านสถานะและสิทธิ” ในความหมายเดียวกัน)
- 2) **ผู้อพยพ หรือคนอพยพ** ในรายงานนี้ใช้ในความหมายเดียวกับ **ผู้ลี้ภัย** ซึ่งหมายถึง บุคคลที่จำเป็นต้องทิ้งประเทศบ้านเกิดของตนเอง เนื่องจากความหวาดกลัวการถูกประหัตประหารหรือได้รับการคุกคามต่อชีวิตเนื่องจากสาเหตุข้อหนึ่งข้อใด เช่น เชื้อชาติ ศาสนา สัญชาติสมาชิกภาพในกลุ่ม

ทางสังคม สมาชิกภาพในกลุ่มความคิดทางการเมือง⁴ และในรายงานนี้หมายความรวมถึง บุคคลที่พลัดพรากจากรัฐบ้านเกิดเมืองนอนของตน และได้อาศัยอยู่ในประเทศไทยเป็นเวลานาน เนื่องจากเหตุผลทางด้านเศรษฐกิจหรือการตั้งครอบครัว โดยที่บุคคลดังกล่าวถือเป็นคนเข้าเมืองผิดกฎหมายตามพระราชบัญญัติคนเข้าเมือง

3) คนไร้รากเหง้า หมายถึง บุคคลที่ไม่ปรากฏบิดามารดา/บุพการี หรือบิดามารดา/บุพการีทอดทิ้ง และในรายงานนี้หมายความเฉพาะคนไร้รากเหง้าที่ประสบปัญหาด้านสิทธิและสถานะบุคคลหรือเคยประสบปัญหาดังกล่าว

4) แรงงานข้ามชาติ หมายถึง บุคคลซึ่งถูกว่าจ้างให้ทำงาน กำลังถูกว่าจ้าง หรือเคยถูกว่าจ้างให้ทำงานโดยได้รับค่าตอบแทนในรัฐที่ตนไม่ได้เป็นคนของชาตินั้น ซึ่งงานในวิจัยนี้หมายถึง แรงงานข้ามชาติชาวลาวที่เข้าเมืองหรืออาศัยอยู่ในเขตพื้นที่ภาคตะวันออกเฉียงเหนือ

5) คนชนชาติลาวจากประเทศลาวที่มาอาศัยอยู่ในพื้นที่ของคนชนชาติลาวในประเทศไทย หมายถึง บุคคลชนชาติลาวที่อพยพมาจากประเทศลาว หรือ สาธารณรัฐประชาธิปไตยประชาชนลาว (สปป.ลาว) และเข้ามาอาศัยอยู่ในภาคตะวันออกเฉียงเหนือหรือภาคอีสานของประเทศไทย ซึ่งเป็นพื้นที่ที่ประชากรส่วนใหญ่มีเป็นมีความเป็นชาติพันธุ์เดียวกันกับบุคคลชนชาติลาวจากประเทศลาว กระทั่งสามารถกล่าวได้ว่าประชากรในส่วนของประเทศไทยและคนชนชาติลาวจากประเทศลาวเป็นกลุ่มคนที่ลักษณะร่วมทางด้านชนชาติหลายประการ โดยเฉพาะลักษณะร่วมกันทางด้านภาษาและวัฒนธรรม

⁴ UNHCR, “ผู้ลี้ภัยคือใคร,” http://www.unhcr.or.th/th/refugee/about_refugee (สืบค้นเมื่อวันที่ 9 พฤษภาคม 2558)

บทที่ 2

แนวคิด และงานวิจัยที่เกี่ยวข้อง

ในส่วนนี้จะเป็นการทบทวนแนวคิดว่าด้วยเรื่องสิทธิที่สัมพันธ์กับการดำเนินชีวิต เนื่องจากสถานะของความรู้รัฐไร้สัญชาติจะส่งผลโดยตรงกับสิทธิในฐานะมนุษย์ กรอบคิดว่าด้วยสิทธิมนุษยชนจะเป็นแนวทางในการศึกษาสถานการณ์และประเมินสถานการณ์ของคนไร้รัฐไร้สัญชาติในภาคตะวันออกเฉียงเหนือ และแนวคิดพรมแดน

2.1 แนวคิดสิทธิมนุษยชน

สิทธิมนุษยชนเป็นสิทธิที่มีเป้าหมายเพื่อการยกระดับเสรีภาพของมนุษย์โดยมองว่าเสรีภาพดังกล่าวเป็นสิ่งที่อยู่ในสัญชาติญาณของความเป็นมนุษย์ กล่าวคือ เป็นเสรีภาพของมนุษย์จากการถูกกดขี่และขูดรีด ในแง่บวกเสรีภาพนี้จะเป็นการแสดงออกถึงความสามารถส่วนบุคคลและศักยภาพในความเป็นมนุษย์ เสรีภาพจึงไม่ได้ดำรงอยู่ในเชิงนามธรรมที่อยู่ตรงข้ามกับเรื่องราวด้านการเมืองของเรื่องอำนาจ แต่หน้าที่ในทางปฏิบัติของเสรีภาพ คือ การเรียกร้องให้เกิดการรับรองความสัมพันธ์ทางอำนาจที่จะทำให้มนุษย์สามารถอยู่ร่วมกันได้ ซึ่งการรับรองดังกล่าวมักอ้างถึงสิทธิพลเมืองและสิทธิทางการเมืองเวลาที่กล่าวถึงสิทธิมนุษยชนจึงถูกนำมาพิจารณาในฐานะคุณค่าสากล (universalism)

การกล่าวอ้างถึงสิทธิมนุษยชน โดยเฉพาะในเชิงของสิทธิพลเมืองและสิทธิทางการเมืองตั้งอยู่สมมติฐานของชุดคุณค่าทางการเมืองแบบสากลนิยม ชุดคุณค่านี้เริ่มต้นขึ้นในยุคเรืองปัญญา หรือยุคแห่งเหตุผล (Enlightenment) ในยุโรป มีวิวัฒนาการที่สามารถแบ่งออกได้เป็น 3 ยุคของการกล่าวถึงเรื่องสิทธิ อันได้แก่ ยุคแรก เป็นการพูดถึงสิทธิมนุษยชนที่เน้นในเรื่องสิทธิพลเมืองและสิทธิทางการเมือง ยุคที่สอง เป็นการเน้นสิทธิที่ครอบคลุมมากขึ้นทั้งในเรื่องสิทธิทางเศรษฐกิจ สังคม และวัฒนธรรม ส่วนยุคที่สาม ได้ขยายความสิทธิมนุษยชนในเรื่องสันติภาพและการมีสิ่งแวดล้อมที่ยั่งยืน

สำหรับแนวคิดสิทธิมนุษยชน (Human Rights) มีข้อถกเถียงอย่างแพร่หลายว่าชุดคุณค่านี้ควรมีลักษณะสากลหรือควรสัมพันธ์ไปตามวัฒนธรรมในแต่ละประเทศ⁵ สำหรับกลุ่มที่เสนอว่าแนวคิดนี้

⁵ ข้อถกเถียงที่น่าเสนอในรายงานนี้ ประมวลสรุปจาก Damien Kingsbury, "Universalism and Exceptionalism in Asia," In *Human rights in Asia: a reassessment of the Asian values debate*, edited by Damien Kingsbury and Leena Avonius. (New York: Palgrave Macmillan, 2008).

ควรที่จะมีลักษณะสากล เพราะสิทธิในความเป็นมนุษย์สืบเนื่องมาจากสิทธิตามธรรมชาติ (natural right) ในอดีตสิทธิตามธรรมชาติของมนุษย์ไม่เคยบัญญัติเป็นลายลักษณ์อักษร สิทธิตามธรรมชาติถูกนำไปใช้ให้เข้ากับสภาพแวดล้อมของแต่ละแห่งซึ่งตีความเหมือนหรือคล้ายคลึงกับต้นฉบับดั้งเดิม สิทธิถูกอ้างถึงว่าเป็นส่วนที่นำไปสู่การดำรงอยู่ของเสรีภาพในสภาวะธรรมชาติของมนุษย์ ในยุคสมัยต่อมาสิทธิตามธรรมชาตินี้ถูกรวมไว้อยู่ในข้อบัญญัติทางศีลธรรมของแต่ละศาสนาที่บัญญัติถึงพฤติกรรมของมนุษย์ที่มีต่อบุคคลอื่นในทางศาสนาอันมีนัยแสดงถึงสิทธิตามธรรมชาติด้วยเช่นกัน

ภายใต้บริบทแวดล้อมในสมัยสงครามโลกครั้งที่ 2 ที่มีการเข่นฆ่าทารุณต่อเพื่อนมนุษย์ด้วยกัน เป็นเหตุการณ์ที่นำไปสู่การรับรองสิทธิการเป็นมนุษย์ด้วยการรับรองคุณค่าดังกล่าวในปฏิญญาสากลว่าด้วยสิทธิมนุษยชน ในปี ค.ศ. 1948 โดยมี 48 รัฐที่ให้การรับรองปฏิญญาดังกล่าว ขณะเดียวกันในหมู่ประเทศอาหรับเองก็มีการบัญญัติปฏิญญาโคโรว่าด้วยสิทธิมนุษยชน ในปี ค.ศ. 1990 จึงกล่าวได้ว่ามีท่วงทำนองที่สอดคล้องกันในการดำรงอยู่ การยอมรับและนำไปใช้ในลักษณะที่เป็นสากลของสิทธิมนุษยชนร่วมกัน

ปลายทศวรรษที่ 1980 เกิดการล่มสลายของกลุ่มโลกสังคมนิยม และการเข้าขึ้นมามีบทบาทของประเทศในกลุ่มเอเชียที่เรียกว่า “สี่เสือแห่งเอเชีย” นำไปสู่การถกเถียงถึงชุดคุณค่าสิทธิมนุษยชนสากลที่ละเลยความแตกต่างในเชิงวัฒนธรรม (cultural relativism) ซึ่งมีฐานคิดว่าชุดคุณค่าความเป็นสากลของสิทธิมนุษยชนที่ให้ความสำคัญกับสิทธิพลเมืองและสิทธิทางการเมืองท้ายที่สุดแล้วเป็นเพียงชุดคุณค่าที่สะท้อนโลกทัศน์ของการครอบงำผ่านวิธีคิดแบบโลกตะวันตก (Western Thinking) ซึ่งอาจจะไม่สามารถใช้กับบริบทของสังคมที่ไม่ใช่ตะวันตกได้ อย่างไรก็ตาม การพิจารณาสิทธิมนุษยชนเชิงสัมพัทธ์เองสามารถแบ่งออกได้เป็น 2 ลักษณะ คือ Positive relativism ซึ่งพิจารณาสิทธิมนุษยชนที่มุ่งให้เห็นความแตกต่างในการแสวงหาเสรีภาพที่หลุดจากการถูกบังคับ โดยมีสมมุติฐานว่ามนุษย์มีความแตกต่างและหลากหลาย (pluralities) ความแตกต่างกันทั้งในเชิงปัจเจกบุคคล หรือคนที่สังกัดในกลุ่มต่างๆ ต้องคำนึงว่าพวกเขาทั้งหลายเป็นส่วนหนึ่งของสังคมทั้งหมด สมมุติฐานของแนวคิดนี้แม้จะยอมรับความแตกต่างกันของมนุษย์แต่ความแตกต่างไม่ใช่ประเด็นสำคัญ สิ่งที่แนวคิดนี้ต้องการชี้ให้เห็นคือ การปกป้องความแตกต่างต่างหากที่เป็นสาระสำคัญ เพราะเท่ากับการปกป้องเสรีภาพของมนุษย์ในท้ายที่สุด ส่วน Negative relativism กำหนดตำแหน่งแห่งที่ของคนที่เข้าไปตามวัฒนธรรมในเชิงอัตบุคคลและขอบเขตทางด้านศีลระ ปลายสุดของแนวคิดนี้จึงนำไปสู่ความพรั่นเลือนของการจัดประเภทชุดคุณค่าของการดำรงชีวิตของมนุษย์ แนวคิดนี้ปรากฏในหลายเหตุการณ์ไม่ว่าจะเป็นการฆ่า

ล้างเผ่าพันธุ์ การแบ่งแยกเชื้อชาติ อาจกล่าวได้ว่าการพิจารณาสิทธิมนุษยชนเชิงสัมพัทธ์เป็นเรื่องการยอมรับในความแตกต่างเพื่อสร้างการเคารพในความเป็นพหุนิยมของมนุษย์ที่มีความเสมอภาคกันเป็นสิ่งสำคัญ

Hannah Arendt⁶ ได้กล่าวไว้ สำหรับสิทธิในการมีสิทธิ (The Right to have Rights) มีนัยในการตีความเรื่องสิทธิได้สองความหมาย สิทธิที่ใช้เป็นคำแรกในวลีนี้เป็นการกล่าวถึงความเป็นมนุษย์และการตระหนักถึงความเป็นสมาชิกในกลุ่มของมนุษย์ ซึ่งสิทธิในความหมายนี้มีนัยที่สะท้อนให้เห็นถึง “ศีลธรรมที่ไม่อาจหลีกเลี่ยงได้” (moral imperative) ที่จะต้องปฏิบัติต่อมนุษย์ทุกคนในฐานะบุคคลที่ดำรงอยู่ในกลุ่มของมนุษย์กลุ่มใดกลุ่มหนึ่ง และมีสิทธิที่จะได้รับการปกป้องในแบบเดียวกับมนุษย์คนอื่นๆ สำหรับสิทธิตำที่สองในวลีนี้ สะท้อนให้เห็นถึงการที่มนุษย์ได้เข้าเป็นสมาชิกของชุมชนทางการเมืองและกฎหมายก่อนจึงสามารถกล่าวอ้างได้ว่ามีสิทธิที่จะทำหรือไม่ทำอะไรโดยที่จะไม่ถูกขัดขวาง สิทธินี้มุ่งนำไปสู่การที่สมาชิกในชุมชนทางการเมืองจะต้องมีพันธะหน้าที่ซึ่งกันและกัน สิทธิในความหมายนี้เป็นลักษณะความสัมพันธ์สามเส้าระหว่างบุคคลที่มีสิทธิ คนอื่นที่มีพันธะหน้าที่ต่อกัน และการได้รับการปกป้องสิทธิและการบังคับใช้กฎหมายผ่านสถาบันทางกฎหมายที่จัดตั้งขึ้นโดยอาศัยรัฐและกลไกรัฐ

มาตรฐานของสิทธิขั้นพื้นฐานในสิทธิมนุษยชน

งานวิจัยนี้เป็นการศึกษาถึงสิทธิที่เกิดจากสถานะภาพของการไร้สถานะบุคคลของกลุ่มเป้าหมายในการศึกษานี้ ดังนั้นในเชิงวิชาการการประเมินสถานการณ์ด้านสถานะบุคคลและสิทธิของคนไร้รัฐไร้สัญชาติในภาคตะวันออกเฉียงเหนือโดยอาศัยมาตรฐานของสิทธิขั้นพื้นฐานในฐานะมนุษย์ในกฎหมายระหว่างประเทศจะเป็นประโยชน์ในการพิจารณาสถานการณ์ต่างๆ ในภาคตะวันออกเฉียงเหนือ

ในการศึกษาวิจัยของ Carmen Tiburciol⁷ ได้จัดแบ่งกลุ่มของสิทธิที่เป็นสิทธิขั้นพื้นฐานของมนุษย์ออกเป็น 7 กลุ่มสิทธิ ดังนี้

⁶ Seyla Benhabib, *The rights of others: aliens, residents, and citizens* (UK.: Cambridge University, 2004), pp. 56-57.

⁷ Carmen Tiburciol, *The Human Rights of Aliens under International and Comparative Law* (Netherland: Kluwer Law International, 2001).



(1) สิทธิที่เป็นหลักการขั้นพื้นฐาน (fundamental rights) สิทธินี้รวมเรื่องของสิทธิในการมีชีวิต สิทธิในการแสดงออกในฐานะบุคคล สิทธิที่จะไม่ถูกเลือกปฏิบัติ และสิทธิที่จะไม่ถูกพิจารณาโทษย้อนหลัง จากกฎหมายที่บัญญัติใหม่ สิทธิเหล่านี้เป็นสิทธิขั้นพื้นฐานที่ไม่สามารถดทอนให้น้อยลงกว่านี้ได้ แม้ภายใต้ สถานการณ์เฉพาะ เช่น สถานการณ์ฉุกเฉินก็ตาม

(2) สิทธิส่วนบุคคล (private rights) ประกอบด้วยสิทธิในการเป็นเจ้าของทรัพย์สิน สิทธิ ครอบครัว และสิทธิในฐานะบุคคลที่อยู่ต่อหน้ากฎหมาย

(3) สิทธิทางสังคมและวัฒนธรรม (social and cultural rights) เป็นประเภทของสิทธิที่ รวมสิทธิในการศึกษา สิทธิที่จะได้รับความช่วยเหลือทางสังคม และสิทธิในการทำงานเพื่อเลี้ยงชีพ สิทธิในกลุ่มจึงเป็นกฎ ระเบียบที่ต้องการทัศนคติในเชิงบวกจากรัฐ เพื่อที่จะรับประกันการบังคับใช้ รวมทั้งการนำนโยบายที่สัมพันธ์กับสิทธิกลุ่มนี้เรียกร้องให้รัฐต้องเข้ามามีบทบาท เช่น การสนับสนุน งบประมาณให้แก่โรงเรียน โรงพยาบาล และสวัสดิการทางสังคม หรือบทบาทของรัฐในการดูแลและ กำกับให้เกิดมาตรฐานการครองชีพขั้นพื้นฐานของแรงงาน บทบาทของรัฐจึงเป็นไปเพื่อกระจายความ มั่นคงให้กับปัจเจกบุคคลในสังคม

(4) สิทธิทางเศรษฐกิจ (economic rights) เป็นสิทธิที่ประกอบด้วย สิทธิในการเป็นเจ้าของ ทรัพย์สินทั้งอสังหาริมทรัพย์ และสังหาริมทรัพย์ เพื่อนำทรัพย์สินเหล่านั้นไปสร้างผลกำไรต่อไป สิทธินี้ จึงต่างจากสิทธิในการทำงานที่เป็นพื้นฐานของมนุษย์ในฐานะสัตว์ทางสังคม เพราะการประกอบอาชีพ ทำให้ปัจเจกบุคคลสามารถเลี้ยงดูทั้งตนเองและครอบครัวของเขา ดังนั้นสิทธิทางเศรษฐกิจจึงไม่ใช่ พื้นฐานของมนุษย์แต่เป็นสิทธิที่จำเป็นเพื่อความอยู่รอดของความเป็นมนุษย์

(5) สิทธิทางการเมือง (political rights) ประกอบด้วย สิทธิในการลงคะแนนเสียงและการ เลือกตั้ง สิทธิในการเข้างาน สิทธิในการเข้ามีส่วนร่วมในการกำหนดนโยบาย และสิทธิการเกณฑ์ทหาร ซึ่งสิทธิในกลุ่มนี้เรียกร้องความเป็นพลเมืองในการเข้ามีส่วนร่วม สิทธิในกลุ่มนี้จึงสัมพันธ์ใกล้ชิดกับ การตัดสินใจเชิงสาธารณะในระบอบประชาธิปไตย กล่าวได้ว่าสิทธิตามธรรมชาติของมนุษย์ไม่ว่าการ แสดงออกทั้งการพูดและความคิดจึงถูกกันออกจากสิทธิประเภทนี้

(6) สิทธิสาธารณะ (public rights) เป็นสิทธิที่ไม่ได้เรียกร้องความเป็นพลเมืองอย่างสิทธิ ทางการเมือง สิทธินี้เป็นสิทธิที่ทุกคนควรได้รับไม่ว่าจะเป็นเสรีภาพในการแสดงออก เสรีภาพในการ นับถือศาสนาเสรีภาพในการเดินทาง สิทธิในการรวมกลุ่ม สิทธิในการเข้าร่วมสมาคมต่างๆ และสิทธิ ในการนัดหยุดงาน เป็นต้น



(7) สิทธิตามกระบวนการยุติธรรม (procedural rights) เป็นสิทธิที่จะรับรองสิทธิต่างๆ ที่กล่าวมาข้างต้น สิทธิประเภทนี้จะเกี่ยวข้องกับกระบวนการทางกฎหมาย ไม่ว่าจะเป็สิทธิทางการศาล สิทธิที่จะได้รับการพิจารณาคดีที่เป็นธรรม สิทธิที่จะได้รับคำปรึกษาทางกฎหมาย

ดังนั้น กลุ่มประเภทสิทธิพื้นฐานทั้ง 7 กลุ่ม จะถูกนำมาพิจารณาในการวิเคราะห์สถานการณ์เรื่องสิทธิและสถานะบุคคลของกลุ่มเป้าหมายในการวิจัยครั้งนี้ เพื่อสะท้อนให้เห็นว่าปัญหาที่เกิดจากสถานะบุคคลที่ยังไม่ได้รับการแก้ไข หรือยังไม่ได้รับสถานะบุคคลที่เหมาะสมส่งผลต่อประเด็นสิทธิมนุษยชนในมิติต่างๆ อย่างไร

2.2 แนวคิดสิทธิด้านสถานะบุคคล

“มนุษย์ทุกคนมีสิทธิในการมีสัญชาติ” เป็นหลักการที่บรรจุไว้ในปฏิญญาสากลว่าด้วยสิทธิมนุษยชน ที่ได้รับการรับรองจากสมัชชาสหประชาชาติเมื่อปี ค.ศ.1948 แต่ขณะเดียวกันปฏิญญาสากลฯ ดังกล่าวยังตระหนักถึงสิทธิของรัฐในการถอนสัญชาติที่ต้องดำเนินการภายใต้สถานการณ์ที่จำกัดเฉพาะ แม้ว่าผลของการถอนสัญชาติทำให้บุคคลกลายเป็นคนไร้รัฐก็ตาม ดังนั้นจึงกล่าวได้ว่าสาเหตุที่ปัจเจกบุคคลตกอยู่ในสถานะ “ไร้รัฐไร้สัญชาติ” มาจากฐานคิดเรื่องหลักการอำนาจอธิปไตยของแต่ละรัฐและการเกิดขึ้นของอนุสัญญาว่าด้วยการขจัดกันระหว่างสัญชาติ (The Convention on Certain Questions Relating to the Conflict of Nationality Laws) ที่บัญญัติว่า “รัฐแต่ละรัฐมีอำนาจในการตัดสินใจภายใต้กฎหมายของตนที่จะให้ใครเป็นคนแห่งชาติตนเอง” และรัฐต่างๆ ยังมีอิสระที่จะกำหนดแบบแผนที่แตกต่างกันในกฎหมายสัญชาติของตน ซึ่งอาจบัญญัติให้บุคคลสามารถถือสัญชาติได้หลายสัญชาติและกลุ่มคนอื่นอาจตกเป็น “คนไร้รัฐ” ก็เป็นได้ แม้ปฏิญญาสากลว่าด้วยสิทธิมนุษยชนจะได้รับการยอมรับในฐานะของกติการะหว่างประเทศที่ร่วมกันลงนามในปฏิญญา แต่ยังไม่สามารถต้านทานพลังของอำนาจอธิปไตยของแต่ละรัฐชาติได้ จึงนำไปสู่ปรากฏการณ์ของ “ความไร้รัฐไร้สัญชาติ” ในระดับโลกหลายพื้นที่

ความรุนแรงที่เกิดขึ้นกับสถานะไร้รัฐ

คงเป็นเรื่องที่ยากที่จะปฏิเสธเมื่อรัฐชาติสามารถกำหนดหรือระบุได้ว่าใครเป็นสมาชิกของชาติตน ผ่านบทบัญญัติทางกฎหมายที่ให้เอกสิทธิ แต่รัฐจึงสามารถบัญญัติเกณฑ์ของความเป็นพลเมือง ความไร้รัฐไร้สัญชาติคือ การขาดซึ่งสถานะความเป็นพลเมือง ซึ่งหากปรากฏขึ้นกับบุคคลใด

บุคคลหนึ่งจะส่งผลให้เกิดความรุนแรงขึ้นในหลายระดับ ทั้งในระดับชุมชนการเมืองระหว่างประเทศ ระดับรัฐชาติ และในระดับปัจเจกบุคคล

ในระดับชุมชนทางการเมืองระหว่างประเทศ ความไร้รัฐไร้สัญชาติเป็นสิ่งที่เกิดขึ้นจากการที่บรรดาคนเหล่านั้นหลบหนีจากประเทศตนด้วยภัยต่างๆ ที่นำไปสู่การสูญเสียหรือเป็นอันตรายต่อชีวิต จึงอพยพออกจากประเทศตนไปยังประเทศเพื่อนบ้าน และเมื่อออกนอกประเทศไปบุคคลเหล่านั้นมักถูกรัฐต้นทางถอนสัญชาติ ขณะเดียวกันรัฐที่ให้ที่พักพิงไม่สามารถส่งตัวบุคคลเหล่านั้นกลับไปยังประเทศต้นทางได้ รวมทั้งการขาดกฎหมายระหว่างประเทศที่ประณามกระบวนการถอนสัญชาติของรัฐต่างๆ ส่งผลให้รัฐมีอิสระในการกำหนดกฎเกณฑ์กระบวนการถอนสัญชาติคนจำนวนมหาศาลได้ ซึ่งกระบวนการดังกล่าวส่งผลให้เกิดการขับไล่ผู้คนจำนวนมากและหลังไหลเข้าสู่พรมแดนของประเทศเพื่อนบ้าน

ในระดับรัฐ การเพิกถอนสัญชาติของคนกลุ่มใดกลุ่มหนึ่งจะทำให้รัฐสามารถรักษาคุณค่าที่สำคัญ (เช่น ความมั่นคง ความเป็นชาติ) ภายในรัฐตนได้ แต่ในระยะยาวรัฐจำเป็นจะต้องดำเนินนโยบายข้ามพรมแดนที่เข้มงวดขึ้น เนื่องจากเกรงว่าบรรดาผู้ถูกถอนสัญชาติจะเดินทางกลับประเทศตน ส่งผลให้เกิดการใช้จ่ายงบประมาณด้านการรักษาความมั่นคงชายแดนที่เพิ่มมากขึ้น ขณะที่การถูกถอนสัญชาติของบุคคลยังมาพร้อมกับการถูกกีดกันการเข้ามีส่วนร่วมในกระบวนการต่างๆ ภายในรัฐที่พำนักอาศัย ทำให้รัฐที่ให้ที่พักพิงไม่สามารถบูรณาการบุคคลไร้รัฐเหล่านี้เข้าสู่ระบบคุณค่าภายในรัฐได้ ขณะเดียวกันก็ไม่สามารถขับไล่บุคคลเหล่านี้ที่ไม่เป็นที่พึงปรารถนาออกจากรัฐตนได้เพราะไม่มีรัฐใดเต็มใจที่จะรับพวกเขาเข้าประเทศ

ในระดับปัจเจกบุคคล สภาพความไร้รัฐส่งผลต่อชีวิตของปัจเจกบุคคลใน 2 ลักษณะ 1) การปฏิบัติจากประเทศที่เขาเข้าไปอยู่อาศัย 2) การไม่สามารถแสดงตัวและอ้างสิทธิในเขตแดนนั้น ซึ่งทำให้ชีวิตของเขาต้องทุกข์ทรมาน เพราะรัฐสามารถให้สัญชาติแก่พลเมืองตนซึ่งมาพร้อมกับสิทธิในด้านต่างๆ คนไร้รัฐจึงไม่มีรัฐใดรับรองการเป็นพลเมืองส่งผลให้พวกเขาไม่ได้รับการปกป้องจากรัฐใดๆ เลย รวมทั้งยังถูกเลือกปฏิบัติจากโอกาสต่างๆ ไม่ว่าจะเป็นโอกาสทางการศึกษา การจ้างงาน การครอบครองอสังหาริมทรัพย์ เป็นต้น รวมทั้งอาจถูกปฏิเสธการเข้าถึงสวัสดิการด้านสุขภาพ นอกจากนั้นแล้ว ความไม่สามารถที่จะได้รับเอกสารใดๆ ในการแสดงสถานะทางกฎหมายของตนนำไปสู่ความยากในการที่พวกเขาจะเปลี่ยนแปลงสถานะของตนเองได้

ในแง่นี้ ความไร้รัฐไร้สัญชาติ จึงเป็นเรื่องที่เชื่อมโยงกับสถานะความเป็นพลเมืองของบุคคล เพราะในชุมชนการเมืองระหว่างประเทศยังให้ความสำคัญกับ “รัฐชาติ” ต่างๆ ในฐานะที่เป็นสมาชิก ชุมชนการเมืองระหว่างประเทศ การมีสถานะความเป็นพลเมืองจึงเป็นเรื่องที่สัมพันธ์กับบทบัญญัติ ของกฎหมายสัญชาติของแต่ละรัฐที่จะกำหนดหลักเกณฑ์ในการระบุว่าใครเป็นพลเมืองแห่งรัฐตน ดังนั้น “สัญชาติ” จึงเป็นจุดโยงใยปัจเจกบุคคลไปเข้าสู่หลักเขตแดนของรัฐชาตินั้นๆ สัญชาติจึงเป็น สิ่งที่ทำให้ปัจเจกบุคคลมีสิทธิในการมีสิทธิในด้านต่างๆ ที่กำหนดโดยรัฐของเขา

สิทธิกับสถานะบุคคล

การเผชิญหน้ากับสถานะของความไร้รัฐไร้สัญชาติ (statelessness) เป็นสิ่งที่สะท้อนให้เห็น ถึงการถูกละเมิดสิทธิ โดยเฉพาะอย่างยิ่งสิทธิมนุษยชน ซึ่งเป็นสิทธิขั้นพื้นฐานของมนุษย์ที่ข้ามพ้น สิทธิทางกฎหมาย หากพิจารณาจากข้อมูลของกรมคุ้มครองสิทธิและเสรีภาพ กระทรวงยุติธรรม⁸ พบว่า สิทธิมนุษยชนที่ได้รับการรับรองทั่วโลกว่าเป็นมาตรฐานขั้นต่ำของการปฏิบัติต่อมนุษย์นั้น สามารถจำแนกได้ครอบคลุมสิทธิ 5 ประเภท ได้แก่

1) สิทธิพลเมือง ได้แก่ สิทธิในชีวิตและร่างกาย เสรีภาพและความมั่นคงในชีวิต ไม่ถูกทรมาน ไม่ถูกทำร้ายหรือฆ่า สิทธิในกระบวนการยุติธรรม ได้แก่ สิทธิในความเสมอภาคต่อหน้ากฎหมาย สิทธิ ที่จะได้รับการปกป้องจากการจับกุมหรือคุมขังโดยมิชอบ สิทธิที่จะได้รับการพิจารณาคดีในศาลอย่าง ยุติธรรมโดยผู้พิพากษาที่มีอิสระ สิทธิในการได้รับสัญชาติ เสรีภาพของศาสนิกชนในการเชื่อถือและ ปฏิบัติตามความเชื่อถือ

2) สิทธิทางการเมือง ได้แก่ สิทธิในการเลือกวิถีชีวิตของตนเองทั้งทางการเมือง เศรษฐกิจ สังคมและวัฒนธรรม รวมถึงการจัดการทรัพยากรธรรมชาติ เสรีภาพในการแสดงความคิดเห็นและการ แสดงออก สิทธิการมีส่วนร่วมกับรัฐในการดำเนินกิจการที่เป็นประโยชน์สาธารณะ เสรีภาพในการ ชุมนุมโดยสงบ เสรีภาพในการรวมกลุ่ม สิทธิในการเลือกตั้งอย่างเสรี

3) สิทธิทางเศรษฐกิจ ได้แก่ สิทธิในการมีงานทำ ได้เลือกงานอย่างอิสระและได้รับค่าจ้าง อย่างเป็นธรรม สิทธิในการเป็นเจ้าของทรัพย์สิน การได้รับมาตรฐานการครองชีพอย่างพอเพียง

⁸ ศรีสมบัติ โชคประจักษ์ชัด และคณะ, *บทวิเคราะห์ข้อมูล สถานการณ์ และเชื่อมโยงเพื่อวางทิศทางแผน สิทธิมนุษยชนแห่งชาติ ฉบับที่ 3 (พ.ศ.2557-2561)*, (กรุงเทพฯ: กรมคุ้มครองสิทธิและเสรีภาพ กระทรวงยุติธรรม, 2556), 2-3.



4) สิทธิทางสังคม ได้แก่ สิทธิในการได้รับการศึกษา สิทธิในการได้รับหลักประกันด้านสุขภาพ แม่และเด็กต้องได้รับการดูแลเป็นพิเศษ ได้รับการพัฒนาบุคลิกภาพอย่างเต็มที่ ที่ได้รับความมั่นคงทางสังคมมีเสรีภาพในการเลือกคู่ครองและสร้างครอบครัว

5) สิทธิทางวัฒนธรรม ได้แก่ การมีเสรีภาพในการใช้ภาษาหรือสื่อความหมายในภาษาท้องถิ่น ตนมีเสรีภาพในการแต่งกายตามวัฒนธรรม การปฏิบัติกิจตามวัฒนธรรม ประเพณีท้องถิ่นของตน การปฏิบัติตามความเชื่อทางศาสนา การพักผ่อนหย่อนใจด้านการแสดงศิลปะ วัฒนธรรม บันเทิงได้ โดยไม่มีใครมาบังคับ

กล่าวได้ว่าตามหลักการสิทธิทางการเมือง โดยเฉพาะอย่างยิ่งสิทธิในการเลือกตั้ง อาจเป็นเพียงสิทธิเดียวที่บรรดาคนที่ตกอยู่ในสภาวะความไร้รัฐไร้สัญชาติในหลายๆ ประเทศ ไม่สามารถเข้าถึงสิทธิดังกล่าวได้ แต่ในทางปฏิบัติสิทธิมนุษยชนขั้นพื้นฐานหลายประการสำหรับคนไร้รัฐไร้สัญชาติกลับถูกเลือกปฏิบัติและบ่อยครั้งนำไปสู่การละเมิดสิทธิ

สิทธิดังกล่าวข้างต้นเป็นสิทธิขั้นพื้นฐาน แต่บรรดาคนไร้รัฐไร้สัญชาติมักเข้าไม่ถึงสิทธิดังกล่าว งานศึกษาของกฤตยา อาชวนิจกุล⁹ พบว่า คนไร้รัฐตามข้อเท็จจริง (de facto stateless) คือบรรดาผู้พลัดถิ่นที่ไม่สามารถเดินทางกลับประเทศตนเองได้ หรือไม่สามารถพิสูจน์สัญชาติของตนเองได้ หรืออยู่ระหว่างการรอพิสูจน์สัญชาติ ซึ่งทำให้บรรดาคนเหล่านี้บางกลุ่มตกอยู่ในสถานะทั้งไร้รัฐและไร้สัญชาติ อันเกิดจากการเลือกปฏิบัติของรัฐที่เป็นที่พิกฟิงในการพิจารณาให้สัญชาติ โดยกฤตยาชี้ให้เห็นว่าปัจเจกบุคคลที่ตกอยู่ในสถานะไร้รัฐและไร้สัญชาติ เผชิญกับกับภาวะคุกคามความมั่นคงในชีวิตที่สำคัญได้แก่ สิทธิในการรับรองสถานะบุคคลตามกฎหมาย สิทธิในการรักษาพยาบาลและบริการ สิทธิในการทำงานและได้รับการคุ้มครองแรงงานตามกฎหมาย สิทธิในการศึกษา สิทธิในการเข้าถึงกระบวนการยุติธรรม และสิทธิในการเข้าถึงคุณภาพชีวิตของมนุษย์อื่น ได้แก่ สิทธิในการเดินทางออกนอกพื้นที่ที่อยู่อาศัย สิทธิในการเคลื่อนไหว สิทธิในการก่อตั้งครอบครัวตามกฎหมาย และสิทธิในการครอบครองทรัพย์สิน

กล่าวได้ว่าการที่คนไร้รัฐไร้สัญชาติ ไม่สามารถพิสูจน์สถานะความเป็นพลเมืองรัฐใดหรืออยู่ระหว่างรอการพิสูจน์สัญชาติ มักถูกละเมิดสิทธิในด้านต่างๆ ที่ควรได้รับในฐานะมนุษย์ ทั้งๆ ที่เป็น

⁹ กฤตยา อาชวนิจกุล, “การจัดระบบคนไร้รัฐในบริบทประเทศไทย,” ใน *ประชากรและสังคม 2554: จุดเปลี่ยนประชากร จุดเปลี่ยนสังคมไทย*, บรรณาธิการโดย สุรีย์พร พันพิ่ง และ มาลี สันสุวรรณ (นครปฐม: สถาบันวิจัยประชากรและสังคม, 2554), 104.

ยอมรับกันโดยทั่วไปว่าสิทธิมนุษยชนเป็นสิ่งที่ต้องได้รับการคุ้มครองโดยไม่ความแตกต่างกันระหว่างคนชาติและคนที่ไม่ใช่ชาติ (nationals and non-nationals) แต่ในหลายกรณีพบว่าการเลือกปฏิบัติในแง่สิทธิมนุษยชนระหว่างคนสองกลุ่ม สำหรับประเทศไทย ปรากฏการณ์การไม่รับจดทะเบียนการเกิดให้กับเด็กที่เกิดจากพ่อแม่ที่ไม่มีสัญชาติไทย “ส่งผลให้เด็กเหล่านี้ขาดเอกสารพิสูจน์ตน อันทำให้ประเทศไทยมีเด็กกว่า 1 ล้านคนที่ส่วนใหญ่เป็นเด็กชนกลุ่มน้อย ลูกหลานแรงงานอพยพข้ามชาติ และเด็กๆ ที่ลี้ภัย ที่ยังคงไม่มีใบจดทะเบียนการเกิด เด็กเหล่านี้จึงกลายเป็นคนไร้รัฐ”¹⁰ ดังนั้น การตกอยู่ในสภาพคนไร้รัฐหรือคนที่ไม่มีความสถานะทางทะเบียนย่อมทำให้คนเหล่านั้นตกอยู่ในสภาพคนไร้สัญชาติและคนไร้สิทธิมนุษยชนไปโดยปริยาย

ระเบียบและข้อกำหนดที่เกี่ยวข้องกับสิทธิและสถานะบุคคลในประเทศไทย

เนื่องจากการขาดเอกสารพิสูจน์ตนเอง ว่าเป็นใคร สัญชาติอะไร ภูมิลำเนาอยู่ไหน อาศัยอยู่ในสถานะทางกฎหมายแบบไหน กล่าวได้ว่าการที่บุคคลไร้รัฐไม่สามารถเข้าถึงสิทธิต่างๆ จึงสัมพันธ์กับกฎหมาย 3 ฉบับได้แก่ (1) สถานะบุคคลตามกฎหมายการทะเบียนราษฎร (2) สถานะบุคคลตามกฎหมายสัญชาติ และ (3) สถานะบุคคลตามกฎหมายคนเข้าเมือง

ในส่วนของกฎหมายการทะเบียนราษฎร เป็นกฎหมายที่เกี่ยวข้องกับการแจ้งเกิด แจ้งตาย แจ้งย้ายที่อยู่ การจัดทำทะเบียนประวัติ การจัดทำทะเบียนบ้าน การจัดทำบัตรประจำตัวประชาชน ปัจจุบันตามพระราชบัญญัติการทะเบียน (ฉบับที่ 2) พ.ศ.2551 มาตรา 38 บัญญัติ ให้นายทะเบียนอำเภอหรือนายทะเบียนท้องถิ่นจัดทำทะเบียนบ้านสำหรับคนซึ่งไม่มีสัญชาติไทยที่ได้รับอนุญาตให้อาศัยอยู่ในราชอาณาจักรเป็นการชั่วคราว และคนซึ่งไม่มีสัญชาติไทยที่ได้รับการผ่อนผันให้อยู่ในราชอาณาจักรเป็นกรณีพิเศษเฉพาะรายตามกฎหมายว่าด้วยคนเข้าเมืองตามที่รัฐมนตรีประกาศกำหนดและบุตรของบุคคลดังกล่าวที่เกิดในราชอาณาจักร ในกรณีผู้มีรายการในทะเบียนบ้านพ้นจากการได้รับอนุญาตหรือผ่อนผันให้อาศัยอยู่ในราชอาณาจักร ให้นายทะเบียนจำหน่ายรายการทะเบียนของผู้คนโดยเร็ว

ให้ผู้อำนวยการทะเบียนกลางจัดให้มีทะเบียนประวัติสำหรับคนซึ่งไม่มีสัญชาติไทยอื่นนอกจากที่บัญญัติไว้ตามวรรคหนึ่งตามที่รัฐมนตรีประกาศกำหนด

¹⁰ เรื่องเดียวกัน, 114.

การระบุให้คนไร้รัฐไร้สัญชาติ หรือ บุคคลที่ไม่มีสถานะทางทะเบียน ได้มีทะเบียนบ้านกลาง ในท้องถิ่นนั้นเป็นการให้สิทธิและสถานะบุคคลในประเด็นการอยู่อาศัย โดยการบันทึกชื่อเข้าในทะเบียนบ้านกลางนับเป็นเอกสารสำคัญที่ระบุถึงที่อยู่ของพวกเขาในประเทศไทย นอกจากนี้แล้ว พระราชบัญญัติการทะเบียนราษฎรยังเป็นกฎหมายถูกนำมาใช้ในการสำรวจประชากรที่เป็นคนไร้รัฐไร้สัญชาติเพื่อให้ทราบจำนวน และจัดทำทะเบียนประวัติเพื่อระบุข้อเท็จจริงต่างๆ ไม่ว่าจะเป็ สถานที่เกิด การเดินทางเข้ามาในประเทศไทย วันเดือนปีเกิด บิดา-มารดา เป็นต้น ผ่านระเบียบสำนักทะเบียนกลางว่าด้วยการสำรวจและจัดทำทะเบียนประวัติสำหรับบุคคลที่ไม่มีสถานะทางทะเบียน พ.ศ. 2548 ข้อมูลและข้อเท็จจริงต่างๆ ที่มาจากการสำรวจและจัดทำทะเบียนประวัติ จะช่วยในการพัฒนาสถานะบุคคลให้เกิดความเหมาะสม

ในส่วนของพระราชบัญญัติคนเข้าเมือง เป็นกฎหมายที่จำแนกว่าใครบ้างเข้าเมืองถูกกฎหมาย ใครบ้างเข้าเมืองผิดกฎหมาย สำหรับคนไร้รัฐไร้สัญชาติ หรือคนไม่มีสถานะทางทะเบียนราษฎร ภาครัฐไทยตีคลุมเหมารวมว่าเป็น “คนต่างด้าวที่เข้าเมืองโดยผิดกฎหมาย”¹¹ สถานการณ์เป็นคนต่างด้าวเข้าเมืองโดยผิดกฎหมายแต่ได้รับการผ่อนผันให้อาศัยอยู่ในประเทศไทยของกลุ่มคนไร้รัฐไร้สัญชาติ และ

¹¹ คนต่างด้าวบางจำพวกที่ได้รับอนุญาตให้เข้ามาอยู่ในราชอาณาจักรเป็นการชั่วคราวเพื่อรอการส่งกลับตามประกาศนี้ หมายถึง คนต่างด้าวที่เข้ามาอยู่ในราชอาณาจักรก่อนวันที่ 18 มกราคม พ.ศ. 2548 ดังต่อไปนี้

(1) คนต่างด้าวที่ได้รับการสำรวจเพื่อจัดทำทะเบียนสำหรับบุคคลที่ไม่มีสถานะทางทะเบียนตามระเบียบสำนักทะเบียนกลางว่าด้วยการสำรวจและจัดทำทะเบียนสำหรับบุคคลที่ไม่มีสถานะทางทะเบียน พ.ศ. 2548

(2) คนต่างด้าวที่ได้รับการสำรวจจัดทำทะเบียนประวัติและบัตรประจำตัวผู้ไม่มีสถานะทางทะเบียนตามระเบียบสำนักทะเบียนกลางว่าด้วยการสำรวจและจัดทำทะเบียนสำหรับบุคคลที่ไม่มีสถานะทางทะเบียน พ.ศ.2548

(๓) คนต่างด้าวซึ่งเป็นชนกลุ่มน้อย ที่มีรายการในฐานข้อมูลทะเบียนราษฎร และได้รับการจัดทำทะเบียนประวัติและบัตรประจำตัว ดังต่อไปนี้

(ก) ผู้พลัดถิ่นสัญชาติพม่าเชื้อสายไทยที่เข้ามาหลังวันที่ 9 มีนาคม พ.ศ. 2519

(ข) ผู้อพยพเชื้อสายไทยจากจังหวัดเกาะกง กัมพูชา ที่เข้ามาหลังวันที่ 15 พฤศจิกายน พ.ศ. 2520

(ค) ผู้หลบหนีเข้าเมืองจากกัมพูชา

(ง) ลาวอพยพ

(จ) ผู้หลบหนีเข้าเมืองจากพม่า

คนต่างด้าวตาม (3) หมายความว่ารวมถึง ผู้ที่ได้รับการจัดทำทะเบียนประวัติและบัตรประจำตัวชนกลุ่มน้อยเดิม และผู้ที่ได้รับการจัดทำบัตรประจำตัวให้ใหม่ตามระเบียบสำนักทะเบียนกลางว่าด้วยการจัดทำบัตรประจำตัวคนซึ่งไม่มีสัญชาติไทย พ.ศ. 2547

อนุญาตให้ออกนอกเขตที่อยู่อาศัยเพื่อไปทำงานตามพระราชบัญญัติการทำงานของคนต่างด้าว พ.ศ. 2521 โดยอาศัยอำนาจตามมาตรา 17 แห่งพระราชบัญญัติคนเข้าเมือง พ.ศ. 2522 ซึ่งการขออนุญาตออกนอกพื้นที่จะต้องได้รับอนุญาตจากผู้มีอำนาจ พระราชบัญญัติคนเข้าเมืองและพระราชบัญญัติการทำงานของคนต่างด้าว ต่างกำหนดสิทธิในสถานะของบุคคลไร้รัฐไร้สัญชาติ หรือผู้ที่ไม่ใช่สถานะทางทะเบียน ทั้งในเรื่องสิทธิการเดินทางที่ต้องขออนุญาตออกนอกพื้นที่ และสิทธิในการประกอบอาชีพที่จำกัดไว้สำหรับคนต่างด้าว

ในส่วนของพระราชบัญญัติสัญชาติ เป็นกฎหมายที่กำหนดกฎเกณฑ์ต่างๆ ว่าบุคคลใดจะเป็นสมาชิกของรัฐนั้นๆ การมีสัญชาติไทยจึงเป็นเรื่องที่สัมพันธ์โดยตรงกับการได้รับการคุ้มครองจากรัฐเจ้าของสัญชาติ การมีสัญชาติจึงเป็นเรื่องที่ส่งผลโดยตรงต่อการใช้สิทธิและเสรีภาพในมิติต่างๆ หลักเกณฑ์สำคัญในการกำหนดว่าบุคคลใดจะได้สัญชาติไทยหรือไม่ มีอยู่ด้วยกัน 2 ประการ คือ การได้สัญชาติตามหลักดินแดน และการได้สัญชาติตามหลักสายโลหิต

วินัส สีสุข¹² ได้วิเคราะห์ภาพรวมของหลักการได้สัญชาติไทยทั้ง 2 ลักษณะที่ปรากฏขึ้นในกฎหมายสัญชาติของประเทศไทยในแต่ละช่วงเวลาดังนี้

“กฎหมายว่าด้วยสัญชาติของประเทศไทย นับตั้งแต่พระราชบัญญัติสัญชาติ พ.ศ. 2456 จนถึงพระราชบัญญัติสัญชาติ พ.ศ. 2508 ได้กำหนดหลักเกณฑ์การได้สัญชาติไทยโดยการเกิดตามหลักดินแดน เป็นไปในลักษณะเปิดกว้างไม่ค่อยมีข้อจำกัด กล่าวคือใครก็ตามที่เกิดในดินแดนของราชอาณาจักรไทยย่อมได้สัญชาติไทยโดยการเกิดไม่ว่าบิดามารดาจะเป็นคนต่างด้าวที่เข้าเมืองโดยชอบด้วยกฎหมายหรือผู้หลบหนีเข้าเมืองก็ตาม”¹³

การเปลี่ยนแปลงในกฎหมายสัญชาติ เกิดขึ้นในปี พ.ศ. 2515 จากการเปลี่ยนแปลงการปกครองของประเทศในเอเชียตะวันออกเฉียงใต้ ที่กลายเป็นระบบการปกครองโดยลัทธิคอมมิวนิสต์ จึงทำให้การได้สัญชาติไทยเปลี่ยนมาใช้เกณฑ์การสืบสายโลหิต กล่าวคือเด็กที่เกิดในประเทศไทยจะได้สัญชาติไทยต่อเมื่อบิดามารดาเป็นคนสัญชาติไทย หากบิดาหรือมารดาเป็นคนต่างด้าว เด็กก็ไม่ได้รับสัญชาติไทย แม้ว่าจะเกิดในแผ่นดินไทยก็ตาม “จนกระทั่งเมื่อมีการประกาศใช้ประกาศของคณะ

¹² วินัส สีสุข, *รักษาโรคไร้รัฐ: ด้วยกฎหมายทะเบียนราษฎร* (กรุงเทพฯ: สถาบันวิจัยและพัฒนาเพื่อเฝ้าระวังสภาวะไร้รัฐ, 2554).

¹³ เรื่องเดียวกัน, 123.

ปฏิวัติ ฉบับที่ 337 ลงวันที่ 13 ธันวาคม 2515 มีผลบังคับใช้ตั้งแต่วันที่ 14 ธันวาคม 2515 เป็นต้นมา ประกาศของคณะปฏิวัติฉบับนี้ออกมาในสถานการณ์ของประเทศที่มีปัญหาความมั่นคงจากภัยของ ลัทธิการเมืองการปกครองซึ่งเป็นคนละขั้วกับประเทศไทย จึงทำให้มีการถอนสัญชาติไทยของผู้ที่เคยมี สัญชาติไทยโดยการเกิด และทำให้คนที่เกิดในประเทศไทยตั้งแต่วันที่ 15 ธันวาคม 2515 ไม่ได้ สัญชาติไทย ถ้าเป็นผู้ที่มีบิดาหรือมารดาเป็นคนต่างด้าวที่ไม่มีสิทธิอาศัยอยู่ในประเทศไทยเป็นการ ถาวร”¹⁴

ประกาศคณะปฏิวัติฉบับที่ 337 ส่งผลให้เด็กจำนวนมากที่มีบิดาหรือมารดาเป็นคนต่างด้าว ตกอยู่ในสภาวะไร้รัฐไร้สัญชาติ ดังนั้นรัฐไทยจึงมีการแก้ไขปัญหาเพื่อเยียวยาผู้ได้รับผลกระทบจาก ประกาศฉบับดังกล่าว “พระราชบัญญัติสัญชาติ (ฉบับที่ 2) พ.ศ.2535 บัญญัติไว้ในมาตรา 11 วรรคสอง ให้อำนาจรัฐมนตรีว่าการกระทรวงมหาดไทย ประกาศให้สัญชาติไทยเป็นการทั่วไปแก่บุคคลที่ถูกลอน สัญชาติตามประกาศคณะปฏิวัติฉบับที่ 337 และบุตรหลาน ตามประกาศกระทรวงมหาดไทยลงวันที่ 17 กันยายน 2547 โดยมีเงื่อนไขว่าบุคคลนั้นจะต้องมีภูมิลำเนาอยู่ในประเทศไทย มีหลักฐานการ ทะเบียนราษฎร เลื่อมใสการปกครองระบอบประชาธิปไตยอันมีพระมหากษัตริย์เป็นประมุข และมีความประพฤติดี”¹⁵ อย่างไรก็ตาม พระราชบัญญัติสัญชาติ (ฉบับที่ 2) พ.ศ. 2535 กลับบัญญัติ หลักการตามประกาศคณะปฏิวัติฉบับที่ 337 ไว้ในมาตรา 7 ทวิ บัญญัติว่า “ผู้เกิดในราชอาณาจักรไทย โดยบิดาและมารดาเป็นคนต่างด้าว ย่อมไม่ได้รับสัญชาติไทย ถ้าในขณะที่เกิดบิดาตามกฎหมายหรือ บิดาซึ่งมิได้มีการสมรสกับมารดา หรือมารดาของผู้นั้นเป็น (1) ผู้ที่ได้รับการผ่อนผันให้พักอาศัยอยู่ใน ราชอาณาจักรไทยเป็นกรณีพิเศษเฉพาะราย (2) ผู้ที่ได้รับอนุญาตให้เข้าอยู่ในราชอาณาจักรไทย เพียงชั่วคราว หรือ (3) ผู้ที่เข้ามาอยู่ในราชอาณาจักรไทยโดยไม่ได้รับอนุญาตตามกฎหมายว่าด้วย คนเข้าเมือง ในกรณีที่เห็นสมควรรัฐมนตรีจะพิจารณาและสั่งเฉพาะรายให้บุคคลตามวรรคหนึ่งได้ สัญชาติไทยก็ได้ ตามหลักเกณฑ์ที่คณะรัฐมนตรีกำหนด ให้ถือว่าผู้เกิดในราชอาณาจักรไทยซึ่งไม่ได้ สัญชาติไทยตามวรรคหนึ่งเป็นผู้ที่เข้ามาอยู่ในราชอาณาจักรไทยโดยไม่ได้รับอนุญาตตามกฎหมาย ว่าด้วยคนเข้าเมือง เว้นแต่จะมีการสั่งเป็นอย่างอื่นตามกฎหมายว่าด้วยการนั้น” หลักการเยียวยาที่รัฐ ไทยต้องการแก้ไขปัญหากลับไม่สามารถลดปัญหาคนไร้รัฐไร้สัญชาติได้ เพราะบรรดาผู้อพยพเข้ามา ในประเทศไทย ชนกลุ่มน้อยต่างๆ ตกอยู่ในสภาพของการเป็น “คนต่างด้าวที่ลักลอบเข้าเมืองโดยผิด

¹⁴ เรื่องเดียวกัน.

¹⁵ เรื่องเดียวกัน, 124.

กฎหมาย” ทั้งสิ้น รวมทั้งบุคคลที่เกิดในประเทศไทยตั้งแต่วันที่ 14 กุมภาพันธ์ 2515 ถึงวันที่ 25 กุมภาพันธ์ 2535 และไม่ได้สัญชาติไทยโดยการเกิดจาก ปว.337 ยังคงเป็นกลุ่มบุคคลที่ไม่ได้รับการเยียวยาแก้ปัญหาสถานะบุคคลของตนเอง

เมื่อปัญหาสถานะบุคคลที่ได้รับผลกระทบจาก ปว.337 ยังคงดำรงอยู่ ประเทศไทยจึงมีการแก้ไขกฎหมายว่าด้วยสัญชาติ (ฉบับที่ 4) พ.ศ.2551 ในบทบัญญัติมาตรา 23 ที่บัญญัติออกมาแก้ไขผลกระทบจาก ปว. 337 โดยบัญญัติว่า

“บรรดาบุคคลที่เคยมีสัญชาติไทย เพราะเกิดในราชอาณาจักรไทยแต่ถูกถอนสัญชาติไทยตามประกาศของคณะปฏิวัติ ฉบับที่ 337 ข้อ 1 และผู้ที่เกิดในราชอาณาจักรไทยแต่ไม่ได้สัญชาติไทยตามประกาศของคณะปฏิวัติ ฉบับที่ 337 ข้อ 2 รวมถึงบุตรของบุคคลดังกล่าวที่เกิดในราชอาณาจักรไทยก่อนพระราชบัญญัตินี้ใช้บังคับและไม่ได้สัญชาติไทยตามมาตรา 7 ทวิ วรรคหนึ่ง แห่งพระราชบัญญัติสัญชาติ พ.ศ. 2508 ซึ่งแก้ไขเพิ่มเติมโดยพระราชบัญญัติสัญชาติ (ฉบับที่ 2) พ.ศ. 2535 ถ้าบุคคลนั้นอาศัยอยู่จริงในราชอาณาจักรไทยติดต่อกันโดยมีหลักฐานทางทะเบียนราษฎร และเป็นผู้มีความสามารถดี หรือทำคุณประโยชน์ให้แก่สังคมหรือประเทศไทยให้ได้สัญชาติไทยตั้งแต่วันที่พระราชบัญญัตินี้ใช้บังคับ เว้นแต่ผู้ซึ่งรัฐมนตรีมีคำสั่งอันมีผลให้เห็นผู้มีสัญชาติไทยแล้วก่อนวันที่พระราชบัญญัตินี้ใช้บังคับ”

“เมื่อพ้นกำหนดเก้าสิบวันนับตั้งแต่วันที่พระราชบัญญัตินี้ใช้บังคับ ให้ผู้มีคุณสมบัติตามวรรคหนึ่ง ยื่นคำขอลงรายการสัญชาติไทยในเอกสารการทะเบียนราษฎรต่อนายอำเภอหรือนายทะเบียนท้องถิ่นตามกฎหมายว่าด้วยการทะเบียนราษฎรแห่งท้องที่ที่ผู้นั้นมีภูมิลำเนาในปัจจุบัน”

อย่างไรก็ตาม หลักการของมาตรา 23 แห่งพระราชบัญญัติสัญชาติ พ.ศ. 2551 บัญญัติออกมาเพื่อเยียวยาคนที่เกิดในประเทศไทยอย่างครอบคลุมทุกกลุ่มคนที่ได้รับผลกระทบจาก ปว.337 รวมถึงกลุ่มของบุตรหลานของบุคคลดังกล่าว แต่ในทางปฏิบัติการใช้ดุลพินิจของแต่ละท้องที่มีความแตกต่างกัน เช่น การเรียกพยานที่มากเกินความจำเป็น การระบุคุณสมบัติของพยานว่าต้องเป็นข้าราชการจึงมีความน่าเชื่อถือ เป็นต้น ส่งผลให้หลายกรณีการดำเนินการตามมาตรา 23 จึงเกิดความล่าช้า รวมทั้งเงื่อนไขของเวลาที่ระบุให้กฎหมายฉบับนี้มีผลต่อบุคคลที่เกิดในประเทศไทยในช่วงเวลาเฉพาะ กล่าวคือเกิดตั้งแต่ 15 ธันวาคม 2515 ถึง 26 กุมภาพันธ์ 2535 เท่านั้น ดังนั้นเด็กที่เกิดในประเทศไทยหลัง 26 กุมภาพันธ์ 2535 จึงคงประสบกับปัญหาสถานะบุคคล

2.3 แนวคิดเกี่ยวกับพรมแดน

ปรากฏการณ์คนไร้รัฐไร้สัญชาติ มักเกิดขึ้นในพื้นที่ที่อยู่จังหวัดรอยต่อตะเข็บชายแดน งานวิจัยนี้จึงอาศัยแนวคิดเรื่องพรมแดนเป็นกรอบในศึกษาด้วย การศึกษาเรื่องพรมแดนมีนัยทาง ความหมาย 2 แนวทางหลักดังนี้

1) **พรมแดนทางด้านภูมิศาสตร์และดินแดนของรัฐ (Landscape State)** เพื่อแสดงให้เห็นถึงความเหมือนและความแตกต่างของสังคมและวัฒนธรรมของประชากรในรัฐชาติซึ่งเป็นสิ่งที่มีที่อยู่ประจำและไม่สามารถเคลื่อนย้าย (Fixed) ไปยังที่อื่นๆ หรือเคลื่อนย้ายออกจากกันได้ความหมายของพรมแดน คือ เส้นเขตแดน (Boundary Line) ที่เป็นเส้นสมมติตั้งต้นและจุดสิ้นสุดขอบเขตอธิปไตย สร้างกระบวนการควบคุมพื้นที่แบ่งแยกความเหมือน ความเป็นพวกเดียวกัน กับ ความแตกต่าง ความ เป็นอื่นระหว่างผู้คนที่ต่างฟากของเส้นพรมแดน การเคลื่อนย้ายของผู้คนข้ามพรมแดนรัฐชาติจะเกิดขึ้นอย่างเสรีไม่ได้¹⁶ หากมีการเคลื่อนย้ายตำแหน่งที่อยู่แบบไม่เป็นที่เป็นทางที่ไม่ได้รับอนุมัติเป็นทางการ (Unauthorized movement) ทั้งภายในและภายนอกพรมแดนจึงนับเป็นปัญหาที่ไม่ปกติ สร้างปัญหาที่รัฐชาติต้องเข้าไปจัดการ แนวคิดดังกล่าวนี้ จึงเป็นการมองพรมแดนในฐานะองค์ประกอบ สำคัญของรัฐชาติที่มีบทบาทหน้าที่ในการผูกโยงประวัติศาสตร์ของมนุษย์และสังคมเข้ากับการดำรง อยู่ของรัฐชาติ อันกลายมาเป็นศูนย์กลางของชีวิตทางสังคมของคนและวัฒนธรรม

2) **พรมแดนของพื้นที่เคลื่อนไหวและเลื่อนไหล (Fluid – Scapes)** เป็นพรมแดนที่แตกต่าง ออกไปจากแนวคิดแรกโดยสิ้นเชิง กล่าวคือ ไม่จำเป็นจะต้องมีพื้นที่ติดต่อกันเสมอไป อาจจะแยกกันอยู่ หรือไปสังกัดในพื้นที่อื่นก็ได้ซึ่งในช่วงระยะเวลาเริ่มต้นศตวรรษที่ 21 เป็นต้นมานั้น แนวคิดแบบดั้งเดิม ที่ว่าพรมแดนเป็นสิ่งที่ไม่สามารถเคลื่อนที่หรือเลื่อนไหลได้ในรัฐชาติได้ถูกท้าทายและเปลี่ยนแปลงไป เป็นอย่างมาก ในการกำหนดความเหมือนและความแตกต่างของสังคมและวัฒนธรรมถูกมองและ ตรวจสอบด้วยแนวคิดที่ว่า มนุษย์มีการเคลื่อนที่ – เลื่อนไหลและความไร้ขอบเขตของการดำเนินชีวิต พรมแดนเป็นปรากฏการณ์โลกาภิวัตน์และการเคลื่อนย้ายถ่ายเททางวัฒนธรรมระดับโลก (Global Culture flows) มีการเลื่อนไหลและการเคลื่อนย้ายของคน การเคลื่อนไหวของกระแสเงิน กระแสสื่อ

¹⁶ ปิ่นแก้ว เหลืองอร่ามศรี, “ข้ามพรมแดนกับคำถามเรื่อง อัตลักษณ์ วัฒนธรรม พื้นที่และความเป็นชาติ,” *วารสารสังคมศาสตร์ มหาวิทยาลัยเชียงใหม่: ข้ามพรมแดน* 15, ฉ.1 (2545): 2.

กระแสเทคโนโลยี และความคิดข้ามอาณาบริเวณทั่วโลกเป็นคุณลักษณะใหม่และเฉพาะของสังคมสมัยใหม่ในยุคที่เส้นแบ่งระหว่างพรมแดน กลายเป็นสิ่งที่เลือนราง¹⁷

อีกมุมมองหนึ่งที่มีมองพรมแดนเป็นพื้นที่เคลื่อนไหวและเลื่อนไหล (Fluid – Scapes) ไม่ใช่สิ่งใหม่แต่เป็นสิ่งที่เกิดขึ้นมาอย่างช้านานและเกิดขึ้นตลอดเวลา อาทิงานของ ประสิทธิ์ ลีปรีชา¹⁸ มองการเคลื่อนย้ายเป็นประวัติศาสตร์ของชาวม้งเป็นกลไกเชื่อมโยงความสัมพันธ์ของชาวม้งเข้าด้วยกัน พรมแดนรัฐชาติต่างหากที่เป็นประดิษฐ์การใหม่ที่ขัดขวางให้กระบวนการเดินทางเคลื่อนย้ายข้ามพรมแดนที่มีมาก่อนให้สลับซับซ้อนมากขึ้นเท่านั้นเอง สอดคล้องกับงานของขวัญชีวัน บัวแดง¹⁹ และวันดี สันติวุฒิเมธี²⁰ ที่ได้ใช้วิธีการทางงานชาติพหุวัฒนธรรม (Ethnographics) อธิบายกระบวนการสร้างอัตลักษณ์ทางชาติพันธุ์ของชาวไทยใหญ่ในเขตชายแดนไทย – พม่า ที่มีพรมแดนในฐานะที่เป็นพื้นที่ชายขอบของอำนาจรัฐชาติ เป็นอาณาบริเวณที่ชุมชนได้แปรสถานะความเป็นคนชายขอบของพื้นที่ให้กลายเป็นศูนย์กลางทางสังคม ด้วยการสร้างความหมาย และตีความใหม่ ด้วยความเชื่อและอุดมการณ์ของชุมชนเพื่อแปรสภาวะความไร้อำนาจของชุมชนชายขอบให้กลายเป็นแหล่งอ้างอิงทางอำนาจเพื่อการดำรงอยู่ได้อย่างอยู่รอดซึ่งกระบวนการดังกล่าวมีมาอย่างยาวนาน

กล่าวโดยสรุป แนวคิดเรื่องพรมแดนได้ก้าวข้ามเขตแดนรัฐชาติสู่กระบวนการความเป็นตัวตนและความหมายใหม่ที่หลากหลายและมีพลังด้วยความเฉพาะของมันเองดังที่งานวิจัยนี้จึงได้นำแนวคิดเรื่องพรมแดนมาอธิบายปรากฏการณ์เรื่องความหลากหลายและพื้นที่ตัวตนชีวิตของผู้มีปัญหาสถานะบุคคลในฐานะที่เป็นส่วนหนึ่งของชายแดน และเป็นส่วนหนึ่งที่มีคุณค่ามีควรละทิ้งในฐานะการดำรงอยู่อย่างมีศักดิ์ศรีแห่งความเป็นมนุษย์

¹⁷ Arjun Appadurai, *Modernity At Large: Cultural Dimensions of Globalization* (Minneapolis: University of Minnesota Press, 1996).

¹⁸ ประสิทธิ์ ลีปรีชา, “อัตลักษณ์ทางเครือญาติของกลุ่มชาติพันธุ์ม้งท่ามกลางความทันสมัย.” ใน *อัตลักษณ์ ชาติพันธุ์ และความเป็นชายขอบ*, บรรณาธิการโดย ปิ่นแก้ว เหลืองอร่ามศรี (กรุงเทพฯ: ศูนย์มานุษยวิทยาสิรินธร, 2545), 203-252.

¹⁹ ขวัญชีวัน บัวแดง, *วาทกรรมอัตลักษณ์* (กรุงเทพฯ: ศูนย์มานุษยวิทยาสิรินธร, 2547).

²⁰ วันดี สันติวุฒิเมธี, “กระบวนการสร้างอัตลักษณ์ทางชาติพันธุ์ของชาวไทยใหญ่ชายแดน ไทย – พม่า: กรณีศึกษา หมู่บ้านเปียงหลวง อำเภอเวียงแหง จังหวัดเชียงใหม่,” (วิทยานิพนธ์สังคมวิทยาและมานุษยวิทยา มหาวิทยาลัยมหิดล) บัณฑิตวิทยาลัย มหาวิทยาลัยธรรมศาสตร์, 2540).



2.4 วรรณกรรมที่เกี่ยวข้อง

ในส่วนของวรรณกรรมที่เกี่ยวข้องกับคนไร้รัฐไร้สัญชาติในประเทศไทย สามารถจัดแบ่งประเภทออกได้เป็น 3 แนวทางหลัก คือ (1) งานศึกษาที่ให้ความสำคัญกับมิติสิทธิในเชิงกฎหมาย (2) งานศึกษาที่เน้นข้อมูลเชิงมานุษยวิทยา (3) งานศึกษาที่เกี่ยวข้องกับ “ผู้อพยพอินโดจีน”

1) งานศึกษาที่ให้ความสำคัญกับมิติสิทธิในเชิงกฎหมาย

งานประเภทแรก คือ งานวรรณกรรมที่เกี่ยวข้องกับประเด็นเรื่องสิทธิขั้นพื้นฐานที่คนไร้รัฐไร้สัญชาติควรได้รับในฐานะที่เป็นเพื่อนมนุษย์ด้วยกัน งานเอกสารประเภทนี้เกิดจากการปฏิเสธสถานะของผู้อพยพลี้ภัยอินโดจีนของประเทศไทย การประกาศนโยบายของรัฐบาลไทยในการดำเนินการต่อผู้อพยพลี้ภัยอินโดจีน และการประกาศว่าไม่มีผู้อพยพลี้ภัยอินโดจีนหลงเหลืออยู่ในประเทศไทยอีกต่อไป รวมทั้งการที่รัฐไทยไม่ได้เป็นภาคีในอนุสัญญาว่าด้วยด้วยสถานะของผู้ลี้ภัยแห่งสหประชาชาติ ทำให้รัฐไทยปฏิเสธการตกหล่นของผู้อพยพลี้ภัยอินโดจีนที่ยังคงดำรงตัวตนอยู่ในสังคมไทย ส่งผลให้เกิดการนิยามผู้อพยพลี้ภัยอินโดจีนที่ตกหล่นในประเทศไทยว่าเป็น “คนไร้รัฐไร้สัญชาติ” และต่อมาระบุให้เป็น “ผู้มีปัญหาสถานะทางทะเบียน”

วรรณกรรมส่วนใหญ่ที่เกี่ยวข้องกับสิทธิของคนไร้รัฐไร้สัญชาติ มักเป็นงานวิทยานิพนธ์ระดับปริญญาโทของนักศึกษาคณะนิติศาสตร์ มหาวิทยาลัยธรรมศาสตร์ ซึ่งมีอาจารย์ที่ปรึกษาคือ รศ.ดร. พันธุ์ทิพย์ กาญจนะจิตรา สายสุนทร ซึ่งเป็นนักวิชาการด้านกฎหมายที่ให้ความสนใจศึกษาเกี่ยวกับเรื่องสัญชาติของกลุ่มคนไร้รัฐไร้สัญชาติในประเทศไทยคนหนึ่ง งานชิ้นแรกเป็นวิทยานิพนธ์เรื่อง “สิทธิในการทำงานของคนไร้สัญชาติในประเทศไทย” โดยอารยา ชินวรโกมล²¹ เป็นงานศึกษาที่ต้องการนำเสนอข้อเท็จจริงที่เกี่ยวกับสิทธิในการทำงานของคนไร้สัญชาติที่มีอยู่ในสังคมไทย ในฐานะที่สิทธิดังกล่าวเป็นสิ่งจำเป็นในการดำรงชีวิตของมนุษย์ทุกคน เพื่อให้ได้มาซึ่งปัจจัย 4 หากมนุษย์คนหนึ่งไม่สามารถทำงานได้ ย่อมเป็นการผลักดันให้เขาไม่สามารถดำรงชีวิตในสังคมอยู่ได้ ประเด็นสำคัญที่งานศึกษานี้สะท้อนให้เห็นคือ การจัดการสิทธิในการทำงานของคนไร้สัญชาติจะต้องดำเนินการที่แตกต่างจากการจัดการปัญหาการเข้ามาทำงานของคนต่างด้าว ในการพิจารณาเรื่องสิทธิในการทำงานของคนไร้สัญชาติควรตั้งอยู่บนพื้นฐานจากการพิจารณาถึงความมีอยู่จริงของคนไร้สัญชาติในสังคมไทย และ

²¹ อารยาชิน วรโกมล, “สิทธิในการทำงานของคนไร้สัญชาติในประเทศไทย,” (วิทยานิพนธ์นิติศาสตร์ มหาบัณฑิต คณะนิติศาสตร์ มหาวิทยาลัยธรรมศาสตร์, 2547).

การแก้ปัญหาที่ควรอยู่ภายใต้กฎหมาย และการร่วมมือกันทั้งจากองค์กรภาครัฐและเอกชน ดังนั้น ข้อเสนอที่สำคัญจากงานศึกษานี้ก็คือ การเร่งรัดให้มีการกำหนดสถานะบุคคลให้กับบุคคลที่ไร้สัญชาติ เพื่อนำไปสู่การแก้ไขเรื่องสิทธิในการทำงานของคนไร้สัญชาติให้มีความแตกต่างจากสิทธิในการทำงานของคนต่างด้าว

ในส่วนของการอาศัยอยู่ในประเทศไทยของคนไร้สัญชาติ ก็เป็นสิทธิขั้นพื้นฐานประการหนึ่งของมนุษย์ทุกคน งานของอัญชลี กิจธนไพบูลย์²² เรื่อง “สิทธิในการอาศัยอยู่ในประเทศไทยของคนไร้สัญชาติ” งานนี้ตั้งอยู่บนสมมุติฐานว่า สิทธิในการอาศัยอยู่ของบุคคลถือเป็นปัจจัยพื้นฐานอย่างหนึ่งที่มนุษย์ทุกคนต้องการ ซึ่งโดยปกติแล้วบุคคลที่มีสัญชาติของรัฐใดรัฐหนึ่งย่อมชอบที่จะมีสิทธิอาศัยอยู่ในรัฐที่ตนมีสัญชาติอยู่ในทางกลับกันหากบุคคลใดมีสัญชาติของรัฐอื่นหรือไร้สัญชาติ การที่บุคคลนั้นจะสามารถอาศัยอยู่ในรัฐที่ตนไม่ได้มีสัญชาติได้นั้น ย่อมต้องได้รับการยอมรับจากรัฐที่ตนอาศัยอยู่ ซึ่งในสังคมไทยมีคนไร้สัญชาติที่ไม่สามารถส่งกลับออกนอกประเทศได้ด้วยเหตุผลของความเสียดายในชีวิตของคนเหล่านั้น แต่การอยู่อาศัยของคนไร้สัญชาติเป็นเพียงข้อเท็จจริงที่ขาดการยอมรับจากรัฐไทยให้มีสิทธิอยู่อาศัยตามกฎหมายได้ ส่งผลให้บุคคลเหล่านี้มีสถานะเป็น “ผู้หลบหนีเข้าเมืองโดยมิชอบด้วยกฎหมาย” ดังนั้น จึงต้องมีการศึกษากระบวนการในการให้สิทธิอาศัยอยู่ในประเทศไทยแก่คนไร้สัญชาติที่รัฐไทยไม่อาจส่งกลับได้ โดยต้องคำนึงถึงความสมดุลระหว่างความมั่นคงของรัฐและความมีมนุษยธรรมของประเทศไทย งานนี้ได้ให้ข้อเสนอแนะต่อการจัดการเรื่องสิทธิของคนไร้สัญชาติที่ไม่สามารถส่งกลับได้ว่า (1) รัฐควรที่จะกำหนดให้สิทธิอาศัยแก่คนไร้สัญชาติ โดยการใช้ดุลยพินิจในการพิจารณาให้สิทธิอาศัยแก่บุคคลในแต่ละกลุ่มให้มีความแตกต่างกันไปตามลักษณะของแต่ละบุคคล (2) การสร้างองค์ความรู้ให้กับทั้งเจ้าหน้าที่รัฐ ประชาชน และคนไร้สัญชาติ เพื่อให้ทุกฝ่ายได้ตระหนักถึงหน้าที่ที่พึงปฏิบัติและสิทธิที่ตนพึงมี (3) รัฐควรแสวงหาความร่วมมือระหว่างประเทศในเรื่องการสนับสนุนงบประมาณ ทรัพยากรต่างๆ เพื่อให้ความช่วยเหลือเป็นไปอย่างทั่วถึง (4) รัฐต้องป้องกันและปราบปรามการหลบหนีเข้าเมืองอย่างจริงจังและจัดการขั้นเด็ดขาดกับเจ้าหน้าที่ที่ทุจริตในการนำพาคนต่างด้าวเข้าเมืองผิดกฎหมายเข้ามาในประเทศ

²² อัญชลี กิจธนไพบูลย์, “สิทธิในการอาศัยอยู่ในประเทศไทยของคนไร้สัญชาติ,” (วิทยานิพนธ์นิติศาสตรมหาบัณฑิต คณะนิติศาสตร์ มหาวิทยาลัยธรรมศาสตร์, 2547).

งานชิ้นที่สาม เป็นงานที่ศึกษาเกี่ยวกับสิทธิในด้านสุขภาพอนามัยที่ถือว่าเป็นสิทธิขั้นพื้นฐานที่มนุษย์จะต้องได้รับ โดย อรวรรณ รอดสังวาลย์²³ เรื่อง “สิทธิในการมีสุขภาพอนามัยดีของคนไร้สัญชาติในประเทศไทย” งานนี้วางอยู่บนสมมุติฐานว่า คนไร้สัญชาติที่ได้รับสิทธิในการอาศัยอยู่ในประเทศไทย แต่จากสิ่งที่ปรากฏคือ การที่กฎหมายไทยจำกัดการประกันสิทธิในการเข้าถึงการบริการสุขภาพอนามัยได้เฉพาะ “ประชาชน” แต่คนที่อาศัยอยู่ในประเทศไทยปัจจุบันมิได้มีเพียง “พลเมืองประเทศไทย” เท่านั้น ยังมีกลุ่มคนที่ไร้รัฐไร้สัญชาติที่เข้ามาอาศัยในสังคมไทยอยู่อีกกลุ่มด้วย ซึ่งแม้จะมีกรอบนโยบายหลักประกันสุขภาพของรัฐไทยแก่คนไร้สัญชาติที่ได้รับสิทธิอาศัยในประเทศไทย และแรงงานต่างด้าวที่ถือใบอนุญาตทำงานในประเทศไทย แต่ในความเป็นจริงการคุ้มครองสิทธิดังกล่าวไม่ได้เป็นไปได้โดยเสมอภาคและเท่าเทียมกันรวมกับความไม่เข้าใจของฝ่ายที่เกี่ยวข้อง ส่งผลให้เกิดปัญหาการละเมิดสิทธิอันเป็นปัญหาใหญ่ต่อสังคมที่จำเป็นต้องหาแนวทางในการแก้ไขต่อไป

2) งานศึกษาที่เน้นข้อมูลเชิงมานุษยวิทยา

วรรณกรรมประเภทที่สองเน้นให้แง่มุมเชิงมานุษยวิทยา งานของ Peter Vail เรื่อง “The Stateless Encounter the State: Power, Interaction, and Narrative Identity on the Thai-Lao Border” งานวิจัยนี้ได้นำเสนอให้เห็นว่า ความไร้รัฐกำลังกลายเป็นสิ่งที่ได้รับการตระหนักรู้ในฐานะของปัญหาที่มีขอบข่ายขยายตัวในภาคตะวันออกเฉียงเหนือของประเทศไทย ทั้งชายแดนฝั่งติดลาวและกัมพูชาโดยผู้วิจัยศึกษาความมีปฏิสัมพันธ์กันระหว่างเจ้าหน้าที่รัฐ และ คนไร้รัฐ เมื่อพวกเขาเผชิญหน้ากันโดยอาศัยกรอบคิดภาษาศาสตร์เชิงสังคม (sociolinguistic) และการวิเคราะห์เรื่องเล่าเพื่อทำความเข้าใจการมีชีวิตอยู่ของคนไร้รัฐที่ชายแดนไทย-ลาว ในอุบลราชธานีโดยเฉพาะอย่างยิ่งการที่พวกเขาต้องเข้าไปเกี่ยวข้องกับเจ้าหน้าที่รัฐ จุดเน้นของงานอยู่ที่การมองปฏิสัมพันธ์เชิงสังคมระหว่างคนไร้รัฐกับเจ้าหน้าที่รัฐที่นำไปสู่การเล่าเรื่องที่หลากหลายเรื่องให้แก่ผู้ฟัง และการเปลี่ยนแปลงเหล่านี้ทำให้เห็นถึงกระบวนการของอำนาจและความไร้อำนาจ การตีความวาทกรรมและการนำอัตลักษณ์ไปใช้ โดยการพิจารณาอุปสรรคเล็กๆ น้อยๆ ในปฏิสัมพันธ์ เพื่อที่จะเห็นถึงรูปแบบต่างๆ ของปฏิสัมพันธ์ที่มีลักษณะเฉพาะ โดยงานของ Vail ชี้ให้เห็นว่าความไร้รัฐที่ปรากฏในภาคตะวันออกเฉียงเหนือ เป็นสิ่งที่เผชิญกับภาวะวิสัยของคนไร้รัฐไร้สัญชาติที่ทั้งยากจน และมีความกลัวในการดำเนินชีวิต ขณะเดียวกันในส่วนของรัฐบาลก็ปล่อยปะละเลยต่อปัญหาดังกล่าว แม้ว่า

²³ อรวรรณ รอดสังวาล, “สิทธิในการมีสุขภาพอนามัยดีของคนไร้สัญชาติในประเทศไทย,” (วิทยานิพนธ์นิติศาสตร์มหาบัณฑิต คณะนิติศาสตร์ มหาวิทยาลัยธรรมศาสตร์, 2546).

เจ้าหน้าที่ท้องถิ่นจะทราบว่าใครคือคนไร้รัฐ แต่ในระดับนโยบายกลับไม่มีการพัฒนาหรือชี้ยับกลไกที่เป็นรูปธรรมในการแก้ไขปัญหา สำหรับคนไร้รัฐผู้อ้างสิทธิในการได้รับสัญชาติไทยนั้น กระบวนการให้สถานะพลเมืองจำเป็นจะต้องลงมือปฏิบัติอย่างรวดเร็วขึ้น โดยมีค่าใช้จ่ายน้อย และมีความโปร่งใสขึ้น ขณะที่กลุ่มที่ยังไม่เข้าข่ายในการอ้างถึงสถานะพลเมืองควรปฏิบัติต่อพวกเขาบนฐานของสิทธิมนุษยชนเป็นสำคัญ รวมทั้งการที่คนกลุ่มหลังนี้ต้องเผชิญกับความไม่แน่นอนทางกฎหมาย ควรได้รับการช่วยเหลือให้ประกอบอาชีพได้ เช่น อนุญาตให้เดินทางและทำงานในระหว่างที่กำลังดำเนินการแก้ไขนโยบายเกี่ยวกับคนไร้รัฐ

3) งานศึกษาที่เกี่ยวข้องกับผู้อพยพอินโดจีน

เนื่องจากคนไร้รัฐไร้สัญชาติที่เป็น “คนลาวอพยพ” เป็นกลุ่มคนที่เกิดจากเหตุการณ์การเปลี่ยนแปลงทางการเมืองในกลุ่มประเทศอินโดจีนช่วงปี 2517-2518 ในช่วงเวลาดังกล่าวจึงมีทั้งนักวิชาการ นักศึกษา ที่ศึกษาเกี่ยวกับปรากฏการณ์ของผู้อพยพที่มาจากกลุ่มประเทศอินโดจีน โดยนักวิชาการที่มีบทบาทในการศึกษาเกี่ยวกับผู้อพยพอินโดจีนในช่วงเวลาดังกล่าว คือ ขจิตถัย บุรุษพัฒน์ โดยในช่วงเวลาดังกล่าวเขาได้ดำรงตำแหน่งในสภาความมั่นคงแห่งชาติ หนังสือเรื่อง “ผู้อพยพลี้ภัยอินโดจีน²⁴” เป็นหนังสือที่ให้ข้อมูลในเรื่องผู้อพยพอินโดจีน ทั้งในแง่มุมของสภาพปัญหาของการอพยพลี้ภัย กฎหมายที่เกี่ยวข้องกับผู้อพยพลี้ภัยจำนวนและประเภทของผู้อพยพลี้ภัยจากอินโดจีน รวมถึงผลกระทบของผู้อพยพลี้ภัยอินโดจีนที่เข้ามาในประเทศไทย นโยบายของรัฐไทยต่อผู้อพยพลี้ภัยอินโดจีน การดำเนินการของรัฐบาลในเวทีการเมืองระหว่างประเทศ และมาตรการในการแก้ไขปัญหาผู้ลี้ภัยอินโดจีน

งานของขจิตถัย บุรุษพัฒน์ จึงอยู่ภายใต้กรอบแนวคิดหลักของหน่วยงานราชการไทย ที่เห็นว่าการให้ความช่วยเหลือแก่ผู้อพยพลี้ภัยอินโดจีน เป็นเรื่องการให้ “ความสงเคราะห์” คนกลุ่มนี้ และเมื่อบ้านเมืองของคนกลุ่มนี้สงบแล้วรัฐก็ควรผลักดันให้คนกลุ่มนี้กลับประเทศของตน โดยมีได้คำนึงถึงความปลอดภัยของคนที่ถูกส่งกลับเท่าไรนัก นอกจากนั้นงานชิ้นนี้ยังสะท้อนให้เห็นว่า การที่ประเทศในอินโดจีนเปลี่ยนแปลงการปกครองเป็นระบบสังคมนิยม จะกระทบต่อความมั่นคงของรัฐไทยหากยังคงให้ผู้อพยพลี้ภัยสงครามอินโดจีนเข้ามาในประเทศไทย ดังนั้นข้อเสนอหลักของงานนี้ต่อประเด็นเรื่องผู้อพยพลี้ภัยอินโดจีน คือ การพยายามผลักดันคนเหล่านี้ให้ออกจากประเทศ ไม่ว่าจะเป็นการ

²⁴ ขจิตถัย บุรุษพัฒน์, *ผู้อพยพลี้ภัยจากอินโดจีน* (กรุงเทพฯ: แพร่พิทยา, 2536).

ส่งกลับมาตุภูมิ ส่งไปยังประเทศที่สาม หรือการปิดค่ายผู้อพยพชั่วคราวที่อยู่ในจังหวัดรอยตะเข็บของ
ไทยลง เป็นต้น

งานชิ้นที่ 2 เป็นงานศึกษาที่เกี่ยวข้องกับผู้อพยพชาวอินโดจีนเช่นเดียวกันได้แก่ วิทยานิพนธ์
ระดับมหาบัณฑิต เรื่อง “ความคิดเห็นของประชาชนในจังหวัดอุบลราชธานีที่มีต่อชาวลาวอพยพ”
โดย ยิ่งยง เรือนทอง²⁵ ที่เสนอต่อคณะศิลปศาสตร์ (พัฒนาสังคม) มหาวิทยาลัยเกษตรศาสตร์ โดย
วิทยานิพนธ์ฉบับนี้ มีวัตถุประสงค์เพื่อศึกษาความคิดเห็นของประชาชนที่ประกอบอาชีพต่างๆ ใน
จังหวัดอุบลราชธานี ไม่ว่าจะเป็นข้าราชการ พ่อค้า เกษตรกร กรรมการรับจ้าง และนักศึกษา ที่มีต่อ
ชาวลาวอพยพในศูนย์รับผู้อพยพจังหวัดอุบลราชธานี ผลจากการศึกษาพบว่า กลุ่มตัวอย่างที่ทำการ
สำรวจมีอาชีพที่หลากหลาย มีระดับของอายุที่แตกต่างกัน รวมทั้งระดับของรายได้และการศึกษาที่
แตกต่างกัน แต่กลับมีทัศนคติต่อลาวอพยพในจังหวัดอุบลราชธานีเป็นไปในทิศทางเดียวกัน กล่าวคือ
เห็นว่ารัฐบาลควรหาทางให้ลาวอพยพออกจากประเทศโดยเร็วที่สุด และถ้ารัฐไม่สามารถ
ดำเนินการผลักดันลาวอพยพให้ออกจากประเทศได้ ควรที่จะจัดตั้งนิคมให้คนเหล่านี้อยู่เป็นการเฉพาะ
โดยมีการให้การศึกษอบรมให้มีความรักแผ่นดินไทย ตลอดจนมีการควบคุมดูแลอย่างเคร่งครัด เพื่อ
ป้องกันการพิพาทกับคนไทยที่อยู่ในบริเวณใกล้เคียงกับนิคมที่จะเป็นที่รองรับผู้อพยพดังกล่าว

จากการทบทวนวรรณกรรมที่กล่าวมาข้างต้นพบว่า งานศึกษาที่ปรากฏตัวในระยะแรกของการ
การอพยพของผู้อพยพชาวลาวจากการเปลี่ยนแปลงการปกครอง เป็นไปในลักษณะของการมองว่า
ปรากฏการณ์ดังกล่าวทำให้รัฐไทยต่ออยู่ในสภาพกลืนไม่เข้าคายไม่ออก เพราะจำเป็นต้องรับผู้อพยพ
ตามหลักมนุษยธรรม แต่การดำเนินนโยบายรวมถึงทัศนคติของผู้กำหนดนโยบายต่างพยายามที่จะ
ผลักดันและลดแรงจูงใจต่างๆ ของบรรดาผู้อพยพลง เพื่อมิให้ต้องแบกรับภาระในเวลาต่อมา
อย่างไรก็ตาม การผลักภาระของรัฐไทยและการปฏิเสธความเป็นจริงที่ว่ายังคงมีคนลาวอพยพที่ยัง
ตกค้างอยู่ในประเทศไทยจำนวนมาก ส่งผลให้งานศึกษาในช่วงเวลาต่อมาจึงมุ่งให้ความสำคัญกับ
ประเด็นเรื่องสิทธิมนุษยชน ซึ่งเป็นประเด็นสำคัญที่คนกลุ่มนี้เผชิญอยู่ในปัจจุบัน

หลังจากการทบทวนแนวคิดทั้งเรื่องสิทธิมนุษยชน ประเด็นความสัมพันธ์ระหว่างสิทธิมนุษยชน
และสถานะบุคคล รวมทั้งทบทวนวรรณกรรมที่เกี่ยวข้องแล้ว ในบทต่อไปผู้วิจัยจะกล่าวถึงสถานการณ์
สถานะบุคคลในภาคตะวันออกเฉียงเหนือ ทั้งในเชิงพัฒนาการความเป็นมา บริบทเชิงนโยบายที่

²⁵ ยิ่งยง เรือนทอง, “ความคิดเห็นของประชาชนในจังหวัดอุบลราชธานีที่มีต่อชาวลาวอพยพ,”
(วิทยานิพนธ์ศิลปศาสตรมหาบัณฑิต (พัฒนาสังคม) มหาวิทยาลัยเกษตรศาสตร์, 2525).

เกี่ยวข้อง และสถานการณ์ปัญหาเรื่องการทำงาน ซึ่งเป็นประเด็นสิทธิที่มีความจำเป็นสำหรับความอยู่รอดของคนกลุ่มนี้

บทที่ 3

สถานการณ์ด้านสิทธิและสถานะบุคคลภาคตะวันออกเฉียงเหนือ

3.1 บริบททั่วไป

การอพยพย้ายถิ่นของผู้คนยุคก่อนรัฐชาติสมัยใหม่ สามารถแบ่งออกเป็น 2 ลักษณะคือ (1) กลุ่มที่อพยพชั่วคราวแล้วเดินทางกลับบ้านเกิดของตนเอง (2) กลุ่มที่ได้ตั้งรกรากและกลืนกลายเป็นประชากรท้องถิ่นของดินแดนนั้นๆ โดยที่บางกลุ่มอาจไม่ถูกกลืนกลายเป็นแต่ถูกทำให้ตกอยู่ในฐานะชนกลุ่มน้อยทางชาติพันธุ์ วัฒนธรรม หรือศาสนา กล่าวสำหรับลักษณะของการอพยพย้ายถิ่นแบบหลังในบางดินแดนได้นำไปสู่การก่อตั้งรัฐอาณานิคมเพื่อเป้าหมายของการบริหารกิจการสาธารณะ รวมทั้งการเกณฑ์แรงงานและการค้า

การเดินทางของผู้คนไปยังดินแดนอื่นๆ ได้ก่อให้เกิดความสัมพันธ์ที่เชื่อมโยงทั้งมิติประเพณี มิติการเมือง สังคมและเศรษฐกิจ อย่างไรก็ตามรัฐชาติที่ก่อตัวขึ้นในระยะต่อมา มีความพยายามที่จะควบคุมการเคลื่อนไหวของผู้คนข้ามแดน ซึ่งมักจะกีดขวางประเพณีที่มีประวัติศาสตร์มายาวนาน รวมทั้งมิติทางการเมือง สังคมและเศรษฐกิจที่เคยดำรงอยู่มาก่อนด้วย

ภาคตะวันออกเฉียงเหนือมีแม่น้ำโขงเป็นแม่น้ำสายสำคัญที่ร้อยเรียงวิถีชีวิตของผู้คน การเดินทางข้ามไปมาบนแม่น้ำโขงของคน 2 ฝั่งโขง ซึ่งเคยเป็นส่วนหนึ่งของวิถีชีวิตเกิดการเปลี่ยนแปลงขึ้น เมื่อภูมิภาคของสยามและลาว แข็งตัวก่อตั้งชุดกฎเกณฑ์ กติกาแบ่งแยกคน 2 ออกจากกัน คนชาติพันธุ์ “ลาว” ที่ตั้งถิ่นฐานอยู่ในบริเวณ 2 ฝั่งแม่น้ำโขงจึงถูกแบ่งแยกออกจากกันภายใต้รัฐชาติ 2 ประเทศ โดยที่ประชาชนในแต่ละชาติได้สร้างแบบแผนการดำเนินชีวิตที่มีลักษณะเฉพาะแยกออกจากกัน โดยกลุ่มคนลาวที่เป็นประชากรส่วนใหญ่ที่อาศัยอยู่ในภาคตะวันออกเฉียงเหนือได้พัฒนาเอกลักษณ์เฉพาะภายในภูมิภาคที่เรียกว่า “อีสาน” หรือ “ไทยอีสาน” ขณะที่คนลาวอีกฝั่งของแม่น้ำโขงตกอยู่ภายใต้อาณานิคมฝรั่งเศสและต่อมาอยู่ภายใต้การปกครองแบบรัฐสังคมนิยม วาทกรรมของการเป็นคน (ไทย) อีสาน และคนลาว ได้แยกคนที่มีรากทางวัฒนธรรมที่เหมือนกันให้ออกจากกันในฐานะความเป็นอื่นของกันและกันภายใต้พรมแดนรัฐชาติที่ขีดทาบทับแบ่งเขตแดนระหว่างสองประเทศ

การเมืองภายในภูมิภาคเอเชียตะวันออกเฉียงใต้เป็นตัวแทนสมรภูมิของสงครามเย็นที่มีการแบ่งขั้วอุดมการณ์การเมืองออกเป็น 2 ขั้ว โดยเฉพาะอย่างยิ่งหลังปี ค.ศ.1975 ที่ลาวมีรัฐบาลภายใต้การนำของพรรคคอมมิวนิสต์อินโดจีน ส่งผลให้เกิดการต่อสู้และทำลายศัตรูทางการเมืองฝ่ายตรงข้าม การขจัดศัตรูทางการเมืองโดย “ขบวนการฝ่ายปะเทดลาว” ทำให้มีคนลาวอพยพข้ามฝั่งโขงเข้ามายังประเทศไทยในฐานะของ “ผู้หนีภัยจากการสู้รบ” จำนวนมาก จำนวนคนลาวที่อพยพเข้ามาในฝั่งไทย ตั้งแต่ปี 1975-1992 (พ.ศ. 2518-2535) ถือได้ว่าเป็นจำนวนประชากรที่มากที่สุดที่บรรดาผู้อพยพจากอินโดจีนในช่วงเวลาเดียวกัน จำนวนคนลาวอพยพที่เป็นชาวลาวพื้นราบ (Lowland) จำนวน 210,023 คน และลาวภูเขา (Hill tribe) จำนวน 121,945 คน โดยได้เข้ามาพักพิงตามศูนย์อพยพชั่วคราวต่างๆ ในประเทศไทย²⁶

เมื่อพิจารณาจากมุมมองเชิงทฤษฎี รัฐ และชาติ ผู้หนีภัยจากการสู้รบเหล่านี้ เปรียบเสมือน “ประชา” (people) ที่ไร้ภูมิกายา (geo-body) อันเป็นผลจากการก่อตัวของรัฐ-ชาติสมัยใหม่ในสาธารณรัฐประชาธิปไตยประชาชนลาว ที่ครั้งหนึ่งคนไร้รัฐเหล่านี้เคยมีสังกัดของตนอยู่ รวมทั้งมีสำนึกของความเป็นคนแห่งชาติลาวอยู่ภายใต้ภูมิกายาของการสร้างชาติลาวในสมัยอาณานิคมฝรั่งเศส แต่ครั้งการเปลี่ยนแปลงการปกครองที่เกิดขึ้นในปี ค.ศ. 1975 ได้เบียดขับคนเหล่านี้ออกจากแผ่นดินแนวคิด “ล้างคนเก่า สร้างคนใหม่ให้สะอาด” โดยถือว่าคนเหล่านี้คือ พวก “ปะติกัน” หรือ พวกปฏิกริยาที่มีแนวคิดแตกต่างและเป็นผลผลิตของระบอบเก่า ซึ่งได้แก่บรรดาบุคคลที่เคยทำงานกับรัฐบาลราชอาณาจักรลาว หรือพนักงานและข้าราชการที่ทำงานในระบอบเก่า รวมถึงชาวบ้านที่ทนต่อความเข้มงวดในการควบคุมคนในสังคมลาวไม่ได้ ซึ่งเป็นกลุ่มที่มีแนวคิดไม่สอดคล้องกับระบอบใหม่ และถูกนิยามว่าเป็นอันตรายต่อการสร้างชาติ จึงเกิดปรากฏการณ์ของการหลบหนีของผู้คนออกจากสังคมใหม่

การอพยพของบรรดา “ปะติกัน” มายังฝั่งประเทศไทยโดยเฉพาะอย่างยิ่งผ่านทางแม่น้ำโขง สะท้อนผ่านสถิติการช่วยเหลือสิ่งของแก่ศูนย์รับผู้อพยพที่ตั้งขึ้นบริเวณชายแดนไทย-ลาวทางภาคเหนือตั้งแต่จังหวัดเชียงราย ไล่เรียงลงมาทางภาคตะวันออกเฉียงเหนือสุดที่จังหวัดอุบลราชธานี จากข้อมูลของ UNHCR ในปี ค.ศ.1978 พบสถิติตัวเลขคนลาวที่ลงทะเบียนในศูนย์รับผู้อพยพในภาค

²⁶ การอพยพของคนลาว เริ่มตั้งแต่ปลายปี พ.ศ. 2517 เป็นต้นมา

ตะวันออกเฉียงเหนือมากที่สุดที่จังหวัดอุบลราชธานีจำนวน 37,211 คน²⁷ คนเหล่านี้ไม่ได้อพยพมาพร้อมกับสิทธิความเป็นพลเมืองลาว เพราะกลุ่มคนที่อพยพออกจากประเทศในช่วงการเปลี่ยนแปลงการปกครองในลาว ส่วนใหญ่คือกลุ่มคนที่ไม่สนับสนุนการปกครองในระบอบใหม่ ทันทันทื่นออกจากประเทศลาวถือว่าสถานะความเป็นพลเมืองลาวสิ้นสุดลงในเชิงปฏิบัติ

แม้ว่าในเชิงหลักการรัฐไทยยังคงยึดความสำคัญของหลักมนุษยธรรม แต่แนวทางในการปฏิบัติดำเนินไปในทิศทางที่ต้องการผลักดันออกจากพรมแดนรัฐไทย รวมทั้งยังมีทัศนคติว่าการหลั่งไหลเข้ามาของคนลาวอพยพที่ลี้ภัยมาในประเทศไทย สร้างให้เกิดปัญหาแก่สังคมไทย ดังถ้อยแถลงของพลอากาศโท สิทธิ เศรษฐศิลา ในการประชุมปรึกษาว่าด้วยปัญหาผู้อพยพในเอเชียตะวันออกเฉียงใต้ ณ นครเจนีวา เมื่อวันที่ 11 ธันวาคม 2521²⁸ การที่มีผู้อพยพชาวอินโดจีนเป็นจำนวนมากเข้ามาอยู่ในประเทศไทยนั้น มีผลสะท้อนซึ่งเป็นอันตรายอย่างมากมายหลายประการด้วยกัน ยกตัวอย่างเช่น การเกิดปัญหาค่าครองชีพสูง เพราะต้องจัดหาสินค้าอาหารในท้องถิ่นเพื่อเลี้ยงดูผู้อพยพ ปัญหาทัศนคติของคนไทยต่อบรรดาผู้อพยพ เช่น คนเหล่านี้ได้รับอาหาร เครื่องนุ่งห่ม และยารักษาโรค โดยไม่ต้องทำงานแม้แต่หน่วยเดียว ขณะที่คนไทยที่ยากจนต้องทำงานตลอดทั้งวันจึงรู้สึกว่ารัฐบาลต้องให้การช่วยเหลือผู้อพยพมากกว่าประชาชนไทย รวมทั้งในการช่วยเหลือแก่ผู้อพยพรัฐบาลไทยได้มอบหมายภาระหน้าที่ให้แก่ข้าราชการจำนวนมาก ทั้งในด้านการบริหารศูนย์รับผู้อพยพและในด้านอื่นๆ ที่เกี่ยวข้อง เจ้าหน้าที่ดังกล่าวจึงต้องทำงานในหน้าที่ปกติของตนและยังต้องทำงานด้านผู้อพยพด้วย เป็นเหตุให้ชาวบ้านร้องเรียนเข้ามาว่าข้าราชการให้ความเอาใจใส่กับผู้อพยพมากกว่าเรื่องของชาวบ้าน อีกทั้งรัฐบาลต้องใช้ที่ดินของรัฐเป็นส่วนใหญ่ในการสร้างศูนย์รับผู้อพยพโดยเฉพาะในบริเวณป่าสงวน ทำให้ชาวบ้านที่ไม่มีที่ทำกินและไม่สามารถเข้าไปใช้ประโยชน์ในป่าสงวนได้หรือที่ดินของรัฐได้ รู้สึกไม่พอใจที่ผู้อพยพกลับสามารถเข้าไปใช้ที่ดินเหล่านี้ได้ เป็นต้น

นอกจากนั้นแล้ว ในช่วงเวลาดังกล่าวศูนย์รับผู้อพยพชั่วคราวตามแนวชายแดนไทย ยังได้ประสานกับผู้นำชาวบ้านในท้องถิ่น ให้เป็นสื่อกลางในการทำความเข้าใจกับชาวบ้านถึงเหตุผลความจำเป็นที่รัฐบาลต้องช่วยเหลือเลี้ยงดูผู้อพยพเพื่อขจัดความขัดแย้งและความเข้าใจผิดของประชาชนในพื้นที่ ซึ่งจุดนี้เองได้กลายเป็นวาทกรรมที่ครอบงำชาวบ้านในเรื่องความมั่นคงในการดำรงชีวิตของ

²⁷ คณะรัฐศาสตร์ มหาวิทยาลัยรามคำแหง, *การประชุมทางวิชาการ เรื่อง ไทยกับปัญหาผู้ลี้ภัยอินโดจีน* (กรุงเทพฯ : มหาวิทยาลัยรามคำแหง, 2522), 19.

²⁸ เรื่องเดียวกัน, 3-5.



พวกเขาที่ทำให้เกิดความรู้สึกเป็นอื่นต่อบรรดาผู้อพยพชาวลาวและให้ความร่วมมือกับราชการในการ
“กันคนเหล่านี้” ออกจากพื้นที่ที่ไม่ใช่ศูนย์รับผู้อพยพ

การอ้างถึงประเด็นภัยคุกคามต่อความมั่นคงของชาติได้กลายเป็นสิ่งที่รัฐไทยใช้กับบรรดา
ผู้อพยพเข้ามาในดินแดนไทย บรรดาผู้อพยพลาวที่เข้ามาในชายแดนไทยที่มีจำนวนมาก จึงถูกตั้ง
คำถามว่าคนเหล่านี้จะกระทบต่อความมั่นคงแห่งชาติหรือไม่ ซึ่งทันทีที่ติดป้ายเรื่องความมั่นคงเข้าไป
มาตรการหลักของรัฐจึงเน้นการผลักดันและควบคุมอย่างเข้มงวด ดังนั้นจึงเกิดการควบคุมคนลาวอพยพ
ไม่ว่าการจำกัดให้อยู่ในศูนย์อพยพชั่วคราวที่สร้างขึ้น ยังถูกควบคุมด้วยมาตรการต่างๆ เช่น การจัดทำ
บัตรประจำตัวผู้ลี้ภัย การตรวจค้นอาวุธ รวมถึงมาตรการลงโทษผู้ลี้ภัยที่หลบหนีออกจากศูนย์รับผู้อพยพ

บริบทของการสิ้นสุดลงของสงครามเย็น วาทกรรมความมั่นคงแห่งชาติก็แปรเปลี่ยน
กลายเป็นประเด็นความมั่นคงทางเศรษฐกิจบรรดาคนไร้รัฐ บุคคลเข้าเมืองผิดกฎหมาย ผู้อพยพ ฯลฯ
ต่างเป็นกลุ่มคนที่แตกต่างกับวัฒนธรรมไทย กล่าวคือมีวัฒนธรรมความเป็นอื่นที่ปรากฏตัวอยู่ ดังนั้น
คนกลุ่มเหล่านี้เมื่อยังคงอาศัยในประเทศไทยจึงถูกมองว่าคุกคามต่อความมั่นคงแห่งชาติ ด้วยเหตุผล
ต่างๆ ไม่ว่าจะเป็นการเพิ่มประชากรในหมู่คนเหล่านี้ ที่จะทำให้รัฐต้องเสียงบประมาณ รวมทั้งอาจ
กระทบต่อความสัมพันธ์กับเพื่อนบ้านหากกลุ่มเหล่านี้เป็นกลุ่มต่อต้านรัฐบาลของตน การเข้ามามี
อิทธิพลทางด้านเศรษฐกิจในด้านที่แย่งงานคนไทย ปัญหาด้านยาเสพติด ปัญหาการค้ามนุษย์ เป็นต้น

การจัดแบ่งประเภทผู้คน ก็เป็นอีกกลไกหนึ่งที่ถูกนำมาใช้โดยรัฐ การจัดประเภทคนใน
ประเทศไทย กล่าวได้ว่าเกิดขึ้นตั้งแต่การก่อตัวของรัฐชาติสมัยใหม่ในช่วงต้นๆ คำต่างๆ ที่ผู้ปกครอง
สยามใช้เรียกคนต่างชาติพันธุ์ที่อยู่ในเขตแดนสยาม สะท้อนให้เห็นถึงการจัดลำดับชั้นสูงต่ำของคนใน
สังคม ซึ่งในช่วงแรกเป็นการจัดลำดับชั้นที่ล้าออกไปกับความห่างไกลของพื้นที่ที่สะท้อนนัยของความ
ห่างไกลจากอารยธรรมด้วย

ชนชั้นนำกรุงเทพฯ ยังมีความคิดในการแบ่งแยกความเป็นคนอื่น การมองความแตกต่างทาง
ชาติพันธุ์ถูกอธิบายให้อยู่ภายใต้กรอบใหญ่เดียวกัน คือ “ความเป็นคนชนชาติไทย” ที่อยู่ใต้พระบรม
โพธิสมภารของพระมหากษัตริย์ไทย ในช่วงตั้งแต่สมัยรัชกาลที่ 5 เป็นต้นมา แม้จะมีรายละเอียดแยก
ย่อยมากกว่าเดิมจากที่เคยจัดประเภทคนลาวที่มีการเรียกขานใหม่ว่าไทยล้านช้างแล้ว ยังมีชน
พื้นเมืองอื่นอีก 7 จำพวก คือ พวกผู้ไทย พวกกะเลิง พวกย้อ พวกแสก พวกโย้ย พวกกะตาด พวก
กะโซ้ และเขมรป่าดง 10 กลุ่ม คนเหล่านี้กลายเป็นชนพื้นเมืองที่อยู่บริเวณอีสาน ภายใต้ลักษณะร่วม
กันคือ การเป็นคนชนชาติไทยด้วยเหตุผลของการสร้างความเป็นหนึ่งเดียวของความเป็นไทย

การศึกษาของ Charles Keyes ในปี ค.ศ. 1967 (พ.ศ. 2510) พบว่าคนที่อยู่ฝั่งขวาของแม่น้ำโขงแม้จะนิยามตนเองว่าเป็น “ลาว” แต่พวกเขาได้กลายเป็น “อีสาน” มากขึ้น Keyes ได้ตั้งข้อสังเกตว่า อีสานในฐานะลักษณะภูมิภาคนิยมที่เคยเป็นภัยคุกคามในการเรียกร้องแบ่งแยกดินแดนในสมัยจอมพล ป. พิบูลสงคราม ไม่มีลักษณะเป็นภัยคุกคามอีกต่อไปแล้ว เพราะชุมชนในภูมิภาคนี้ได้กำหนดเอกลักษณ์ของตนไว้อยู่ภายในขอบเขตของการเป็นคนไทยแล้ว คนลาวจึงกลายเป็นคนอีสานซึ่งมีลักษณะเชิงพื้นที่ทางชาติพันธุ์/กระบวนการกำหนดเอกลักษณ์ทางวัฒนธรรมที่อยู่ภายในกรอบของการสร้างกายาแห่งความเป็นชาติไทย²⁹

ขณะที่รัฐไทยสามารถสถาปนาความเป็นลาวฝั่งขวาด้วยการนิยามตัวตนว่าเป็นคนอีสาน คนอีสานเองก็มีอคติต่อคนลาวในฝั่งซ้ายของแม่น้ำโขงว่ามีความเจริญน้อยกว่าและเป็นภัยคุกคามความมั่นคงของรัฐ จึงนำไปสู่การจัดประเภทคนที่เป็นคนอื่นในเขตแดนไทยว่าเป็น “ชนกลุ่มน้อย” ชนกลุ่มน้อยกลุ่มต่างๆ ในประเทศไทยมีกระทรวงมหาดไทยและสภาความมั่นคงแห่งชาติเป็นผู้รับผิดชอบและกำหนดแนวนโยบาย โดยสามารถแยกเป็น 17 กลุ่ม ทั้งนี้การออกบัตรสีต่างๆ บ่งบอกถึงกลุ่มและที่มา รวมถึงสิทธิและหน้าที่ด้วย³⁰ ซึ่งแต่ละกลุ่มที่ถูกจัดเข้าบัตรสีต่างๆ กล่าวได้ว่าเป็นบรรดาคนที่อพยพเข้ามาด้วยเงื่อนไขทางการเมืองเป็นสำคัญ กล่าวเฉพาะกลุ่มคนลาวอพยพที่ถือบัตรสีฟ้าขอรับน้ำเงินถือว่าเป็นชนกลุ่มน้อยที่ยังไม่มียุทธศาสตร์ในการพัฒนาสถานะแต่อย่างไร³¹ ระบบบัตรสีต่างๆ เหล่านี้ไม่เพียงแต่เป็นเครื่องมือในการควบคุมเสรีภาพในการเดินทางและการประกอบอาชีพของผู้อพยพเท่านั้น แต่ยังเป็นเครื่องเน้นย้ำและยืนยันภาวะความเป็นคนไร้รัฐไร้สัญชาติ ที่ไม่ได้เป็นส่วนหนึ่งของสังคมไทย ทั้งนี้การถือบัตรเหล่านี้สำหรับผู้อพยพจำนวนไม่น้อย กลับกลายเป็นความขมขื่นชนิดหนึ่ง เพราะสะท้อนสัญลักษณ์ถาวร หรือเครื่องเตือนให้ระลึกถึงความเป็นคนต่างด้าวของตนเอง³²

²⁹ รายละเอียดศึกษาจาก Thongchai Winichakul, *Siam Mapped: A History of the Geo-Body of a Nation* (Honolulu: University of Hawaii Press, 1994), p. 165.

³⁰ ธิติกมล สุขเย็น, “รายงานพิเศษ: “บัตรสี” สปีชีส์พลเมืองตามกฎหมาย,” <http://www.prachatai.com/journal/2005/09/5679> (สืบค้นเมื่อวันที่ 9 พฤษภาคม 2558)

³¹ คณะอนุกรรมการสิทธิมนุษยชนด้านชนชาติ ผู้ไร้สัญชาติ แรงงานข้ามชาติ และผู้พลัดถิ่น สภาทนายความ พ.ศ. 2552

³² ปัจจุบัน แม้ว่าจะระบบบัตรสีต่างๆ จะถูกยกเลิกไป แต่รัฐไทยก็ยังจำแนกประเภทบุคคลเหล่านี้ด้วยการกำหนดเลข 13 หลักในบัตรประจำตัวพร้อมทั้งระบุสถานะว่าเป็น “บุคคลที่ไม่มีสถานะทางทะเบียน”



การที่ผู้คนในสังคมนั้นจะถูกรับเข้าเป็นสมาชิกหรือถูกกีดกันจากการเป็นสมาชิกของสังคมนั้น ยังคงเป็นประเด็นใจกลางของการเมืองในช่วงปัจจุบัน เพราะรัฐมักจะส่งเสริมชาติพันธุ์ที่ตนเองเลือกสรรให้ถูกนับรวมเข้ามาในสังคม ขณะที่กีดกันชาติพันธุ์ที่ไม่ต้องการออกไป การถูกผนวกเข้าไปในสังคมนั้นเป็นสิ่งสำคัญยิ่งในยุคที่สิทธิและสถานะถูกกำหนดโดยการนับรวมเป็นพลเมืองของรัฐชาติ

คนลาวที่ไม่อพยพกลับไปยังมาตุภูมิเหล่านี้ ถูกประทับตราจากทั้งรัฐไทยและรัฐลาวว่าเป็น “คนไร้รัฐไร้สัญชาติ” เนื่องจากทางการไทยมีนโยบายไม่ยอมรับคนกลุ่มนี้ว่าเป็น “ผู้ลี้ภัย” (refugees) กลับใช้คำเรียกว่า “ผู้อพยพ/ผู้อพยพอินโดจีน” โดยที่คนกลุ่มนี้ก็ไม่สามารถกลับประเทศได้ เนื่องจากความหวาดกลัวต่อความปลอดภัยในชีวิต รวมทั้งคนเหล่านี้ถูกถอนชื่อออกจากระบบทะเบียนราษฎรของรัฐบาลลาวแล้ว

ความไร้รัฐและไร้สัญชาติเป็นทั้งเหตุและผลของการถูกเลือกปฏิบัติทั้งจากรัฐและสังคม คนไร้รัฐไร้สัญชาติเป็นบุคคลที่มีโอกาสในการเข้าถึงบริการของรัฐน้อยกว่า ด้อยสิทธิหรือขาดสิทธิในการเข้าถึงทรัพยากร การศึกษา การเลือกประกอบอาชีพ และการเดินทาง ประสบปัญหาการละเมิดสิทธิในชีวิต ร่างกาย และจิตใจ ขาดโอกาสในการพัฒนาตนเอง ด้อยโอกาสในการศึกษา ไม่ได้ได้รับความคุ้มครองในระบบหลักประกันสุขภาพ มีปัญหาในการสมัครเข้าทำงาน ถูกกีดกันแรงงาน มีปัญหาในการเดินทาง และไม่ได้ได้รับการปกป้องคุ้มครองในฐานะที่เป็นพลเมืองของรัฐ กระทั่งอาจกลายเป็นเป้าหมายของขบวนการมิถิลหรือเป็นเหยื่อของขบวนการค้ามนุษย์

ในแง่การจัดการปัญหาของคนเหล่านี้ รัฐไทยได้อนุญาตให้ผู้อพยพกลุ่มนี้มีสิทธิอาศัยอยู่ในประเทศชั่วคราว โดยได้ทำการสำรวจและออกบัตรประจำตัวผู้อพยพ (บัตรสีเขียวขบบน้ำเงิน) พร้อมกับบันทึกชื่อในลงในรายการทะเบียนบ้าน (ท.ร. 13) อย่างไรก็ตาม จากการสำรวจข้อมูลภาคสนามพบว่า มีผู้ตกหล่นไม่ได้รับการสำรวจและออกบัตรข้างต้นเป็นจำนวนมาก เนื่องจากการไปทำงานต่างถิ่นหรือไม่ทราบประกาศของทางราชการ ขณะที่ภาคราชการเองก็กำหนดให้มีการสำรวจและออกบัตรในระยะเวลาสั้น (ด้วยเกรงว่าหากประกาศเป็นเวลานานจะเป็นการกระตุ้นให้มีผู้ที่อพยพเข้ามาอีกเป็นจำนวนมาก)

ต่อมาเมื่อมีการสำรวจจัดทำทะเบียนประวัติคนต่างด้าวที่ได้รับอนุญาตให้อยู่ในราชอาณาจักรไทยเป็นกรณีพิเศษในปี 2547 เป็นส่วนหนึ่งของความพยายามในการแก้ไขปัญหาแรงงานต่างด้าว 3 สัญชาติ (ลาว กัมพูชา และพม่า) หรือผู้ที่เดินทางเข้ามาแสวงหาโอกาสที่ดีกว่าในการทำงาน ผู้ลี้ภัย

(ชาวลาว) ที่ตกหล่นจำนวนมากจึงเข้ารับการสำรวจและถูกบันทึกชื่อไว้ในระบบทะเบียนประวัติข้างต้น และทางราชการได้ออกแบบรับรองรายการทะเบียนประวัติคนต่างด้าวฯ (ท.ร. 38/1)³³ ให้ไว้กับตัวผู้รับการสำรวจ โดยที่ผู้เข้ารับการสำรวจกลุ่มลาวอพยพไม่ทราบว่าทะเบียนประวัติข้างต้นจะทำให้ถูกเหมารวมเป็นแรงงานต่างด้าว หรือเป็นผู้ที่เพิ่งอพยพเข้ามาหางานทำในประเทศไทย ขณะเดียวกันจำนวนมากก็มีความรู้สึกรู้ว่าการได้รับเอกสารบางอย่างของทางราชการดีกว่าไม่มีอะไรเลย

นโยบายของรัฐที่ดำเนินการต่อคนต่างด้าวซึ่งหมายความรวมถึง “คนลาว” ที่เดินทางเข้ามาแสวงหาโอกาสและชีวิตที่ดีกว่า ได้ถูกนำมาใช้กับกรณีของ “ผู้ลี้ภัยชาวลาว” หรือที่ทางการเรียกว่า “คนลาวอพยพ” ที่ตกหล่นจากการสำรวจด้วย ทั้งนี้ข้อมูลในกรณีจังหวัดอุบลราชธานี เมื่อปี 2551³⁴ พบว่า มีผู้เข้ารับการสำรวจและจัดทำทะเบียนประวัติอยู่ในกลุ่มแรงงานต่างด้าว 3 สัญชาติ (มี ท.ร. 38/1) จำนวน 10,006 คน และมีเพียงประมาณ 1,000 คน เท่านั้นที่ได้ขออนุญาตทำงานจากกรมการจัดหางาน คนที่เหลือจึงอาจเป็นผู้ที่อยู่ในข่ายเกี่ยวข้องกับผู้อพยพ หรืออย่างน้อยก็อาจมิได้เป็นแรงงานต่างด้าวหลบหนีเข้าเมือง ทั้งนี้ในเวลาต่อมาทางราชการเองก็ยอมรับว่าคนกลุ่มดังกล่าวนี้มี ท.ร.38/1 โดยสำคัญผิดในข้อเท็จจริง ซึ่งเป็นที่มาของการเปิดโอกาสให้เข้ารับการสำรวจจัดทำทะเบียนประวัติและเอกสารแสดงตนเป็นบุคคลที่ไม่มีสถานะทางทะเบียนกลุ่มที่อาศัยอยู่ในประเทศไทยเป็นเวลานาน ภายใต้ยุทธศาสตร์การจัดการปัญหาสถานะและสิทธิของบุคคลตามมติคณะรัฐมนตรีเมื่อวันที่ 18 มกราคม 2548³⁵ และข้อมูลจำนวนผู้ประสบปัญหาด้านสิทธิและสถานะบุคคลที่จัดทำโดยกลุ่มงานความมั่นคง จังหวัดอุบลราชธานี ยืนยันว่า ในปี 2555 คนกลุ่มนี้ส่วนใหญ่จำนวน 4,813

³³ ท.ร. 38/1 คือ เอกสารที่ทางราชการออกให้กับแรงงานต่างด้าว 3 สัญชาติที่ลักลอบหนีเข้ามาอย่างผิดกฎหมาย มีเลข 13 หลักขึ้นต้นด้วยเลข 00

³⁴ ข้อมูลจากการประชุมสัมมนาตามโครงการสัมมนาเจ้าหน้าที่ผู้ปฏิบัติงานตามแผนดำเนินงานโครงการเร่งรัดการให้สถานะกับบุคคลที่อพยพเข้ามาอยู่ในประเทศไทยติดต่อกันเป็นเวลานาน จังหวัดอุบลราชธานี ประจำปี 2551, 13 มิถุนายน 2551.

³⁵ หนังสือสำนักทะเบียนกลาง ด่วนมาก ที่ มท 0309.1/ว 29516 ลงวันที่ 15 ธันวาคม 2553



คน เป็นผู้ถือบัตรประจำตัวบุคคลที่ไม่มีสถานะทางทะเบียน³⁶ และเพิ่มจำนวนเป็น 5,604 คน ในปี 2557³⁷ ขณะที่ผู้ถือ พ.ร.38/1 ในปี 2554 ลดลงเหลือ 1,907 คน³⁸

3.2 ผู้ประสบปัญหาด้านสถานะบุคคลในภาคตะวันออกเฉียงเหนือ

ภาคตะวันออกเฉียงเหนือเป็นพื้นที่ที่พบผู้ประสบปัญหาด้านสิทธิและสถานะบุคคลอันเป็นผลเนื่องมาจากการอพยพข้ามแดนระหว่างประเทศไทยและประเทศเพื่อนบ้าน โดยเฉพาะอย่างยิ่งประเทศ สปป.ลาว ซึ่งเป็นประชากรมีลักษณะร่วมกันทางด้านเชื้อชาติ ประเพณี และวัฒนธรรม จนดูเหมือนว่าความเหมือนกันในมิติต่างๆ ดังกล่าวได้บดบังปัญหาด้านสถานะบุคคลไปจากสายตา และการรับรู้ของคนในสังคม งานวิจัยนี้ศึกษาสถานการณ์ด้านสิทธิและสถานะบุคคลด้วยตระหนักว่าหลายพื้นที่ของภาคตะวันออกเฉียงเหนือยังคงมีผู้คนที่เผชิญกับสภาพความไร้สถานะบุคคล โดยการเลือกดำเนินการในพื้นที่หลัก 3 พื้นที่ ได้แก่ จังหวัดหนองคาย จังหวัดเลย และจังหวัดอุบลราชธานี โดยทั้งสามพื้นที่หลักจะสะท้อนภาพเห็นกรณีศึกษาที่เป็นลักษณะของผู้ประสบปัญหาสถานบุคคลประเภทต่างๆ พร้อมทั้งปัญหาต่างๆ ที่เกิดขึ้นจากการถูกละเมิดสิทธิ โดยกรณีศึกษาทั้งสามพื้นที่หลักของงานศึกษานี้จะปรากฏรายละเอียดในบทที่ 4 บทที่ 5 และบทที่ 6 ตามลำดับ

กล่าวโดยรวม ผู้มีปัญหาด้านสถานะบุคคลที่อาศัยอยู่ในภาคตะวันออกเฉียงเหนือประกอบด้วยผู้ที่ได้รับการสำรวจเป็นชนกลุ่มน้อย 2 กลุ่มใหญ่ คือ 1) กลุ่มเวียดนามอพยพ (6 XXXX 57XXX XX X) ซึ่งได้รับการจัดทำทะเบียนประวัติและเอกสารแสดงตนอาศัยอยู่ในพื้นที่ 13 จังหวัด ได้แก่ นครพนม มุกดาหาร หนองคาย อุบลราชธานี ยโสธร สกลนคร อำนาจเจริญ หนองบัวลำภู อุดรธานี สระแก้ว ปราจีนบุรี พัทลุง และสุราษฎร์ธานี และ 2) ลาวอพยพ (6 XXXX 58XXX XX X) อาศัยอยู่ในพื้นที่จังหวัดหนองคาย อุบลราชธานี เลย นครพนม มุกดาหาร อุดรดิตต์ พะเยา เชียงราย และน่าน โดยปัจจุบันภาครัฐมีนโยบายให้สถานะคนต่างด้าวเข้าเมืองโดยชอบด้วยกฎหมาย และให้สัญชาติไทยแก่

³⁶ กลุ่มงานความมั่นคง จังหวัดอุบลราชธานี, เอกสารประกอบการประชุมหารือกับคณะกรรมการสิทธิมนุษยชน สิทธิเสรีภาพ และการคุ้มครองผู้บริโภค วุฒิสภา (ณ ห้องประชุมสิงห์เสมา (POC) ศาลากลางจังหวัดอุบลราชธานี (ชั่วคราว), 7 ธันวาคม 2555).

³⁷ ข้อมูลจากส่วนการทะเบียนราษฎร สำนักบริหารการทะเบียน กรมการปกครอง, 10 พฤศจิกายน 2557

³⁸ จำนวนแรงงานต่างด้าว 3 สัญชาติ จังหวัดอุบลราชธานี ที่ไม่ผ่านการพิสูจน์สัญชาติ ในปี 2554, ในศูนย์ข่าวสารตลาดแรงงานจังหวัดขอนแก่น, “ข้อมูลพื้นฐานด้านแรงงาน 20 จังหวัด ภาคตะวันออกเฉียงเหนือปี 2554,” http://province.doe.go.th/lmi-ne/analysis/BROLD_2554.doc (สืบค้นเมื่อวันที่ 7 มกราคม 2557).

บุตรหลานของคนกลุ่มนี้ที่เกิดในประเทศไทย

กล่าวเฉพาะในกรณีกลุ่มลาวอพยพ ซึ่งเป็นกลุ่มประชากรเป้าหมายหลักของการศึกษาครั้งนี้ การดำเนินการตามมติคณะรัฐมนตรี เมื่อวันที่ 7 ธันวาคม 2553 เพื่อให้สถานะคนต่างด้าวเข้าเมือง โดยขอขบด้วยกฎหมาย ยังคงมีปัญหาทั้งในแง่การปฏิบัติงานของเจ้าหน้าที่ที่ล่าช้าและไม่สามารถตอบสนองความจำเป็นเร่งด่วนของผู้ประสบปัญหาได้ ขณะเดียวกันยังสามารถกล่าวได้ว่านโยบายดังกล่าวนี้เองก็ยังไม่ครอบคลุมกลุ่มประชากรที่ประสบปัญหาจริงในพื้นที่ กระทั่งฉายให้เห็นภาพความเหลื่อมล้ำไม่เท่าเทียมแม้ในหมู่ผู้ประสบปัญหาด้านสิทธิและสถานะบุคคลด้วยกันเองที่มีเหตุผลของการเข้ามาอาศัยในประเทศไทยไม่แตกต่างกัน กล่าวอย่างตรงไปตรงมาก็คือการยังคงให้สิทธิดังกล่าวนี้แก่ผู้ที่ได้รับการสำรวจและบัตรประจำตัวบุคคลที่ไม่มีสัญชาติไทย (ลาวอพยพ) เท่านั้น โดยไม่ขยายไปยังกลุ่มผู้ถือบัตรประจำตัวบุคคลที่ไม่มีสถานะทางทะเบียนกลุ่มที่อาศัยอยู่ในประเทศไทยเป็นเวลานาน และอ้างว่าเป็นผู้ที่เข้ามาในประเทศไทยในเวลาใกล้เคียงกัน ด้วยเหตุผลด้านความปลอดภัยเนื่องจากการเปลี่ยนแปลงการปกครองในประเทศต้นทางเหมือนกัน ด้วยข้อจำกัดข้างต้นส่งผลกระทบทำให้ลูกหลานของคนลาวอพยพที่เกิดในประเทศไทยจำนวนมากไม่ได้รับสิทธิในสัญชาติไทยตามมาตรา 7 ทวิวรรคสอง แห่งพระราชบัญญัติสัญชาติ พ.ศ.2508 แก้ไขเพิ่มเติม (ฉบับที่ 4) พ.ศ.2551 และประกาศกระทรวงมหาดไทย เรื่อง การสั่งให้บุคคลซึ่งไม่มีสัญชาติไทยที่เกิดในราชอาณาจักรไทยโดยบิดาและมารดาเป็นคนต่างด้าวได้สัญชาติไทยเป็นการทั่วไปและการให้สัญชาติไทยเป็นการเฉพาะราย ลงวันที่ 26 กันยายน พ.ศ.2555

ทั้งนี้ ปัจจุบันผู้เข้ารับการสำรวจจัดทำทะเบียนประวัติเป็นบุคคลที่ไม่มีสถานะทางทะเบียนกลุ่มที่อาศัยอยู่ในประเทศไทยเป็นเวลานานในหลายพื้นที่ของภาคตะวันออกเฉียงเหนือ นับเป็นกลุ่มที่มีสัดส่วนเพิ่มขึ้น โดยข้อมูลล่าสุดจากส่วนการทะเบียนราษฎร สำนักบริหารการทะเบียน กรมการปกครอง ระบุว่า มีคนกลุ่มนี้อาศัยอยู่จำนวน 13,911 คน³⁹

ขณะที่ผู้มี ท.ร.38/1 ยังคงเป็นกลุ่มประชากรที่มีจำนวนมากที่สุด โดยข้อมูลจากแหล่งเดียวกันข้างต้น ระบุว่า ในปี 2556 ผู้มี ท.ร.38/1 นับเฉพาะที่มีอายุไม่เกิน 25 ปี มีจำนวน 24,848 คน ดังนั้นในอนาคตหากมีการยกเลิกการผ่อนผันมิให้คนกลุ่มนี้อาศัยอยู่ในประเทศไทย พร้อมกับจำหน่ายข้อมูลออกจากฐานข้อมูลการทะเบียนราษฎร โดยตั้งสมมติฐานว่าคนกลุ่มนี้เป็นผู้ที่มีถิ่นฐานบ้านเรือนอยู่ในประเทศไทยและไม่มีมาตรการใดมารองรับ ก็อาจส่งผลให้คนกลุ่มนี้จำนวนหนึ่งที่อยู่อาศัยอยู่ใน

³⁹ ส่วนการทะเบียนราษฎร สำนักบริหารการทะเบียน กรมการปกครอง, 10 พฤศจิกายน 2557



ประเทศไทยจริงกลายเป็นผู้ไม่มีหลักฐานทางทะเบียนราษฎรที่สามารถใช้ในการพัฒนาสถานะบุคคลหรืออ้างอิงกับทางราชการได้อีก

ในการนี้ เพื่อให้ได้ข้อมูลสภาพปัญหาด้านสิทธิและสถานะบุคคลในภาคตะวันออกเฉียงเหนือ ครบถ้วนรอบด้านมากขึ้น โครงการได้กำหนดให้มีการศึกษาข้อมูลในพื้นที่ ประกอบด้วยพื้นที่จังหวัดชายแดนไทย-ลาว คือ จังหวัดมุกดาหาร จังหวัดบึงกาฬ จังหวัดนครพนม และจังหวัดอำนาจเจริญ ซึ่งจากการศึกษาสามารถสรุปได้โดยสังเขป ดังต่อไปนี้

1) พื้นที่จังหวัดมุกดาหาร

สถานการณ์ของผู้มีปัญหาสถานะบุคคลในจังหวัดมุกดาหาร ซึ่งมีชายแดนติดกับประเทศสาธารณรัฐประชาธิปไตยประชาชนลาว มิได้แตกต่างจากพื้นที่อื่นๆ มากนัก กล่าวคือ คนกลุ่มนี้จำนวนมากอพยพเข้ามาในประเทศไทยเนื่องจากการเปลี่ยนแปลงการปกครองในประเทศลาว เมื่อปี 2518 โดยในช่วงแรกส่วนใหญ่จะอาศัยอยู่กับญาติพี่น้อง หลังจากนั้นจึงขยับขยายทำงานรับจ้างในพื้นที่ และอาศัยอยู่อย่างต่อเนื่อง กระทั่งบางคนได้แต่งงานกับคนไทย อย่างไรก็ตามเนื่องจากการเข้าเมืองโดยไม่ถูกต้องตามกฎหมาย ทำให้ต้องใช้ชีวิตแบบหลบๆ ซ่อนๆ และประสบปัญหาในการดำเนินชีวิต ดังกรณี สอน วรจักษ์ ซึ่งเข้ามาอาศัยทำกินในประเทศไทยตั้งแต่ปี 2518 มีภรรยาเป็นบุคคลสัญชาติไทย โดยมีบุตรด้วยกันจำนวน 3 คน ที่ต่างก็ได้รับสัญชาติไทยตามแม่ ขณะที่สอนเองได้รับการเพิ่มชื่อในทะเบียนบ้าน (ท.ร.13) เลขที่ 1/ล หมู่ที่ 9 ตำบลนาสีนวล อำเภอเมืองมุกดาหาร จังหวัดมุกดาหาร เมื่อปี 2541

อย่างไรก็ตาม แม้สอนจะได้รับการเพิ่มชื่อเข้าในทะเบียนบ้าน ท.ร.13 และได้รับสิทธิอาศัยชั่วคราวอยู่ในประเทศไทย แต่ก็ได้สะท้อนการปัญหาในการดำเนินชีวิต ซึ่งเป็นผลมาจากการมีปัญหาด้านสิทธิและสถานะบุคคล อาทิเช่น

1. ไม่สามารถเข้ารับการรักษาพยาบาลจากสถานบริการของรัฐ

ด้วยสถานะภาพที่ไม่มีสัญชาติไทยและหวาดกลัวว่าจะถูกจับกุมในข้อหาหลบหนีเข้าเมือง ทำให้สอนจำเป็นต้องซื้อยามากินเอง หรือเข้ารับการรักษาพยาบาลในคลินิกเอกชนเมื่อเจ็บป่วย แม้จะภาระค่ารักษาพยาบาลที่สูงกว่า

2. ถูกจำกัดบริเวณโดยปริยาย

ในช่วงปีแรกเขาอาศัยที่บ้านพี่ชายที่อำเภอบ้านแพง และต่อมาย้ายมาอาศัยอยู่มุกดาหาร นับตั้งแต่ย้ายมาอยู่มุกดาหารเขาไม่สามารถเดินทางไปเยี่ยมญาติพี่น้องอีกเลยเพราะเกรงกลัวว่าจะถูกตำรวจจับดำเนินคดี ถึงจะเป็นห่วงและคิดถึงผู้คนที่บ้านก็ไม่สามารถทำได้ นับตั้งแต่แต่งงานมีอยู่ครั้งเดียวที่เขาได้เดินทางไปเที่ยวจังหวัดอุบลราชธานีกับเพื่อนๆ แต่ก็รู้สึกเป็นการเดินทางท่องเที่ยวที่ไม่สนุก เนื่องจากต้องวิตกกังวลเกรงกลัวว่าเจ้าหน้าที่จะจับกุมตลอดเวลา

3. ไม่ได้รับสวัสดิการและค่าตอบแทนในการทำงานเท่าเทียมกับผู้มีสัญชาติไทย

การทำงานที่โรงงานก๊วยเตี๋ยและร้านวัสดุก่อสร้าง เขาได้รับค่าจ้างที่ไม่เท่าเทียมกับคนไทย เนื่องจากมีสถานะที่ไม่มีสัญชาติ การได้รับค่าแรงงานที่สูงขึ้นจึงขึ้นอยู่กับความเอ็นดูและพอใจของนายจ้าง นอกจากนี้ยังพบว่าเขาไม่มีระบบสวัสดิการแรงงานใดๆรองรับ เช่นการรักษาพยาบาล เงินสำรองเลี้ยงชีพ และประกันสังคม

2) พื้นที่จังหวัดบึงกาฬ

จังหวัดบึงกาฬเป็นพื้นที่ที่มีความหลากหลายของผู้คน ทั้งคนไทยในพื้นที่และผู้ที่ย้ายถิ่นมาใช้ชีวิตอยู่ในพื้นที่ชายแดนแห่งนี้ ข้อมูลจากส่วนการทะเบียนราษฎร สำนักบริหารการทะเบียน พบว่า มีผู้ถือเอกสาร ท.ร.38/1 เฉพาะที่มีอายุไม่เกิน 25 ปี อาศัยอยู่จำนวน 992 คน และยังมีผู้ที่มีปัญหาสถานะบุคคลกลุ่มอื่นๆ อีกจำนวน 834 คน โดยส่วนใหญ่เป็นผู้อพยพจาก สปป.ลาว ที่เดินทางเข้ามาต่างกรรมต่างวาระกัน แต่ดูเหมือนจะมีเป้าหมายเดียวกันคือการแสวงหาพื้นที่ปลอดภัยและเป็นพื้นที่เอื้อให้สามารถพัฒนาคุณภาพชีวิตของตนเองและครอบครัวให้มีความสุข หลายชีวิตเดินทางมาเพื่อเป็นชายแรงแลกเงินส่งกลับบ้านเกิดทั้งในภาคการเกษตร ภาคบริการ ภาคงานรับใช้ในบ้าน และภาคอุตสาหกรรม อาทิ ทำงานในสวนยาง แม่บ้าน สาวเสิร์ฟร้านคาราโอเกะ เป็นต้น และอีกหลายชีวิตต่อสู้ดิ้นรนในการมีภาระรับผิดชอบต่อครอบครัวใหม่ในประเทศไทย ถึงอย่างไรก็ตามภายใต้บริบทสังคมของรัฐไทยเขาเหล่านี้ต้องเผชิญกับความเป็น “คนอื่น” ในพื้นที่รัฐไทย ด้วยข้อจำกัดเรื่องกฎหมายอคติทางชาติพันธุ์ เป็นเงื่อนไขทางอำนาจที่สำคัญในการกดทับให้พวกเขาและเธอต้องดิ้นรน ต่อสู้ บางครั้งก็เอนอ่อนตามพลังกดทับ และหลายครั้งพบว่าเขาเหล่านั้นก็พยายามแสดงท่าทีชัดเจน ผืน กบฏต่ออำนาจเหนืออื่นนั้นเพื่อให้ตัวเองได้อยู่รอดในสังคมนี้

ที่ผ่านมากลุ่มผู้มีปัญหาสถานะบุคคลและกลุ่มแรงงานในพื้นที่จังหวัดบึงกาฬมักเผชิญกับสถานการณ์ดังกล่าว และมักพบว่าพวกเขาต้องเป็นฝ่ายจำยอม จำนวน เป็นผู้เสียเปรียบอยู่ตลอด ซึ่งจากการลงพื้นที่ศึกษาการละเมิดสิทธิในพื้นที่จังหวัดบึงกาฬ พบว่า โดยส่วนใหญ่การละเมิดสิทธิเป็นการละเมิดในเชิงการดูถูกเหยียดหยามและบางครั้งก็นำไปสู่การเลือกปฏิบัติกับผู้มีปัญหาสถานะบุคคลและแรงงานข้ามชาติในพื้นที่ ดังเช่น กรณีไก่ (นามสมมุติ) หญิงสาวชาวลาววัย 17 จาก แขวงบอลิคำไซ เข้ามาทำงานในร้านคาราโอเกะเมื่อสองปีที่แล้ว จากคำแนะนำของเพื่อนในหมู่บ้านเดียวกันที่ทำงานในร้านคาราโอเกะอยู่แล้ว เธอตัดสินใจขอแม่ออกจากบ้านเพื่อมาหาเงินเลี้ยงครอบครัวตามบทบาทและความคาดหวังต่อลูกผู้หญิงที่ต้องมีหน้าที่เลี้ยงดูพ่อแม่ ซึ่งแม่ของเธอเองก็ไม่ได้ห้ามปรามอะไร เพียงแต่บอกให้ดูแลตัวเองให้ดีเมื่อต้องอยู่ในประเทศไทย เธอกับเพื่อนข้ามฝั่งโดยข้ามที่ทำเรือแห่งหนึ่งในอำเภอปากคาด แล้วเพื่อนเธอก็พาเธอนั่งสามล้อรับจ้างไปที่ร้านอาหารกินดื่มซึ่งมีนายจ้างเป็นคนไทย แต่มีเมียเป็นคนลาวเป็นผู้ดูแล และเจ้าของร้านก็ให้เธอทำงานในเป็นพนักงานเสิร์ฟประจำร้านเหมือนกันกับเพื่อนของเธอ โดยเธอจะได้เงินเดือนแรกเริ่มเดือนละ 2,500 บาท และทางร้านจะขึ้นให้อีกตามความเหมาะสม นอกจากเงินเดือนแล้วเธอก็จะได้เงินค่าทิปที่แจกให้พิเศษกับเธอ ซึ่งทำให้เธอมีรายได้แต่ละเดือนประมาณ 3,000 - 4,000 บาท ซึ่งเป็นช่วงประมาณ 6 เดือนแรกที่เธอมาอยู่ประเทศไทย

ชีวิตของเธอเข้าสู่จุดเปลี่ยนเมื่อเธอได้เรียนรู้การออกแขกจากเพื่อนของเธอที่มาจากบ้านเดียวกัน และเพื่อนสาวที่มาจากฝั่งซ้ายบ้านเกิดของเธออีก 2-3 คน เธอเห็นเพื่อนเธอนั่งเชียร์แขกและแขกก็จ่ายค่า “ดริง” ให้เพื่อนเธอแก้วละ 50 บาท (เหล้า/เบียร์) หากเป็นนมเปรี้ยวหรือน้ำอัดลมก็จะได้ดริงละ 30 บาท และที่สำคัญเธอได้เรียนรู้ว่าแท้ที่จริงแล้วเพื่อนเธอมีการ “ออกแขก” คือ การขายบริการทางเพศ ซึ่งแขกต้องเสียค่าบริการให้ทางร้าน 300 บาท ส่วนราคาที่เหลือตกลงกันได้ ซึ่งส่วนใหญ่ก็จะอยู่ที่ 700 - 1,200 แล้วแต่แขกแต่ละคน หากเป็นแขกขาประจำก็จะลดราคาลงตามที่ตกลงกันได้ ซึ่งแขกส่วนใหญ่ก็มีหลากหลาย อาทิ ชาวสวน พ่อค้า และข้าราชการท้องถิ่น เป็นต้น ซึ่งทำให้เธอมีรายได้ขึ้นมาอีกส่วนหนึ่ง พอที่จะได้ส่งให้ครอบครัวที่บ้านได้ใช้จ่ายด้วยบ้าง

ด้วยความเป็นผู้หญิง ความเหงา ต้องการใครซักคนที่คอยมาดูแลหัวใจบ้าง เธอจึงเปิดใจแอบชอบแขกที่ชอบมาเที่ยวที่ร้านกับเพื่อน ซึ่งเป็นหนุ่มในหมู่บ้านแถวอำเภอปากคาด หนุ่มคนนี้มาเที่ยวบ่อยครั้งกับเพื่อนและมักมาพูดจิบว่าจะชวนไปดูหนังบ้าง ไปเที่ยวต่อบ้าง ซึ่งตอนแรกเธอก็เฉยๆ แต่มาพูดบ่อยครั้งเธอก็อยากจะไป ซึ่งที่ไปคือไปโดยสมัครใจโดยไม่ต้องจ่ายเงินให้เธอและทางร้าน และมี

วันหนึ่งเจ้าหนุ่มขวัญใจเธอกับเพื่อนเขาอีก 2 คนก็เข้ามากินเหล้าในร้าน พอช่วงประมาณหกทุ่มร้านจะปิดแล้วพ่อหนุ่มคนนี้ชวนโกไปกินก๋วยเตี๋ยวต่อที่หน้าร้าน 7-11 ซึ่งเป็นร้านในตัวอำเภอ เธอเลยตัดสินใจไปด้วยเพราะนอกจากจะไปกินก๋วยเตี๋ยวแล้วเธอคาดว่าจะไปซื้อของใช้ส่วนตัวที่ร้านเซเว่นด้วย และอีกประการในใจเธอลึกลงๆ เธอก็อยากจะอยู่ใกล้ชายคนนี้อยู่เพราะเข้าใจว่าเขาก็น่าจะจะมีใจให้เธอ และสิ่งที่ไม่คาดฝันก็คือ เมื่อไปถึงร้านเซเว่นชายหนุ่มที่เธอชอบทำยมอเตอร์ไซค์มาด้วย และเพื่อนชายอีกสองคนที่ขี่มอเตอร์ไซค์ออกหน้ากลับเพิ่มความเร็วมอเตอร์ไซค์พร้อมกับบอกเธอว่า “อย่าเพิ่งกินเลยไปกินอย่างอื่นกับพวกพี่ก่อนดีกว่า” ซึ่งน้ำเสียงเธอบอกว่ารู้เลยว่าต้องพาเธอไปทำไมดีไม่ร้ายแน่ ซึ่งพอเธอบอกให้จอดก็หัวเราะ เธอตะโกนว่าจะกระโดดลงรถก็พูดหัวเราะและทำท่ายเธอ ซึ่งในช่วงเวลาสั้นเธอประหม่นแล้วว่าหากปล่อยไปคงเกิดเรื่องไม่ดีกับตัวเธอแน่นอน เธอเลยตัดสินใจกระโดดรถและทำให้เธอได้รับบาดเจ็บ ฟกช้ำ แขน ขา หน้าตาถลอก แต่เธอก็ยังมีสติหยิบโทรศัพท์มือถือโทรหาเจ้าของร้านให้มารับและพาเธอไปโรงพยาบาลได้อย่างปลอดภัย

“เขาบอกว่าให้ไปกับเขา ไปกินอย่างอื่นก่อน เดี่ยวจะมาส่ง ซึ่งเรารู้สึกได้เลยว่าปลอดภัยอีกอย่างเขาเองเขาก็เมาด้วย เลยรู้สึกว่าต้องตัดสินใจซักอย่าง ตอนแรกก็คิดว่าเขาชอบเรา เราเองเราก็รู้สึกง้อใจเขาเพราะเขาค่อนข้างหน้าตาดี เพื่อนเขาที่มาด้วยนั้นก็เชียร์ ตอนแรกก็ดูเหมือนเขาก็เป็นคนไว้ใจได้เลยไปกับเขา พอไปแล้วมาเจอเหตุการณ์อย่างนี้ก็รู้สึกหลายจำอยู่ กลับมาก็มาเล่าให้เจ้าของร้านฟังเขาเลยบอกให้เราระวังตัว รู้หน้าไม่รู้ใจเขาก็มีนิสัยหลายอย่าง ซึ่งตั้งแต่นั้นมาเราก็ไม่ไว้ใจใครเลยเพราะกลัวมาก” โก (นามสมมุติ) กล่าว

หลังจากเกิดเหตุเจ้าของร้านได้ไปพูดคุยกับกลุ่มชายหนุ่มเหล่านั้น ซึ่งปรากฏว่ากลุ่มชายหนุ่มเหล่านั้นไม่รับผิดชอบ และกล่าวโทษว่า โก (นามสมมุติ) เป็นคนกระโดดรถเอง พวกตนไม่ได้ทำอะไรผิด พวกตนจะไม่รับผิดชอบในกรณีใดๆ ทั้งสิ้น และเมื่อเจ้าของร้านจะไปแจ้งความดำเนินคดีกับเจ้าหน้าที่ตำรวจในพื้นที่ กลับถูกกลุ่มชายหนุ่มเหล่านั้นทำทายน่ากลัวเพราะโกเป็นคนลาวเข้าเมืองผิดกฎหมาย และยังลักลอบมาทำงานในสถานบริการ ซึ่งคนที่ผิดคือเจ้าของร้านและโกเอง พวกตนไม่จำเป็นต้องรับผิดชอบอันใดทั้งสิ้น ซึ่งทำให้ทางเจ้าของร้านเองก็ไม่กล้าที่จะแจ้งความหรือกล่าวโทษทางกลุ่มชายหนุ่มเหล่านั้น และโกเองก็มองว่าเป็นความผิดของตัวเองที่ใจง่ายตัดสินใจออกไปโดยไม่ไตร่ตรองอย่างถ่วงถี่ ทำให้รู้สึกตัวเองเจ็บทั้งกายและเจ็บทั้งใจที่เขาดูถูกว่าเป็นคนลาวเข้าเมืองผิดกฎหมายไม่จำเป็นต้องได้รับความสนใจหรือใส่ใจกับสิ่งเลวร้ายที่เกิดขึ้นกับเธอ เหตุการณ์ดังกล่าวจึงไม่ได้รับการจัดการและถูกปล่อยให้เงียบหายไปอย่างเหมือนไม่มีอะไรเกิดขึ้น

เหตุการณ์ดังกล่าวอาจถือได้ว่าเป็นภาพตัวแทนการละเมิดสิทธิแรงงานข้ามชาติและผู้มีปัญหาสถานะบุคคลในพื้นที่ชายแดนจังหวัดบึงกาฬ อันเกิดจากทัศนคติทางชาติพันธุ์ที่เป็นผลผลิตมาจากกระบวนการการสร้างรัฐชาติที่ทำให้ผู้คนในพื้นที่มองผู้ที่ไม่ใช่สัญชาติไทยเป็นบุคคลที่ไม่มีคุณค่า ไม่ใช่คนของประเทศไทย เขาเหล่านั้นคือ “คนอื่น” ในผืนแผ่นดินไทย คนไทยในพื้นที่ถือตัวเองเป็นเจ้าของประเทศนี้จะทำอย่างไรกับคนเหล่านี้ก็สามารถทำได้ ซึ่งถือเป็นการละเมิดสิทธิประการหนึ่งที่ดำเนินการผ่านกระบวนการ ถูกเหยียดหยาม ตีตรา อันนำมาสู่การเลือกปฏิบัติหรือปฏิบัติมิชอบต่อผู้มีปัญหาสถานะบุคคลและแรงงานข้ามชาติในพื้นที่ โดยประเด็นดังกล่าวเป็นสิ่งที่เกิดขึ้นและพบเห็นทั่วไปในพื้นที่ชายแดนไทย-ลาว

3) พื้นที่จังหวัดนครพนม

จังหวัดนครพนมเป็นอีกจังหวัดหนึ่งที่มีแนวพรมแดนติดกับประเทศสาธารณรัฐประชาธิปไตยประชาชนลาว และเป็นอีกพื้นที่ที่สภาพปัญหาสิทธิและสถานะบุคคลก็ไม่แตกต่างจากจังหวัดตามแนวชายแดนอื่นๆ มากนัก การศึกษาในกรณีการขอเพิ่มชื่อเข้าสู่ทะเบียนราษฎรของเด็กหญิงเพชรไพรินทร์ ที่อำเภอธาตุพนม จังหวัดนครพนม⁴⁰ ซึ่งเป็นบุตรสาวของมารดาที่เป็นบุคคลสัญชาติลาวอยู่ในแขวงคำม่วน กับบิดาที่เป็นบุคคลสัญชาติไทย แต่เนื่องจากบิดา-มารดาไม่ได้จดทะเบียนสมรส รวมทั้งบิดาสัญชาติไทยไม่ได้จดทะเบียนรับรองบุตร ไม่มีคำพิพากษาให้เด็กหญิงเพชรไพรินทร์เป็นบุตรของบิดาสัญชาติไทย และไม่มีหนังสือรับรองการเกิดหรือสูติบัตรซึ่งออกให้โดยสถานทูตหรือสถานกงสุลใหญ่ประจำสาธารณรัฐประชาธิปไตยประชาชนลาว ซึ่งทำให้เด็กหญิงเพชรไพรินทร์เป็นบุตรโดยชอบด้วยกฎหมาย ส่งผลให้ไม่สามารถได้สัญชาติไทยตามบิดาได้ ตามมาตรา 7 แห่งพระราชบัญญัติสัญชาติ ทำให้ไม่สามารถเพิ่มชื่อเด็กหญิงคนดังกล่าวเข้าสู่ทะเบียนบ้านได้ หากจะดำเนินการเพื่อให้เข้ากับหลักกฎหมายจะต้องผ่านการตรวจพิสูจน์ DNA ระหว่างบุตรกับบิดา อย่างไรก็ตาม ในกรณีนี้บิดาของเด็กหญิงเพชรไพรินทร์เป็นผู้ต้องขังอยู่ระหว่างอุทธรณ์ฎีกา จึงไม่สามารถส่งตัวบิดาไปตรวจพิสูจน์สารพันธุกรรม DNA กับเด็กหญิงได้ จึงทำให้เด็กหญิงเพชรไพรินทร์ยังไม่สามารถเพิ่มชื่อเข้าสู่ทะเบียนราษฎรได้

ในความเป็นจริงกรณีของการแต่งงานข้ามแดนระหว่างคนสัญชาติไทยกับคนสัญชาติลาวนับเป็นปรากฏการณ์ที่มีอาจถูกจำกัดด้วยเส้นเขตแดนได้ แต่ปัญหาที่เกิดขึ้นตามมาในกรณีนี้คือ

⁴⁰ รายละเอียดกรณีศึกษามาจาก คณะกรรมการสิทธิมนุษยชนแห่งชาติ, รายงานผลการพิจารณาเรื่องร้องเรียนที่ 1080/2558. ลงวันที่ 3 พฤศจิกายน 2558.

สถานะบุคคลของบุตรที่มักต้องใช้การตรวจพิสูจน์สารพันธุกรรม DNA ประกอบการพิจารณา ซึ่งกลายเป็นปัญหาที่กลุ่มคนที่มีปัญหาสถานะบุคคลมักเผชิญกับข้อจำกัดในเรื่องค่าใช้จ่ายการตรวจที่มีอัตราค่อนข้างสูง และยังคงมีค่าใช้จ่ายสำหรับการเดินทางไกลไปยังโรงพยาบาลที่ได้รับการยอมรับในเรื่องเทคโนโลยีและความแม่นยำ ซึ่งในภาคตะวันออกเฉียงเหนือมีที่เดียวที่โรงพยาบาลศรีนครินทร์มิเช่นนั้นก็ต้องเดินทางมายังโรงพยาบาลศิริราช กรุงเทพมหานคร

4) พื้นที่จังหวัดอำนาจเจริญ

เนื่องจากอำนาจเจริญเป็นจังหวัดที่แยกออกจากจังหวัดอุบลราชธานี ปัญหาด้านสิทธิและสถานะบุคคลในพื้นที่แห่งนี้ด้านหนึ่งจึงมีความคล้ายคลึงกัน หากแต่มีจำนวนผู้ประสบปัญหาน้อยกว่าข้อมูลในปี 2557 จากส่วนการทะเบียนราษฎร สำนักบริหารการทะเบียน กรมการปกครอง พบว่ามีคนกลุ่มนี้อาศัยอยู่ 887 คน ส่วนใหญ่เป็นผู้ถือบัตรประจำตัวบุคคลที่ไม่มีสถานะทางทะเบียน และจากการศึกษาข้อมูลพบประเด็นปัญหาเกี่ยวกับแรงงานข้ามชาติ โดยเฉพาะอย่างยิ่งในพื้นที่ตำบลชานุมาน อำเภอชานุมาน ซึ่งมีผู้ทำเกษตรเชิงพาณิชย์ที่ใช้สารเคมีประมาณ 200 กว่าครอบครัว ทำให้มีความต้องการพึ่งพาแรงงานข้ามชาติจำนวนมาก

บุญหล้า สมหมาย ภูมิ สีระหอมอน บุผา สุบัน และค่านาง ที่บ้านโคกสะอาด นับตัวอย่างของหญิงชาวลาวจำนวนหนึ่งที่นั่งเรือข้ามโขงมาเพื่อทำงานรับจ้างภาคเกษตรในพื้นที่อำเภอชานุมาน และต่อมาได้แต่งงานอยู่กับชายไทย ก่อนที่จะตัดสินใจลงหลักปักฐานอาศัยอยู่ในประเทศไทยเรื่อยมา ซึ่งสามารถภาพสะท้อนปรากฏการณ์การข้ามพรมแดนรัฐชาติที่ถูกขีดสมมติขึ้น และในความเป็นจริงมิได้สอดคล้องกับชีวิตประจำวันของคนในท้องถิ่นที่มีการเดินทางไปมาหาสู่กันตลอดเวลา และคงมีผู้คนน้อยมากที่อาศัยอยู่ในฝั่งประเทศลาวที่ไม่ไกลจากบ้านโคกสะอาดนักจะเลือกเดินทางเข้าเมืองด้วยการเดินทางอ้อมไปยังจุดผ่านแดนถาวรในเขตจังหวัดมุกดาหาร หรืออุบลราชธานี เพื่อให้เป็นการเข้าเมืองอย่างถูกกฎหมาย

บุญหล้า ดุจจะที่โชคดีกว่าคนอื่นๆ เนื่องจากเข้ามาก่อนปี 2542 และได้รับการสำรวจจัดทำทะเบียนประวัติและเอกสารแสดงตนเป็นบุคคลที่ไม่มีสถานะทางทะเบียนในปี 2553 ซึ่งอย่างน้อยที่สุดสามารถใช้สิทธิหลักประกันสุขภาพได้ตามมติคณะรัฐมนตรีเมื่อวันที่ 20 เมษายน 2558 ส่วนสมหมายเคยเข้ารับการสำรวจจัดทำทะเบียนประวัติในกลุ่มแรงงานต่างด้าว 3 สัญชาติ (มี ท.ร.38/1) ขณะที่คนอื่นๆ เป็นกรณีที่เข้ามาตั้งแต่ปี 2547-2557 และยังไม่มียกเอกสารหลักฐานทางทะเบียนราษฎรจากรัฐไทย ทำให้ไม่สามารถเข้าถึงสิทธิขั้นพื้นฐานจากรัฐที่ตนเองอาศัยอยู่ได้

ผู้ประสบปัญหาด้านสิทธิและสถานะบุคคลที่กล่าวถึงข้างต้นและครอบครัวที่เป็นคนสัญชาติไทย ยังคงมีการเดินทางติดต่อกับประเทศต้นทาง โดยเฉพาะการเดินทางกลับไปร่วมทำบุญประจำปีของหมู่บ้านทุกปี และไปร่วมงานบุญและเพณีที่ญาติพี่น้องจัดขึ้น เช่น งานบวช งานแต่งงาน หรืองานศพ ซึ่งแสดงให้เห็นถึงความสัมพันธ์ทางด้านวัฒนธรรมประเพณีที่เกิดขึ้นตามปกติ และหลายคน (ยกเว้นบุญหล้า และสมหมาย) ยอมรับว่าตนเองยังคงมีชื่ออยู่ในทะเบียนบ้านลาว โดยสุบันและภูมิเพิ่งกลับไปขอเอาชื่อกลับเข้าในทะเบียนบ้าน ทั้งนี้เพื่อเป็นหลักประกันเรื่องการได้รับส่วนแบ่งมรดกจากพ่อแม่ แต่แม้จะมีชื่อเป็นพลเมืองลาวคนเหล่านี้กลับเลือกเดินทางเข้าประเทศไทยทางด้านประเพณี แทนการเข้าเมืองอย่างถูกกฎหมายทางด้านถาวร โดยทุกคนต่างพูดเป็นเสียงเดียวกันว่าการทำหนังสือเดินทางต้องมีค่าใช้จ่ายจำนวนมาก ต้องเสียเวลารอทำหนังสือเดินทาง และต้องเดินทางผ่านด่านถาวรซึ่งต้องทางอ้อมไปไกล ดังนั้นการที่เจ้าหน้าที่บ้านเมืองยังอนุโลมให้อยู่กับครอบครัวได้ จึงนับเป็นเรื่องที่ดีสำหรับพวกเขา

ขณะที่คุณ ทองสมร ไม่ได้เป็นผู้ที่โชคดีเหมือนกับบุญหล้า แม้คุณจะมาแต่งงานอาศัยกับสิน บุญทาบ หญิงสัญชาติไทย ก่อนที่จะอพยพเข้ามาอาศัยอย่างถาวรในประเทศไทยในช่วงที่มีการสู้รบก่อนการเปลี่ยนแปลงการปกครองในประเทศลาว โดยคุณเข้ามาอยู่ก่อน พ.ศ. 2518 และมีลูกกับสิน 3 คน ซึ่งทุกคนได้รับสัญชาติไทยตามแม่ และแม้จะเป็นกรณีที่อาศัยอยู่เป็นเวลานาน แต่คุณซึ่งปัจจุบันมีอายุ 85 ปี และเป็นผู้พิการทางด้านสายตาตั้งแต่ช่วงที่มีอายุราว 60 ปีต้นๆ (เนื่องจากการทำงานเป็นช่างเชื่อมเหล็ก) กลับกลายเป็นผู้ที่ตกหล่นจากการสำรวจจัดทำทะเบียนประวัติ ยังไม่มีเอกสารหลักฐานทางทะเบียนราษฎร และได้รับความเดือดร้อนเนื่องจากไม่ได้สิทธิขั้นพื้นฐานจากรัฐ โดยเฉพาะสิทธิด้านหลักประกันสุขภาพ

เดือน ลูกสาวคนโตของคุณ เล่าว่า “ที่ผ่านมามีพ่อกลายเป็นคนตกสำรวจ เนื่องจากครอบครัวค่อนข้างยากจน ไม่มีเงิน และผู้ใหญ่บ้านกำนัน (ในช่วงสำรวจ) ไม่กล้าให้การรับรอง มองว่าน่าจะไม่จำเป็นต้องใช้บัตรเพราะเป็นคนพิการที่ไม่ได้เดินทางไปไหนอยู่แล้ว แต่ต่อมาพ่อต้องเข้ารับการรักษาที่โรงพยาบาลบ่อยครั้งขึ้นเนื่องจากเป็นผู้สูงอายุ ทำให้ต้องเสียค่าใช้จ่ายเองทุกครั้ง และบางครั้งก็ต้องเสียเงินจำนวนมาก เจ้าหน้าที่โรงพยาบาลจึงแนะนำให้ไปติดต่อทำบัตรประจำตัวที่อำเภอ เพื่อนำมาซื้อประกันสุขภาพแบบรายปี จึงได้ไปขอคำปรึกษาที่ศูนย์ดำรงธรรมประจำอำเภอชานุมาน พร้อมกับได้มีการจัดประชาคมหมู่บ้านเพื่อรับรองว่าพ่อเป็นผู้ที่อยู่ในประเทศไทยเป็นเวลานาน กระทั่งเมื่อ

หมู่บ้านรับรองจึงได้ไปติดต่อที่สำนักทะเบียนอำเภอ แต่ฝ่ายทะเบียนแจ้งว่าพ่อของตนมีอายุเกิน 70 ปีแล้ว จึงไม่สามารถทำบัตรให้ได้”

กรณีของคุณจึงเป็นอีกหนึ่งกรณีตัวอย่างที่ยืนยันความจริงที่ว่ายังมีผู้ตกสำรวจจากการจัดทำทะเบียนประวัติและเอกสารแสดงตนที่อาศัยอยู่ในประเทศไทยเป็นเวลานานอีกจำนวนหนึ่ง โดยที่คนเหล่านี้ต้องกลายเป็นผู้เสียสิทธิที่ตนเองควรจะได้รับ และผลกระทบอันแสดงถึงความไม่เท่าเทียมกันให้กับลูกหลานที่เป็นคนสัญชาติไทย ขณะที่ผู้ประสบปัญหาเองก็ดูจะยังคงเข้าใจว่าการจัดทำบัตรหรือหลักฐานทางทะเบียนราษฎรนั้นจำเป็นต้องใช้เงินจำนวนมาก พร้อมกับสะท้อนให้เห็นถึงความรู้ความเข้าใจและความตระหนักต่อปัญหาด้านสิทธิและสถานะบุคคลของเจ้าหน้าที่รัฐที่อาศัยอยู่ใกล้ชิดกับผู้ที่มิมีปัญหาเหล่านี้ด้วย

ข้อมูลที่คุณะวิจัยได้รับจากเจ้าหน้าที่ภาครัฐและภาคประชาสังคมที่ส่วนข้องเกี่ยวกับปัญหาด้านสิทธิและสถานะบุคคลในพื้นที่ชายแดนของภาคตะวันออกเฉียงเหนือน่าจะช่วยให้สะท้อนการอาศัยอยู่อย่างกลมกลืน สภาพปัญหา และความปรารถนาที่จะเห็นจัดการคลี่คลายปัญหาดังกล่าวนี้ให้บรรเทาเบาบางลง หรือทำให้ผู้ประสบปัญหาด้านสิทธิและสถานะบุคคลสามารถเข้าถึงสิทธิขั้นพื้นฐานที่จำเป็นและอาศัยอยู่ในประเทศไทยได้อย่างมีศักดิ์ศรี

สุรชาติ พูนผล ประธานกลุ่มบ้านแสงตะวัน ซึ่งเป็นองค์กรพัฒนาเอกชนที่ติดตามและทำงานเกี่ยวกับผู้มีปัญหาสถานะบุคคลในพื้นที่จังหวัดบึงกาฬ มองว่าปัจจัยที่นำไปสู่การละเมิดสิทธิแรงงานข้ามชาติและผู้มีปัญหาสถานะบุคคล เกิดจากปัจจัยหลายสาเหตุโดยเฉพาะประเด็นเรื่อง “อคติทางชาติพันธุ์” ซึ่งคนในชุมชนไทยยังมีมุมมองแบบแบ่งแยกผู้คนที่อพยพโยกย้ายมาจากประเทศลาว มองเขาเหล่านั้นไม่ใช่คนไทย เป็นพลเมืองชั้นสอง เป็นคนที่มาจากประเทศที่เคยเป็นศัตรู ประเทศที่เคยเป็นคู่แข่งทั้งในอดีตและปัจจุบันของประเทศไทย ดังนั้นผู้คนที่ในพื้นที่ชายแดนจึงรู้สึกไม่ไว้ใจ ไม่ชอบหวาดระแวงผู้คนที่มาจากประเทศประเทศเพื่อนบ้านที่เคยมีประวัติศาสตร์ร่วมกันมา ส่งผลให้เกิดการดูถูกเหยียดหยามและเลือกปฏิบัติของผู้คนในชุมชนชายแดน

“คนในชุมชนยังมองคนที่ข้ามฝั่งมาอาศัยอยู่ฝั่งไทยเป็นคนลาว ไม่ใช่สมาชิกของชุมชน อย่าว่าแต่น้องๆ ที่มาทำงานในร้านคาราโอเกะเลย บางคนอพยพโยกย้ายมาตั้งแต่อ่อนลาวแตก มาสมัครครอบครัว มีลูกมีหลาน หลายคนยังไม่ค่อยได้เข้ากิจกรรมกับชุมชน เพราะเคยถูกคนในชุมชนหาว่า

ไม่ใช่คนไทย จนทำให้ผู้มีปัญหาสถานะและแรงงานข้ามชาติไม่กล้าเข้าร่วมกิจกรรมอะไรกับชุมชน เพราะกลัวโดนถูกปฏิเสธ”

นอกจากปัจจัยปัญหาอคติด้านชนชาติที่ยังฝังลึกในพื้นที่ชายแดนก่อให้เกิดปัญหาการถูกละเมิดสิทธิและละเมิดสิทธิแล้ว ปัญหาด้านกฎหมายเป็นอีกปัญหาหนึ่งที่ส่งผลให้ผู้มีปัญหาสถานะบุคคลโดยเฉพาะแรงงานข้ามชาติที่เข้าเมืองผิดกฎหมายถึงละเมิดสิทธิ ซึ่งกฎหมายไทยอนุญาตให้แรงงานข้ามชาติ 3 สัญชาติ คือ พม่า ลาว และกัมพูชา สามารถขอใบอนุญาตทำงานได้ 3 ประเภท คือ กรรมกร ช่างยนต์ในเรือประมง และรับใช้ในบ้าน และทั้งสามงานยังไม่ครอบคลุมลักษณะงานด้านการบริการในสถานบันเทิง ดังนั้นหากเจ้าหน้าที่พบแรงงานข้ามชาติ 3 สัญชาติ ทำงานประเภทนี้ก็จะเข้าตรวจสอบและจับกุมส่งผลให้แรงงานในภาคบริการมีความหวาดกลัว ยิ่งหากเป็นกลุ่มที่ลักลอบเข้าเมืองซึ่งส่วนใหญ่เป็นผู้หญิงยังต้องอยู่อย่างปิดบังซ่อนเร้นจากสายตาเจ้าหน้าที่ และการหลบซ่อนในการอาศัยอยู่มีความเสี่ยงต่อการถูกละเมิดสิทธิทั้งจากนายจ้าง แยกผู้มารับบริการ หรือแม้กระทั่งเจ้าหน้าที่ของรัฐเอง ซึ่งเป็นเรื่องที่น่าละอายใจและต้องได้รับการแก้ไข เพราะในพื้นที่ชายแดนมีแรงงานข้ามเข้ามาทำงานในภาคบริการไม่น้อย และไม่น้อยเลยที่ถูกละเมิดสิทธิและไม่ได้รับการคุ้มครองโดยกฎหมายประเทศไทย

สุรชาติ พูนผล กล่าวเสริมว่า “ประเทศไทยยังให้แรงงานข้ามชาติ 3 สัญชาติทำงานได้เพียง 3 ประเภท คือ กรรมกร ช่างเครื่องยนต์เรือประมง และ รับใช้ในบ้าน ในขณะที่แรงงานข้ามชาติซึ่งเป็นผู้หญิงจำนวนมากที่เข้ามาทำงานในสถานบริการบันเทิงบ้านเรา พวกเขาต้องเผชิญปัญหาด้านกฎหมายในการลักลอบทำงานอยู่ตลอดเวลา เพราะกฎหมายไทยยังไม่อนุญาต ซึ่งเป็นการเปิดช่องทางในการเอารัดเอาเปรียบพวกเขาทั้งจากคนในท้องถิ่น และเจ้าหน้าที่รัฐ ซึ่งนี่คือสิ่งที่เกิดขึ้นจริงในพื้นที่ ดังนั้นหากต้องการลดปัญหาดังกล่าว ประเทศไทยควรเพิ่มการอนุญาตงานภาคบริการเข้าไปในกฎหมายด้วย”

ดังนั้น หากต้องการให้ภาพการละเมิดสิทธิดังกล่าวลดลง ในมุมมองของคนทำงานในพื้นที่มีข้อเสนอว่า ประเทศไทยควรให้ความสำคัญกับการทำงานเชิงการพัฒนาด้านสังคม ประวัติศาสตร์ ประเพณี และวัฒนธรรมมากขึ้น เพื่อลดทัศนคติด้านลบสร้างความเข้าใจในการอยู่ร่วมกันบนความหลากหลาย รวมถึงการปรับปรุงกฎหมายการอนุญาตให้แรงงานทำงานได้อย่างถูกกฎหมายสอดคล้องกับความเป็นจริงในพื้นที่ ซึ่งหากดำเนินการทั้งสองประเด็นได้ ก็จะช่วยลดการละเมิดสิทธิและนำไปสู่การอยู่ร่วมกันอย่างการดรภาพและเป็นสุขของผู้คนบนพื้นที่ชายแดนมากขึ้นต่อไป

ขณะที่สุรสิงห์ ซึ่งทำงานร่วมกับประชาสังคมจังหวัดอำนาจเจริญและเป็นผู้นำชุมชนที่มีส่วนให้ความช่วยเหลือผู้ประสบปัญหาด้านสิทธิและสถานะบุคคลในชุมชนโคกสะอาดที่ตนเองอาศัยอยู่ ยอมรับว่าที่ผ่านมาชุมชนเองไม่ทราบถึงความสำคัญของการมีหลักฐานทางทะเบียนสำหรับ “คนลาว” ที่อาศัยอยู่ชุมชน ทำให้เกิดกรณีการไม่มีหลักฐานของ “คุณ” โดยได้พยายามประสานงานกับทางอำเภอเพื่อขอทำหลักฐาน และจัดประชุมประชาคมหมู่บ้านให้การรับรองการอาศัยในชุมชนมาเป็นเวลานาน ขณะเดียวกันชาวชุมชนเองก็ให้ความเป็นกันเองกับคนเหล่านี้เสมือนสมาชิกคนหนึ่งของคนชุมชน และคนกลุ่มนี้อาศัยอยู่ในชุมชนอย่างกลมกลืนกับคนในชุมชน รวมทั้งให้ความร่วมมือในการช่วยเหลืองานด้านต่างๆ ของชุมชนเป็นอย่างดี สุรสิงห์มองว่าจำเป็นที่จะต้องมีการเปรียบเทียบที่ชัดเจนเกี่ยวกับการข้ามแดนที่ไม่เปิดกว้างจนเกินไปและต้องไม่กลายเป็นอุปสรรคที่ทำให้คนชายแดนเลือกใช้ช่องทางข้ามแดนตามธรรมชาติที่มีอยู่ ขณะเดียวกันก็ต้องให้สิทธิขั้นพื้นฐานที่จำเป็นสำหรับผู้ที่ยังอาศัยอยู่จริงในพื้นที่ในฐานะสมาชิกครอบครัวของผู้มีสัญชาติไทย

ทางด้านทองม้วน จันธิมา อายุ 58 ปี ประธานชุมชนศรีมุกดาหารสอง ซึ่งเป็นคนมุกดาหารมา โดยกำเนิดเกิดและเติบโตมาในชุมชนมุกดาหารสองตั้งแต่การพัฒนายังไม่เข้าถึงเมืองแห่งนี้ บอกว่าคนมุกดาหารนั้นอยู่ร่วมกับคนหลากหลายสัญชาติมาตั้งแต่ปู่ย่าตายาย เพราะเมืองแห่งนี้เป็นเมืองค้าขายเก่า ผู้คนจากทุกสารทิศเดินทางมาแลกเปลี่ยนสินค้า ทั้งเวียดนาม ลาว จีน เขมร แวก หรือแม้แต่ชาวชนเผ่าที่อยู่ป่าเขา เช่น ไทโซ่ กะเลิง อย่างไรก็ตาม การอาศัยอยู่ร่วมกันของคนมุกดาหารในสมัยนั้นไม่มีเรื่องสัญชาติเข้ามาเกี่ยวข้องมากนัก ความแตกต่างในสัญชาติของผู้คนสมัยนั้นจึงมีไม่มาก ต่างอยู่ร่วมกันอย่างสันติไม่มีปัญหาขัดแย้งกัน โดยเฉพาะกลุ่มคนสายเลือดไทยและลาวนั้น มีการแต่งงานเชื่อมสายสัมพันธ์เป็นญาติพี่น้องกันระหว่างคนไทยในเมืองมุกดาหารและคนลาวที่อาศัยอยู่ในแขวงคำม่วน สปป.ลาว เมื่อมีงานเทศกาลหรืองานบุญต่างๆ ก็ข้ามแดนไปมาหาสู่กัน

อย่างไรก็ตาม นับตั้งแต่ยุคสงครามเย็นที่ลาวเปลี่ยนแปลงการปกครอง รัฐบาลของทั้งสองประเทศเข้มงวดในการข้ามแดนมากขึ้น ทำให้ประชาชนหลายคนตกหล่นกลายเป็นคนไม่มีเอกสารแสดงสัญชาติ โดยเฉพาะคนจากฝั่งลาวและส่วนหนึ่งเป็นคนเวียดนามที่ไม่ต้องการกลับบ้านเพราะแต่งงานกับคนไทย คนเหล่านี้ได้อาศัยและอยู่ร่วมกันกับคนมุกดาหารมาอย่างกลมกลืน และความแตกต่างทางวัฒนธรรมของคนเหล่านี้ก็กลับกลายเป็นจุดแข็งของเมืองมุกดาหาร กล่าวคือ ทำให้เมืองมุกดาหารเป็นแหล่งขึ้นชื่อว่ามีอาหารแปลกๆ ของคนเวียดนามและลาว ใครๆ ที่มาเที่ยวในจังหวัดนี้ต่างพยายามหาชิมอาหารที่เป็นลักษณะเฉพาะถิ่นที่ส่วนหนึ่งเกิดขึ้นจากผู้อพยพไม่มีสัญชาติ

สิ่งที่น่ากังวลสำหรับทองม้วนในกรณีของคนข้ามแดน โดยเฉพาะในกรณีคนที่เข้ามาไม่นาน ก็คือ การตกเป็นเหยื่อหรือการเข้าไปมีส่วนเกี่ยวพันกับขบวนการค้ามนุษย์ และการขายบริการทางเพศ แม่ทองม้วนบอกว่าเมื่อสองสามปีก่อนที่คณะ คสช. จะทำรัฐประหาร มีกลุ่มคนลาวที่เข้าเมืองอย่างผิดกฎหมายทั้งที่มีและไม่มีสัญชาติเข้ามาทำงานที่หอแก้ว เมืองมุกดาหารจำนวนมาก คนพวกนี้จะเข้ามาอาศัยอยู่กันเป็นกลุ่มในชุมชนต่างๆ โดยเช่าบ้านอยู่ร่วมกัน จากที่เห็นในชุมชนศรีมุกดาหารสองพบว่า มีความวุ่นวายมาก มีปัญหาทั้งยาเสพติด ชู้สาว แต่ต้องพากันอดทนอยู่เพราะไม่รู้ว่าคุณพวกนี้เกี่ยวข้องกับผู้มีอิทธิพลหรือไม่ จนมีคำพูดกันว่า “ผิวไผ่เสีย ให้เมียไปนออยู่หอแก้ว หรือเอือนสาวลาว” เพราะคนลาวเข้ามาทำงานในสถานบันเทิงในเมืองมาก

อย่างไรก็ตาม ภายหลังจากรัฐบาลเข้มงวดต่อปัญหาการค้ามนุษย์ คนลาวที่เข้ามาขายบริการ และค้าแรงงานผิดกฎหมายได้ถูกผลักดันให้กลับไป คงเหลือแต่ผู้ที่แต่งงานกับคนไทย และไม่มีสัญชาติที่ยังอยู่ ในฐานะประธานชุมชนแล้วคนพวกนี้ควรได้รับความช่วยเหลือ อย่างน้อยก็ควรให้พวกเขาสามารถเข้าถึงสิทธิในการรักษาพยาบาล เพราะเห็นหลายครอบครัวแล้วพวกเขาประสบปัญหาทุกข์ยากมาก เพราะไม่สามารถรับการรักษาจากประเทศไทย นอกจากนี้ยังเห็นว่าการเป็นอยู่ของพวกเขา ไม่ได้ส่งผลเสียอะไรต่อชุมชน รัฐบาลไทยจึงควรให้สิทธิขั้นพื้นฐานแก่พวกเขาเพื่อสนับสนุนให้คนเหล่านี้มีความเป็นอยู่ที่มั่นคงมากขึ้น

สอดคล้องกับ วรนุช กรุงเกตุ พัฒนาการอำเภอเมืองมุกดาหาร ซึ่งสะท้อนความคิดเห็นในฐานะข้าราชการที่ทำงานพัฒนาอยู่ในระดับพื้นที่ว่า จังหวัดมุกดาหารเป็นพื้นที่ที่มีผู้ประสบปัญหาด้านสิทธิและสถานะบุคคลอาศัยอยู่เป็นจำนวนมาก ในอดีตมีทั้งคนเวียดนาม จีน และลาว แต่ปัจจุบันผู้ที่ยังคงมีปัญหาอยู่ส่วนใหญ่ได้แก่คนลาวที่อยู่มานานและยังไม่ได้รับสิทธิในการได้รับสัญชาติ การอาศัยอยู่ในประเทศไทยของผู้มีปัญหาด้านสิทธิและสถานะบุคคลในจังหวัดมุกดาหาร โดยเฉพาะกลุ่มที่อาศัยอยู่เป็นเวลานานเหล่านี้แทบจะไม่ได้สร้างผลกระทบหรือปัญหาให้กับสังคมไทย ดังนั้น คนเหล่านี้จึงจำเป็นต้องได้รับการสำรวจจัดทำทะเบียนประวัติ และได้รับการดูแลตามสิทธิขั้นพื้นฐานที่ควรจะได้ เช่น การศึกษา การเดินทาง การทำงาน การรับการรักษาพยาบาล การได้รับความคุ้มครองให้ปลอดภัย รวมทั้งควรมีโอกาสในการเข้าถึงสิทธิในสัญชาติไทยด้วย เช่นเดียวกับที่คนเวียดนามหรือคนจีนซึ่งได้รับสัญชาติไทยไปเกือบหมดแล้ว ทั้งนี้เพื่อทำให้การได้สัญชาติไทยสำหรับคนกลุ่มต่างๆ ในจังหวัดมุกดาหารไม่กลายเป็นความไม่เท่าเทียมกันระหว่างชาติพันธุ์

กล่าวโดยสรุป การศึกษาในพื้นที่ศึกษารองทั้ง 4 พื้นที่ ในด้านหนึ่งสะท้อนให้เห็นว่าปัญหาเรื่องสิทธิและสถานะบุคคลในภาคตะวันออกเฉียงเหนือแม้จะเป็นปัญหาส่วนบุคคลของคนจำนวนน้อยที่อาศัยอยู่ในประเทศไทย หากแต่สามารถสร้างผลกระทบต่อเนื่องต่อชุมชนหรือสังคมที่คนเหล่านี้อาศัยอยู่ได้ และในความเป็นจริงแม้ปัญหาดังกล่าวนี้ดูจะมีความซับซ้อน แต่หากมีการสร้างความเข้าใจที่ถูกต้อง และสร้างกลไกการบริหารจัดการที่ดี พร้อมกับเปิดโอกาสให้ทุกภาคส่วนที่เกี่ยวข้องร่วมมือกันอย่างจริงจังในการแก้ไขปัญหา คณะผู้วิจัยเชื่อมั่นว่าปัญหาที่เป็นเพียงจุดเล็กๆ จะบรรเทาเบาบางและคลี่คลายไปในทางที่ดี ขณะเดียวกันเมื่อพิจารณาถึงโอกาสและความท้าทายในทางวิชาการ คณะผู้วิจัยเห็นว่าปัญหาดังกล่าวนี้ ยังคงเป็นประเด็นที่เปิดกว้างสำหรับการศึกษาวิจัย โดยเฉพาะเพื่อการค้นหาแนวทางในการแก้ไขปัญหาดังกล่าวอย่างยั่งยืนและเป็นระบบ

ตารางที่ 3.1 จำนวนผู้มีปัญหาด้านสิทธิและสถานะบุคคลในภาคตะวันออกเฉียงเหนือ
(จำแนกตามหลักฐานทางทะเบียนราษฎร)

หน่วย: คน

จังหวัด	เลข 0 กลุ่ม 00		เลข 0 กลุ่ม 89		เลข 6		เลข 7		เลข 00	รวม
	อายุ 0 - 18 ปี	อายุ 18 ปี +	อายุ 0 - 18 ปี	อายุ 18 ปี +	อายุ 0 - 18 ปี	อายุ 18 ปี +	อายุ 0 - 18 ปี	อายุ 18 ปี +	อายุ 0 - 25 ปี	
จังหวัดนครราชสีมา	4	45	404	451	11	781	518	62	6,203	8,479
จังหวัดบุรีรัมย์	6	18	195	281	2	590	48	33	780	1,953
จังหวัดสุรินทร์	5	14	176	76	0	433	54	16	802	1,576
จังหวัดศรีสะเกษ	2	14	148	355	3	254	39	26	366	1,207
จังหวัดอุบลราชธานี	9	10	809	4,795	9	1,132	103	63	2,673	9,603
จังหวัดยโสธร	1	11	15	48	0	92	15	9	224	415
จังหวัดชัยภูมิ	0	0	60	84	5	431	23	19	291	913
จังหวัดอำนาจเจริญ	3	4	100	385	0	171	10	24	190	887
จังหวัดบึงกาฬ	0	0	13	54	1	314	20	15	992	1,409

ตารางที่ 3.1 จำนวนผู้มีปัญหาด้านสิทธิและสถานะบุคคลในภาคตะวันออกเฉียงเหนือ (ต่อ)

หน่วย: คน

จังหวัด	เลข 0 กลุ่ม 00		เลข 0 กลุ่ม 89		เลข 6		เลข 7		เลข 00	รวม
	อายุ 0 - 18 ปี	อายุ 18 ปี +	อายุ 0 - 18 ปี	อายุ 18 ปี +	อายุ 0 - 18 ปี	อายุ 18 ปี +	อายุ 0 - 18 ปี	อายุ 18 ปี +	อายุ 0 - 25 ปี	
จังหวัดหนองบัวลำภู	0	0	15	42	1	200	9	4	236	507
จังหวัดขอนแก่น	0	4	54	82	9	1,164	262	54	1,911	3,540
จังหวัดอุดรธานี	2	3	123	76	26	2,053	694	62	1,078	4,117
จังหวัดเลย	0	11	169	2,316	5	1,304	41	41	2,088	5,975
จังหวัดหนองคาย	3	21	278	845	12	762	1,557	51	1,709	5,238
จังหวัดมหาสารคาม	3	4	31	80	5	207	28	6	232	596
จังหวัดร้อยเอ็ด	2	1	36	63	5	479	39	24	337	986
จังหวัดกาฬสินธุ์	0	0	22	110	3	331	19	8	383	876
จังหวัดสกลนคร	0	3	35	88	7	329	17	10	1,167	1,656
จังหวัดนครพนม	1	7	129	303	1	609	33	138	1,673	2,894

จำนวนผู้มีปัญหาด้านสิทธิและสถานะบุคคลในภาคตะวันออกเฉียงเหนือ (ต่อ)

หน่วย: คน

จังหวัด	เลข 0 กลุ่ม 00		เลข 0 กลุ่ม 89		เลข 6		เลข 7		เลข 00 *	รวม
	อายุ 0 - 18 ปี	อายุ 18 ปี +	อายุ 0 - 18 ปี	อายุ 18 ปี +	อายุ 0 - 18 ปี	อายุ 18 ปี +	อายุ 0 - 18 ปี	อายุ 18 ปี +	อายุ 0 - 25 ปี	
จังหวัดมุกดาหาร	0	1	117	448	0	469	192	37	1,513	2,777
รวมภาคตะวันออกเฉียงเหนือ	41	171	2,929	10,982	105	12,105	3,721	702	24,848	55,604
รวมทั้งประเทศ	274	617	77,976	167,338	8,100	178,197	175,084	9,608	959,642	1,576,836

ที่มา: ส่วนการทะเบียนราษฎร สำนักบริหารการทะเบียน, 10 พฤศจิกายน 2557



พื้นที่เป้าหมายหลักของการศึกษา



พื้นที่เป้าหมายรองของการศึกษา

หมายเหตุ

- เลข 0 กลุ่ม 00 หมายถึง บุคคลที่ไม่มีสัญชาติไทยที่มีชื่อในทะเบียนประวัติ (ท.ร.38 ก.) ทั้งบุคคลที่ได้รับอนุมัติให้เพิ่มชื่อตามมาตรา 38 วรรคสอง และบุคคลที่แจ้งการเกิด ได้รับสูติบัตร (ท.ร. 03 หรือ ท.ร.031)
- เลข 0 กลุ่ม 89 หมายถึง บุคคลที่ไม่มีสัญชาติไทยที่มีชื่อในทะเบียนประวัติ (ท.ร.38 ก.) ที่ได้รับการสำรวจตามยุทธศาสตร์การจัดการปัญหาสถานะและสิทธิของบุคคล สิ้นสุดการให้ยื่นแบบ 89 ถึงวันที่ 2 พฤศจิกายน 2554 ส่วนจะได้รับการกำหนดเลขฯ เมื่อใด ขึ้นอยู่กับความพร้อมของสำนักทะเบียน
- เลข 00 หมายถึง บุคคลที่ไม่มีสัญชาติไทยที่มีชื่อในทะเบียนประวัติแรงงานต่างด้าว 3 สัญชาติ (มี ท.ร.38/1) ในที่นี้นับเฉพาะกลุ่มประชากรที่มีอายุไม่เกิน 25 ปี (* ข้อมูล ณ เดือนมกราคม 2557)



3.3 บริบทเชิงนโยบายที่เกี่ยวข้องกับกลุ่มลาวอพยพ

พัฒนาการของการดำเนินนโยบายที่เกี่ยวข้องกับบรรดาผู้อพยพในประเทศไทย โดยเฉพาะอย่างยิ่งกลุ่มลาวอพยพที่เป็นเป้าหมายของการศึกษาวิจัยนี้ ผู้ศึกษาพบว่าประเด็นการลี้ภัยของชนลาวมายังประเทศไทยครั้งใหญ่ที่สุดเกิดขึ้นเมื่อมีการเปลี่ยนแปลงการปกครองในประเทศไทย สาธารณรัฐประชาธิปไตยประชาชนลาวเมื่อ พ.ศ. 2518 ส่งผลให้ทหารและประชาชนในประเทศลาวอพยพหนีภัยเข้ามาในอาณาจักรไทยตามตะเข็บชายแดนที่มีพรมแดนติดต่อกับประเทศลาว ในส่วนของภาคตะวันออกเฉียงเหนือ มีการอพยพเข้ามาทั้งในจังหวัดหนองคาย จังหวัดเลย และจังหวัดอุบลราชธานี รวมทั้งมีการจัดตั้งศูนย์รับผู้อพยพขึ้นทั้ง 3 จังหวัด โดยในระยะแรกรัฐบาลไทยเรียกกลุ่มผู้อพยพจากประเทศลาว กัมพูชา และเวียดนามว่า “ผู้อพยพอินโดจีน” การหลีกเลี่ยงใช้คำว่า “ผู้ลี้ภัย” ทั้งที่การหลบหนีออกจากประเทศของคนเหล่านี้ มีสาเหตุสำคัญมาจาก “ความเกลียดชังระบบคอมมิวนิสต์ มีความหวาดกลัวว่าจะถูกสังหาร ไม่ชอบวิธีการปกครอง ตลอดจนเหตุผลทางเศรษฐกิจ โดยต้องการไปใช้ชีวิตที่ดีกว่าในประเทศตะวันตก”⁴¹ ซึ่งการใช้คำว่า “ผู้อพยพ” ส่งผลให้ดูเบาภัยของความกลัวที่จะถูกประหารชีวิตจากสาเหตุของการมีความคิดเห็นทางการเมืองที่ต่างกับผู้ปกครอง ทำให้ไม่สามารถหรือไม่ต้องการที่จะกลับไปยังประเทศของตนเอง เพราะทันทีที่ใช้คำว่า “ผู้อพยพ” นายของการโยกย้ายถิ่นฐานไปยังประเทศอื่น “จึงเป็นเรื่องของความสมัครใจเพื่อไปอาศัยตั้งหลักแหล่งอยู่ในประเทศอื่นเพื่อความสะดวกสบายส่วนตัว เพราะเชื่อว่าการไปอยู่ประเทศอื่นจะสบายกว่าอยู่ในประเทศของตนเอง”⁴²

สำหรับ “ผู้อพยพ” ถูกถือว่าเป็นบุคคลที่ยังมิได้ถูกตัดขาดจากประเทศของตนเช่นผู้ลี้ภัย ดังนั้น การเข้าไปลี้ภัยเพื่อพำนักอยู่ในประเทศหนึ่งประเทศใดจึงถูกจัดเข้าข่ายว่าเป็นการเข้าเมืองโดยมิชอบด้วยกฎหมายตามกฎหมายคนเข้าเมืองของประเทศนั้นๆ เมื่อเข้าเมืองโดยไม่ชอบด้วยกฎหมาย ส่งผลให้สิทธิต่างๆ ได้รับผลกระทบไปด้วย ไม่ว่าจะเป็นสิทธิในการได้สัญชาติ สิทธิในการทำมาหากินอย่างอิสระในประเทศที่พำนักนั้น สิทธิในสวัสดิการต่างๆ ทางสังคม ผู้อพยพไม่อยู่ในฐานะที่จะเรียกร้องให้ตนได้รับสิทธิดังกล่าวเสมือนกับผู้ลี้ภัยได้รับ เพราะผู้อพยพไม่ได้ถูกตัดขาดจากประเทศต้นทาง และการพำนักลี้ภัยอยู่ในประเทศใดประเทศหนึ่งเป็นการพำนักชั่วคราวเพื่อรอกลับประเทศตน ดังนั้นจึง

⁴¹ ขจิตภัย บุรุษพัฒน์, *ผู้อพยพลี้ภัยอินโดจีน* (กรุงเทพฯ: สำนักพิมพ์แพรวพิตยา, 2536), 28.

⁴² คณะรัฐศาสตร์ มหาวิทยาลัยรามคำแหง, *รายงานการประชุม “การประชุมทางวิชาการ เรื่อง ไทยกับปัญหาผู้ลี้ภัยอินโดจีน”* (ณ คณะรัฐศาสตร์ มหาวิทยาลัยรามคำแหง, 22-23 กุมภาพันธ์ 2522), 154.

ทำให้ผู้อพยพยังคงขอความคุ้มครองจากรัฐเจ้าของสัญชาติได้ ผิดกับกรณีของผู้ลี้ภัยที่ขาดจากการได้รับความคุ้มครองจากประเทศของตน เป็นเหตุให้สำนักงานข้าหลวงใหญ่แห่งสหประชาชาติพยายามที่จะเข้าใช้สิทธิดังกล่าวแทนรัฐเจ้าของสัญชาติ⁴³

สถานการณ์การลี้ภัยจากการเปลี่ยนแปลงการปกครองทั้งในประเทศเวียดนาม กัมพูชา และลาว ส่งผลให้ผู้ลี้ภัยจากทั้ง 3 ประเทศหลั่งไหลเข้ามาตามตะเข็บชายแดนไทย ยิ่งเมื่อขบวนการปะเทดลาวขยายอำนาจครอบครองกลไกของรัฐและสามารถยึดเมืองปากเซได้สำเร็จเมื่อวันที่ 20 พฤษภาคม 2518 รัฐไทยจึงตั้งศูนย์ดำเนินการเกี่ยวกับผู้อพยพขึ้นตามจังหวัดที่มีพรมแดนติดกับบรรดาประเทศอินโดจีนที่มีการเปลี่ยนแปลงการปกครองในช่วงเวลาดังกล่าว ภายใต้การดูแลของกระทรวงมหาดไทย โดยศูนย์เหล่านี้จะเป็นศูนย์รวมของการปฏิบัติงานต่างๆ เกี่ยวกับผู้ลี้ภัย ทั้งการส่งการ การควบคุมดูแล และการให้ความช่วยเหลือให้ผู้ลี้ภัยได้กลับประเทศของตน ตลอดจนหาถิ่นที่อยู่ใหม่ให้ตามประสงค์ เพื่อให้ผู้ลี้ภัยเหล่านี้ออกไปจากราชอาณาจักรทั้งหมดโดยเร็ว⁴⁴ ซึ่งการดำเนินนโยบายของรัฐบาลไทยมีดังนี้

1. **มติคณะรัฐมนตรี เมื่อวันที่ 3 มิถุนายน 2518** รัฐบาลได้กำหนดมาตรการปฏิบัติต่อผู้อพยพจากลาว กัมพูชา และเวียดนาม โดยสรุปดังนี้⁴⁵

(1) ไม่พึงประสงค์ให้ผู้อพยพหนีภัยเข้ามาในราชอาณาจักร ถ้าหากมีผู้อพยพหนีภัยเข้ามาให้ผลักดันออกไปโดยเร็วที่สุด ถ้าไม่สามารถจะผลักดันให้ควบคุมไว้ในศูนย์รับผู้อพยพ

(2) ผู้อพยพที่เข้ามาในราชอาณาจักร จะต้องไปรายงานตัวและอยู่ในความควบคุมของศูนย์รับผู้อพยพภายในกำหนด 20 วัน (นับตั้งแต่วันที่ 15 กรกฎาคม 2518 เป็นต้นไป) บุคคลที่ไปรายงานตัวแล้วเข้าอยู่ในศูนย์รับผู้อพยพ จะได้รับการปฏิบัติในฐานะผู้อพยพ บุคคลที่ไม่ยอมเข้าไปอยู่ในศูนย์รับผู้อพยพ (หรือเป็นผู้ที่เข้ามาในราชอาณาจักรภายหลังวันที่ 4 สิงหาคม 2518) ถือว่าเป็นบุคคลที่หลบหนีเข้าเมืองจะต้องถูกดำเนินคดีและลงโทษตามกฎหมาย

⁴³ อากรณ พุ่มนิคม, “ปัญหาผู้ลี้ภัยอินโดจีนในประเทศไทย,” (วิทยานิพนธ์ปริญญาโท สาขาความสัมพันธ์ระหว่างประเทศ คณะรัฐศาสตร์ จุฬาลงกรณ์มหาวิทยาลัย, 2522), 14.

⁴⁴ เรื่องเดียวกัน, 30.

⁴⁵ ศูนย์ดำเนินการเกี่ยวกับผู้อพยพ กระทรวงมหาดไทย, *การดำเนินการต่อผู้อพยพจากลาว เขมร เวียดนาม ในประเทศไทย* (กรุงเทพฯ: อักษรสมัย, 2520), 3.

(3) ให้ทำการปลดอาวุธ ในกรณีที่ผู้อพยพนำอาวุธยุทธโปกรณ์ติดตัวมา ถ้าเป็นอาวุธที่ใช้ในราชการสงคราม ให้นำไปมอบให้หน่วยทหารในพื้นที่นั้น ถ้าเป็นอาวุธส่วนตัวให้นำส่งกองกำกับการตำรวจภูธรเก็บรักษาไว้

(4) ให้กระทรวงมหาดไทยกำหนดพื้นที่ควบคุมโดยจัดตั้งศูนย์รับผู้อพยพขึ้นตามจังหวัดชายแดนให้ผู้อพยพได้อยู่อาศัยชั่วคราว เพื่อมนุษยธรรมและหลักปฏิบัติตามกฎหมายระหว่างประเทศ และให้ดำเนินการตั้งปวงเกี่ยวกับผู้อพยพ

(5) ให้กระทรวงการต่างประเทศติดต่อกับประเทศต่างๆ หรือองค์การระหว่างประเทศ และติดต่อกับรัฐบาลลาว กัมพูชา และเวียดนาม เพื่อให้ประเทศนั้นๆ รับผู้อพยพไปอยู่ในประเทศของตน

2. มติคณะรัฐมนตรี เมื่อวันที่ 7 กันยายน 2519⁴⁶ หลังจากที่ได้ดำเนินการต่อผู้อพยพตามนโยบายที่กำหนดไว้มาเป็นระยะเวลาพอสมควรแล้ว รัฐบาลได้กำหนดนโยบายต่อผู้อพยพจากลาว กัมพูชา และเวียดนามขึ้นใหม่สรุปได้ดังนี้

(1) ให้ปฏิบัติตามมติคณะรัฐมนตรี เมื่อวันที่ 3 มิถุนายน 2518 เรื่องมาตรการปฏิบัติต่อผู้อพยพจากลาว กัมพูชา และเวียดนาม

(2) ให้พยายามรวบรวมผู้อพยพที่อยู่นอกศูนย์อพยพเข้าไว้ในศูนย์รับผู้อพยพทั้งหมด จัดทำบัตรประจำตัวและทะเบียนผู้อพยพให้เรียบร้อย

(3) ให้พยายามส่งตัวผู้อพยพออกนอกราชอาณาจักรให้มากที่สุดเท่าที่จะทำได้

(4) ในระหว่างที่ผู้อพยพอยู่ในศูนย์รับผู้อพยพ ให้ใช้แรงงานผู้อพยพในการปรับปรุงและพัฒนาศูนย์รับผู้อพยพ เช่น การสุขาภิบาล การจัดระเบียบการปกครอง การรักษาการณ์ ตลอดจนให้การศึกษาและการพัฒนาอาชีพให้ผู้อพยพมีอาชีพเลี้ยงตัวเองได้พอสมควร

(5) ให้มีการสอนภาษาไทย วัฒนธรรม ระเบียบประเพณีและอนุญาตให้สอนภาษาประจำชาติของผู้อพยพ ภาษาอังกฤษหรือฝรั่งเศส หน้าที่พลเมืองและศีลธรรมภายในศูนย์รับผู้อพยพได้

(6) ให้ผู้อพยพได้มีอาชีพเลี้ยงตัวเองภายในศูนย์รับผู้อพยพ เพื่อให้ผู้อพยพได้ช่วยตัวเองได้ เป็นการลดภาระในการเลี้ยงดูให้มากที่สุด

⁴⁶ เรื่องเดียวกัน, 3-4.

3. มติคณะรัฐมนตรี เมื่อวันที่ 12 พฤษภาคม 2524⁴⁷ เห็นชอบในหลักการให้มีการทบทวนนโยบายและมาตรการการปฏิบัติต่อผู้อพยพจากอินโดจีน และผู้หลบหนีเข้าเมืองจากกัมพูชา ซึ่งมีประเด็นสำคัญที่เกี่ยวข้องกับการดำเนินการของกระทรวงมหาดไทย ดังนี้

(1) ให้ปิดศูนย์ที่พักชั่วคราวสำหรับผู้มาทางเรือ 2 แห่ง คือ ศูนย์รับผู้อพยพอำเภอแหลมสิงห์ จังหวัดจันทบุรี และศูนย์รับผู้อพยพอำเภอเมือง จังหวัดสงขลา โดยนำผู้หลบหนีเข้าเมืองในศูนย์รับผู้อพยพดังกล่าวไปไว้ที่ศูนย์รับผู้อพยพพนัสนิคม จังหวัดชลบุรี เพื่อรอการส่งไปประเทศที่สามต่อไป รวมทั้งแนวคิดในการนำผู้หลบหนีเข้าเมืองทางเรือไปไว้ที่เกาะใดเกาะหนึ่ง ในกรณีที่จำเป็นที่จะต้องรับบุคคลดังกล่าวชั่วคราว (ในทางปฏิบัติทางราชการไม่สามารถกระทำได้จึงนำผู้อพยพไปไว้ที่สถานที่ควบคุมผู้อพยพอำเภอสีคิ้ว จังหวัดนครราชสีมา)

(2) ให้ลดจำนวนศูนย์รับผู้อพยพอินโดจีนเหลือเพียง 3 ศูนย์ฯ ภายในปี 2525 สำหรับผู้อพยพชาวแม่ 1 แห่ง ชาวลาว 1 แห่ง และชาวเขมร 1 แห่ง ให้ดำเนินการตามมาตรการสกัดกั้นและผลักดันผู้อพยพ ซึ่งคณะรัฐมนตรีมีมติเห็นชอบเมื่อวันที่ 17 สิงหาคม 2520 อย่างเคร่งครัด

จากการหลั่งไหลของผู้อพยพชาวอินโดจีนส่งผลให้ในระยะแรกนโยบายของไทยเป็นการดำเนินการบนพื้นฐานของการมองว่าบรรดาผู้ที่หนีภัยจากการเปลี่ยนแปลงทางการเมือง เป็นผู้ที่จะต้องผลักดันออกจากประเทศไทยให้เร็วที่สุด และมองว่าคนกลุ่มนี้เป็นผู้ที่มาพำนักอาศัยเพียงชั่วคราวเมื่อสถานการณ์การเมืองภายในประเทศของตนเองสงบลงเมื่อไร ก็จะสามารถเดินทางกลับยังประเทศต้นทางได้ ซึ่งละเอียดถึงสภาพความเป็นจริงที่บรรดาคนอพยพเหล่านี้จะต้องเผชิญเมื่อกลับประเทศของตน กล่าวได้ว่านโยบายหลักเกี่ยวข้องกับการดำเนินการปฏิบัติต่อผู้อพยพอินโดจีนของไทยเป็นไปในการสกัดกั้นและผลักดันผู้อพยพเป็นหลัก แม้ว่าจะไม่สามารถดำเนินการได้อย่างเข้มงวดนัก เนื่องจากยังต้องรักษาความมีมนุษยธรรมของรัฐไทยในสายตาประชาคมโลกไว้ แต่อย่างไรก็ตามรัฐไทยใช้มาตรการทางอ้อมด้วยการปิดศูนย์รับผู้อพยพลง เพื่อลดแรงจูงใจในการอพยพเข้ามาใหม่ และเร่งรัดให้ประเทศที่สามรับคนกลุ่มนี้ไปตั้งถิ่นฐาน

นโยบายที่เกี่ยวข้องกับการดูแลผู้อพยพอินโดจีน ผ่านการควบคุมในศูนย์รับผู้อพยพด้วยการ

⁴⁷ ธีรชาติ ทิพยมนตรี, “การส่งกลับผู้อพยพชาวเวียดนามและลาว,” (ปัญหาพิเศษตามหลักสูตรรัฐประศาสนศาสตร์ สาขาการบริหารทั่วไป มหาวิทยาลัยบูรพา, 2544), 42.

จัดทำทะเบียนประวัติ การทำบัตรประจำตัวผู้อพยพ และการให้ผู้อพยพมารายงานตัวตามเวลาที่กำหนด แต่ในทางปฏิบัติยังมีผู้อพยพจำนวนมากหลบหนีออกนอกศูนย์ฯ อยู่เสมอ โดยเฉพาะอย่างยิ่งผู้อพยพชาวลาวในภาคตะวันออกเฉียงเหนือที่มีภาษาและวัฒนธรรมไม่แตกต่างจากคนอีสาน รวมทั้งมีเครือญาติอยู่ในฝั่งไทย หลายคนจึงข้ามมายังประเทศไทยโดยไม่เข้าศูนย์รับผู้อพยพ รวมทั้งคนที่เคยอยู่ในศูนย์รับผู้อพยพก็หลบหนีออกนอกศูนย์ฯ เนื่องจากความแออัด ต่อมาเมื่อมีการส่งต่อผู้อพยพไปยังประเทศที่ 3 (เช่น สหรัฐอเมริกา ออสเตรเลีย แคนาดา) คนจำนวนมากก็ไม่ถูกเลือกหรือไม่ต้องการไปอยู่ในแผ่นดินที่ห่างไกล แตกต่าง และไม่รู้จักคุ้นเคย ไม่พังกต้องกล่าวถึงการเดินทางกลับประเทศต้นทางซึ่งหลายคนมองเป็นเรื่องอันตราย ไม่มั่นใจว่าจะมีความปลอดภัยในชีวิตและทรัพย์สิน ดังนั้นบรรดาผู้อพยพชาวลาวจำนวนมาก จึงยังคงอยู่ในประเทศไทยโดยปราศจากการเข้าสู่ระบบทะเบียนราษฎร และการมีบัตรประจำตัวผู้อพยพ

ขณะที่ทางการไทยดำเนินนโยบายทั้งส่งกลับประเทศมาตุภูมิ และการส่งไปยังประเทศที่สาม โดยสำนักงานศูนย์ดำเนินการเกี่ยวกับผู้อพยพ ได้ประสานความร่วมมือกับสำนักงานข้าหลวงใหญ่ผู้ลี้ภัยแห่งสหประชาชาติ (UNHCR) และรัฐบาลลาว ในการดำเนินโครงการส่ง (ผู้อพยพ) ไปยังประเทศที่สาม และการส่งกลับภูมิลำเนาโดยความสมัครใจ ภายใต้นโยบายที่จะไม่ให้ผู้อพยพตั้งถิ่นฐานในประเทศไทย เป็นผลให้มีผู้เลือกเดินทางไปยังประเทศที่สามเป็นจำนวนมาก

ตารางที่ 3.2 แสดงจำนวนผู้อพยพชาวลาว

	จำนวน (คน)
คนลาวอพยพ (พ.ศ. 2518-2542)	359,930
คนลาวอพยพ ส่งไปยังประเทศที่สาม (พ.ศ. 2518-2543)	324,161
คนลาวอพยพ ส่งกลับภูมิลำเนา (พ.ศ. 2518-2543)	25,117

ที่มา: สำนักงานศูนย์ดำเนินการเกี่ยวกับผู้อพยพ⁴⁸

จนถึงปี 2543 สำนักงานศูนย์ดำเนินการเกี่ยวกับปัญหาผู้อพยพได้สรุปจำนวนผู้อพยพชาวลาวที่ยังคงเหลืออยู่ในประเทศไทยจำนวน 54 คน เพื่อรอเดินทางไปตั้งถิ่นฐานในประเทศที่สาม และถือว่าไม่มีผู้อพยพอินโดจีนอยู่ในประเทศไทยแล้ว ซึ่งข้อมูลดังกล่าวเป็นจำนวนผู้อพยพที่ลงทะเบียน

⁴⁸ เรื่องเดียวกัน, 95-98.

อยู่ในศูนย์รับผู้อพยพ โดยไม่ครอบคลุมผู้อพยพที่หลบหนีออกจากศูนย์ฯ หรือ ไม่เคยรายงานตัวกับศูนย์อพยพตามที่ทางการไทยกำหนด รวมทั้งหากพิจารณาจากตารางที่ 3.1 ข้างต้น พบว่ายังคงมีคนลาวอพยพตกค้างอยู่ 10,652 คน และเมื่อนำมาเทียบกับข้อมูลสำนักบริหารการทะเบียน กรมการปกครอง ได้ดำเนินการจัดทำทะเบียนประวัติและบัตรประจำตัวชนกลุ่มน้อย โดยคนลาวอพยพเป็นชนกลุ่มน้อยในจำนวน 18 ชนกลุ่มน้อยที่มีการเอกสารและบัตรสีประเภทต่างๆ ซึ่งระบุว่า “ชาวลาวอพยพ หมายถึง กลุ่มคนลาวจากประเทศลาวที่อพยพเข้ามาอาศัยอยู่กับญาติพี่น้องตามแนวชายแดนไทยและไม่ยอมกลับประเทศ เมื่อประเทศลาวมีการเปลี่ยนแปลงการปกครองในปี พ.ศ. 2517 อาศัยอยู่ในเขตพื้นที่จังหวัดหนองคาย อุบลราชธานี เลย นครพนม มุกดาหาร อุดรดิต์ พะเยา เชียงราย และน่าน มีการสำรวจและจัดทำทะเบียนประวัติไว้เมื่อปี พ.ศ.2534 จำนวน 15,713 คน บัตรประจำตัวลาวอพยพกำหนดเป็นบัตรสีฟ้าขอรับน้ำเงิน กลุ่มเลข 58 เช่น 6-0000-58000-00-0”⁴⁹ ซึ่งเป็นการดำเนินการตามข้อเสนอของสภาความมั่นคงแห่งชาติ (สมช.) และกองทัพภาคที่ 2 เมื่อปี พ.ศ. 2532⁵⁰

เอกสารของ “สำนักศูนย์ดำเนินการเกี่ยวกับผู้อพยพ” จะเห็นได้ว่า ระยะเวลาที่ศูนย์รับผู้อพยพยังสร้างไม่เสร็จ ทางจังหวัดได้กักคนลาวอพยพไว้ตามอำเภอชายแดน ซึ่งการอพยพของคนลาวอาจกล่าวได้ว่าเดินทางมาตั้งแต่ปลายปี พ.ศ.2517 เมื่อสถานการณ์ของรัฐบาลเริ่มตกเป็นฝ่ายเสียเปรียบ ดังนั้นจึงมีคนลาวอพยพจำนวนมาก “ตกค้าง” ไม่ได้เข้าศูนย์ฯ รวมทั้งจากการสัมภาษณ์คนลาวอพยพที่บ้านหนองแปก อำเภอบุญศรี พบว่า คนลาวอพยพจำนวนมากไม่เข้ารายงานตัวที่ศูนย์ฯ เนื่องจากในการลงทะเบียนเป็นผู้อพยพต้องใช้เวลานานไม่ต่ำกว่า 1 สัปดาห์ สถานที่ในศูนย์ฯ ก็คับแคบ เพราะมีคนจำนวนมากรอคิว และบรรดาคนลาวอพยพยังรู้สึกว่าย่ำเหมือนกับถูกขังไว้ในที่แคบๆ ที่ไม่สามารถเดินทางออกจากสถานที่ดังกล่าวได้ ดังนั้นคนลาวที่เข้าไปลงทะเบียนเป็นผู้อพยพหลายรายจึงหลบหนีออกจากศูนย์ฯ ในยามค่ำคืน จึงกล่าวได้ว่าคนลาวที่อพยพหนีภัยการเปลี่ยนแปลงทางการเมือง ยังตกค้างและดำเนินชีวิตในสังคมไทยจนยากที่จะกลับไปยังถิ่นมาตุภูมิได้ ซึ่งสามารถจำแนกเป็นกลุ่มที่ได้รับการสำรวจจัดทำทะเบียนประวัติเป็นชนกลุ่มน้อยกลุ่มลาวอพยพ (บัตรประจำตัวขึ้น

⁴⁹ ศศิประภา จันทะวงศ์, “วาทกรรมความเป็นพลเมือง ความหมาย และการต่อรองของชนกลุ่ม,” (วิทยานิพนธ์ปริญญาโทบริหารธุรกิจ สาขาวิชามานุษยวิทยา คณะสังคมวิทยาและมานุษยวิทยา มหาวิทยาลัยธรรมศาสตร์, 2552), 80.

⁵⁰ กฤตยา อาชวนิจกุล และ พรสุข เกิดสว่าง, *สถานะของชาวเขาและชนกลุ่มน้อยในประเทศไทย* (นครปฐม: สถาบันวิจัยประชากรและสังคม มหาวิทยาลัยมหิดล, 2540), 21.



ด้วยเลข 6 และ 7 เลขกลุ่ม 58) และกลุ่มที่เข้ามาพร้อมๆ กับชนกลุ่มน้อยกลุ่มลาวอพยพ แต่ไปขึ้นทะเบียนประวัติอยู่ในกลุ่มแรงงานต่างด้าว 3 สัญชาติ และต่อมามีส่วนใหญ่นำมาได้รับการสำรวจจัดทำทะเบียนประวัติและเอกสารแสดงตนเป็น “บุคคลที่ไม่มีสถานะทางทะเบียน” ตามยุทธศาสตร์การจัดการปัญหาด้านสถานะและสิทธิของบุคคล ตามมติคณะรัฐมนตรีเมื่อวันที่ 18 มกราคม 2548 ดังที่ได้กล่าวแล้วข้างต้น

จากกรณีปัญหาการตกหล่นของบุคคลที่อยู่ในประเทศไทย และการลงรายการสถานะบุคคลที่ไม่สอดคล้องกับสภาพข้อเท็จจริงอันส่งผลกระทบต่อสิทธิ ภาครัฐจึงมีความพยายามจำแนกประเภทสถานะบุคคลเพื่อแก้ไขปัญหาทั้งในเรื่องสิทธิและสถานะบุคคล การกำหนดยุทธศาสตร์การจัดการปัญหาสถานะและสิทธิของบุคคลเมื่อปี 2548 นับเป็นก้าวแรกของการเล็งเห็นปัญหาของผู้คนจำนวนมากที่อาศัยอยู่ในประเทศไทยแต่ยังขาดการรับรองสถานะทางทะเบียนราษฎร โดยมีกลุ่มเป้าหมายได้แก่ กลุ่มที่อพยพเข้ามาในประเทศไทยและอาศัยอยู่เป็นเวลานาน กลุ่มบุคคลที่อาศัยอยู่แต่ไม่มีสถานะที่ถูกต้องตามกฎหมาย กลุ่มนักเรียนในสถานศึกษา กลุ่มบุคคลที่ทำคุณประโยชน์แก่ประเทศ กลุ่มคนไร้รากเหง้า และกลุ่มแรงงานต่างด้าว 3 สัญชาติ (พม่า ลาว และกัมพูชา) ที่ไม่สามารถกลับประเทศต้นทางได้ ผลจากยุทธศาสตร์ได้นำไปสู่การดำเนินการสำรวจและจัดทำทะเบียนประวัติแก่บุคคลผู้ไม่มีสถานะทางทะเบียน (บุคคลเลข 0) ในระหว่างปี 2548-2554 ต่อมาคณะรัฐมนตรีมีมติเมื่อวันที่ 7 ธันวาคม 2553 อนุมัติหลักเกณฑ์การกำหนดสถานะกลุ่มเป้าหมายตามยุทธศาสตร์การจัดการปัญหาสถานะและสิทธิของบุคคล โดยให้สถานะอยู่อาศัยถาวรหรือมีสถานะคนต่างด้าวเข้าเมืองโดยชอบด้วยกฎหมาย ตามมาตรา 17 แห่งพระราชบัญญัติคนเข้าเมือง พ.ศ. 2522 สำหรับชนกลุ่มน้อยที่มีการสำรวจและจัดทำทะเบียนประวัติไว้แล้ว 18 กลุ่มซึ่งรวมถึงกลุ่มลาวอพยพด้วย รวมทั้งการให้สัญชาติไทยแก่บุตรของบุคคลในกลุ่มดังกล่าวที่เกิดในประเทศไทย ตามมาตรา 7 ทวิ แห่งพระราชบัญญัติสัญชาติ พ.ศ. 2508 แก้ไขเพิ่มเติม (ฉบับที่ 2) พ.ศ. 2535 และ (ฉบับที่ 4) พ.ศ. 2551

แม้จะมีแนวนโยบายต่างๆ ในการแก้ไขปัญหาสถานะบุคคล เพื่อนำไปสู่การกำหนดและพัฒนาสถานะบุคคล ซึ่งเป็นจุดเริ่มต้นสำคัญที่จะนำไปสู่การเข้าถึงสิทธิขั้นพื้นฐานด้านต่างๆ แต่การดำเนินการในหลายๆ พื้นที่สะท้อนให้เห็นความล่าช้า และการขาดหลักปฏิบัติที่เป็นมาตรฐานเดียวกัน บางพื้นที่ที่มีการทำงานร่วมกันระหว่างองค์กรพัฒนาเอกชน ภาคประชาชน และหน่วยงานภาครัฐ มักมีผลการดำเนินงานในการแก้ไขปัญหาตามแนวนโยบายก้าวหน้ากว่าพื้นที่อื่นๆ อย่างไรก็ตามควรกล่าวด้วยว่าระเบียบกฎหมายสำหรับการแก้ไขปัญหาในส่วนที่เกี่ยวข้องกับการให้สัญชาติเองก็ไม่

ครอบคลุมกลุ่มประชากรที่เกิดในประเทศไทยและอาศัยอยู่ในประเทศไทยทั้งหมด ดังกรณีการมีข้อยกเว้นไม่ให้บุคคลที่ไม่มีสถานะทางทะเบียนที่เข้ารับการสำรวจจัดทำทะเบียนประวัติตามยุทธศาสตร์การจัดการปัญหาด้านสถานะและสิทธิของบุคคลตามมติคณะรัฐมนตรี เมื่อวันที่ 28 มกราคม 2548 ได้รับการสิทธิตามประกาศกระทรวงมหาดไทยที่กล่าวถึงข้างต้น ส่งผลให้ผู้ที่เกิดในประเทศไทยกลุ่มนี้ส่วนหนึ่งไม่สามารถเข้าถึงสิทธิด้านสัญชาติ และยังคงเป็นประชากรไร้สัญชาติของประเทศไทยที่ต้องรอคอยการแก้ไขปัญหาจากหน่วยงานที่เกี่ยวข้องต่อไป

3.4 สถานการณ์และสิทธิในการทำงาน

ภาคตะวันออกเฉียงเหนือมีกลุ่มบุคคลที่ประสบปัญหาด้านสิทธิและสถานะบุคคลอาศัยอยู่เป็นจำนวนมาก และตัวเลขดังกล่าวข้างต้นน่าจะเป็นเพียงจำนวนผู้มีปัญหาด้านส่วนหนึ่งเท่านั้น โดยเป็นไปได้ว่าจำกัดอยู่เฉพาะผู้ที่ได้ลงทะเบียนเป็นผู้รับสิทธิด้านหลักประกันสุขภาพตามมติคณะรัฐมนตรีเมื่อวันที่ 23 มีนาคม 2553 กับทางโรงพยาบาลชุมชนต่างๆ เท่านั้น ในขณะที่คนเหล่านี้อีกจำนวนมากไม่ได้เข้ามาลงทะเบียนกับโรงพยาบาล หรือเป็นผู้ที่ไม่ได้รับสิทธิดังกล่าวเนื่องจากเป็นผู้ถือบัตรประจำตัวบุคคลที่ไม่มีสถานะทางทะเบียนที่มีนักเรียนนักเรียนนักศึกษา คนไร้รากเหง้า และผู้ทำประโยชน์ให้กับประเทศชาติ

กล่าวเฉพาะในพื้นที่จังหวัดอุบลราชธานี พบว่า ข้อมูลเมื่อปี 2555⁵¹ มีผู้มีปัญหาด้านสิทธิและสถานะบุคคลที่ได้รับการสำรวจจัดทำทะเบียนประวัติและเอกสารแสดงตนอยู่ในกลุ่มต่างๆ จำนวนรวม 8,301 คน จำแนกเป็นผู้ถือบัตรเลข 6 และ 7 จำนวน 525 คน ผู้ถือบัตรเลข 0 กลุ่มที่เกี่ยวข้องกับผู้ที่ได้รับการจัดทำทะเบียนประวัติชนกลุ่มน้อยเดิมๆ จำนวน 4,813 คน ผู้ถือบัตรเลข 0 กลุ่มเด็กในสถานศึกษาและสถานสงเคราะห์จำนวน 970 คน ผู้ถือบัตรเลข 0 กลุ่มคนไร้รากเหง้าจำนวน 86 คน และผู้ถือมี ท.ร.38/1 ที่มีเลขประจำตัวขึ้นต้นด้วยเลข 00 จำนวน 1,907 คน ขณะเดียวกันการศึกษาภาคสนามในหลายๆ พื้นที่ก็พบผู้ไม่มีหลักฐานทางทะเบียนราษฎรจำนวนหนึ่งด้วย อย่างไรก็ตามที่ผ่านมาผู้ศึกษารวบรวมข้อมูลจำนวนผู้ที่มีปัญหาด้านสิทธิและสถานะบุคคลใน

⁵¹ ข้อมูลจากที่ทำการปกครองจังหวัดอุบลราชธานี และศูนย์ข่าวสารตลาดแรงงานจังหวัดขอนแก่น อ้างถึงใน ศิริศักดิ์ คชสวัสดิ์, คนไร้รัฐไร้สัญชาติจังหวัดอุบลราชธานี: ความเป็นมา สภาพปัญหา และข้อเสนอ, เอกสารจัดเตรียมสำหรับการประชุมเชิงปฏิบัติการเพื่อการมีส่วนร่วมการประเมินสถานการณ์สิทธิมนุษยชนในพื้นที่ภาคตะวันออกเฉียงเหนือ (ณ โรงแรมเซ็นทารา แอนด์ คอนเวนชันเซนเตอร์ จังหวัดขอนแก่น, 29 - 30 กรกฎาคม 2556), 2. (เอกสารอัดสำเนา)



ส่วนนี้น้อยมาก รวมทั้งสถานการณ์การอพยพเข้ามาใหม่ของกลุ่มคนลาวในประเทศไทยตามจังหวัดชายแดนยังคงมีอยู่ทุกวัน การขาดระบบการทะเบียนราษฎรที่ทันต่อสถานการณ์การอพยพ ส่งผลให้ปัญหาระหว่างคนที่อพยพมานานที่ยังไม่ได้รับการพัฒนาสถานะที่ถูกต้อง กับคนที่อพยพเข้ามาใหม่จะถูกเหมารวมให้กลายเป็นคนกลุ่มเดียวกัน ซึ่งจะทำให้สถานการณ์การละเมิดสิทธิคนกลุ่มแรกยิ่งทวีความซับซ้อนและรุนแรงขึ้น โดยเฉพาะอย่างยิ่งในเรื่องของสิทธิแรงงาน มักถูกนับรวมว่าเป็น “แรงงานข้ามชาติ” ทั้งที่กลุ่มคนอพยพที่อยู่มานานแต่อยู่ระหว่างรอพัฒนาสถานะบุคคล กับ คนลาวที่ข้ามฝั่งไปมา มีจุดเกาะเกี่ยวในการดำเนินชีวิตที่แตกต่างกัน กล่าวคือ คนกลุ่มแรกคือคนที่มีการตั้งรกราก มีครอบครัวลูกหลานที่เกิดในประเทศไทย มีถิ่นที่อยู่อาศัยที่แน่นอน รวมทั้งมีการจัดทำทะเบียนประวัติบุคคลเพื่อรอพัฒนาสถานะ ส่วนคนกลุ่มหลังคือ คนที่ข้ามฝั่งมาประเทศไทยเพื่อประกอบอาชีพและข้ามกลับไปอยู่กับครอบครัวจากรายได้ที่ได้จากการเป็นแรงงานในฝั่งประเทศไทย

การจัดประเภทแรงงานว่าเป็นแรงงานข้ามชาติ เป็นการจัดโดยยึดตามพระราชบัญญัติคนเข้าเมือง พ.ศ. 2522 บรรดาคนอพยพที่อยู่มานานแต่อยู่ระหว่างรอพัฒนาสถานะยังคงเป็น “คนต่างด้าวที่เข้าเมืองโดยผิดกฎหมาย” ในแง่นี้เองสิทธิในฐานะแรงงานของเขาบ่อยครั้งจึงถูกตีขลุมว่าเป็นแรงงานข้ามชาติสัญชาติลาว ที่หลบหนีเข้าเมืองมาทำงาน เนื่องจากไม่มีหลักฐานแสดงว่าเป็นผู้มีสัญชาติไทยหรือสัญชาติอื่น เมื่อไม่มีเอกสารเพื่อแสดงตัวตน ประกอบกับนโยบายบริหารจัดการแรงงานข้ามชาติ 3 สัญชาติ ในปี พ.ศ. 2547 การสำรวจจัดทำทะเบียนประวัติคนต่างด้าวที่ได้รับอนุญาตให้อยู่ในราชอาณาจักรไทยเป็นกรณีพิเศษ ซึ่งเป็นส่วนหนึ่งของความพยายามในการแก้ไขปัญหาแรงงานต่างด้าว 3 สัญชาติ (ลาว กัมพูชา และพม่า) หรือผู้ที่เดินทางเข้ามาแสวงหาโอกาสที่ดีกว่าในการทำงาน ผู้อพยพที่ตกหล่นจำนวนมากจึงเข้ารับการสำรวจและถูกบันทึกชื่อไว้ในระบบทะเบียนประวัติข้างต้น และทางราชการได้ออกแบบรับรองรายการทะเบียนประวัติคนต่างด้าวฯ (ท.ร. 38/1) ให้ออกแบบตัวผู้รับการสำรวจ โดยที่ผู้เข้ารับการสำรวจกลุ่มลาวอพยพไม่ทราบว่าจะทะเบียนประวัติข้างต้นจะทำให้ถูกเหมารวมเป็นแรงงานต่างด้าว หรือเป็นผู้ที่เพิ่งอพยพเข้ามาหางานทำในประเทศไทย ขณะเดียวกันจำนวนมากก็มีความรู้สึกว่าการได้รับเอกสารบางอย่างของทางราชการดีกว่าไม่มีอะไรเลย

นโยบายของรัฐที่ดำเนินการต่อคนต่างด้าว ซึ่งหมายความรวมถึง “คนลาว” ที่เดินทางเข้ามาแสวงหาโอกาสและชีวิตที่ดีกว่าได้ถูกนำมาใช้กับกรณีของ “คนลาวอพยพ” ที่ตกหล่นจากการสำรวจด้วย ทั้งนี้ข้อมูลในปี 2547 ระบุว่า ในกรณีจังหวัดอุบลราชธานีมีผู้เข้ารับการสำรวจและจัดทำทะเบียนประวัติ ท.ร.38/1 จำนวน 10,006 คน และมีเพียงประมาณ 1,000 คนเท่านั้นที่ได้ขออนุญาตทำงาน

จากกรมการจัดหางาน นั้นหมายความว่า อาจมีผู้ที่อยู่ในข่ายเกี่ยวข้องกับผู้อพยพ หรืออย่างน้อยก็ผู้ที่มิใช่แรงงานต่างด้าวหลบหนีเข้าเมืองมากถึงเกือบ 9,000 คน

การดำเนินการในนโยบายแก้ไขปัญหาแรงงานต่างด้าว 3 สัญชาติ ดังกล่าวถือเป็นนโยบายสำหรับการจัดระเบียบแรงงานต่างด้าว โดยกำหนดให้แรงงานต่างด้าวเข้ารับการจดทะเบียนประวัติและจดทะเบียนขออนุญาตทำงานกับกรมการจัดหางาน อย่างไรก็ตามด้วยเหตุที่ต้องเสียค่าใช้จ่ายสูงถึงรายละ 4,700 บาท/ปี รวมถึงความจริงของตนเองที่ไม่มีนายจ้างและไม่ได้อพยพเข้ามาด้วยความประสงค์ในการหางานทำ จึงทำให้คนในกลุ่มคนลาวอพยพส่วนใหญ่ไม่ได้ขออนุญาตทำงานกับกรมการจัดหางาน มีเพียงบางรายเท่านั้นที่จดทะเบียนเป็นแรงงานต่างด้าวโดยเป็นลูกจ้างของสามีหรือภรรยาที่เป็นคนไทย

แม้จะเป็นความจริงว่ามีคนไร้รัฐไร้สัญชาติจำนวนมากลักลอบเดินทางเข้าไปทำงานในเมืองใหญ่ แต่สถานการณ์ดังกล่าวก็เป็นไปในลักษณะเดียวกับเข้าไปหางานทำในเมืองของคนในชนบทอีสานทั่วไป เป็นแต่เพียงการเดินทางออกนอกพื้นที่ของคนไร้รัฐไร้สัญชาติเป็นเรื่องผิดกฎหมาย และการลักลอบทำงานก็ขาดหลักประกันมั่นคงในการทำงาน ทั้งในแง่สวัสดิภาพและสวัสดิการ รวมทั้งได้รับเงินค่าตอบแทนน้อยกว่าจากการทำงานอย่างเดียวกันกับคนไทย

ปีเตอร์ เวล⁵² สัมภาษณ์ชาวบ้านคนไร้รัฐคนหนึ่ง พบว่า จากการที่ต้องทำงานเพื่อหาเลี้ยงชีพในกรุงเทพฯ ในฐานะ ”กรรมกร” ไม่มีหลักประกันในความเสี่ยงที่จะเกิดขึ้นกับชีวิตเขา และภายหลังจากที่ตกจากสถานที่ก่อสร้างจนขาหัก นายจ้างมิได้จ่ายค่าชดเชยจากการสูญเสียโอกาส ทำให้ต้องเดินทางกลับมายังอุบลราชธานี ปลอมให้ขาที่หัก ”รักษา” ด้วยตัวของมันเอง ตอนนี้อยู่พิการและไม่สามารถทำงานที่ต้องใช้แรงงานได้อีก ชายคนนี้จึงต้องพึ่งพาภรรยาของเขาที่ยังคงทำงานอยู่กรุงเทพมหานครช่วยส่งเงินมาเป็นค่าใช้จ่ายเรื่องอาหาร

สอดคล้องกับการสำรวจสภาพปัญหาการทำงานที่เกิดขึ้นกับกลุ่มลาวอพยพที่อยู่มานาน (คนไร้รัฐไร้สัญชาติ) ในพื้นที่ 19 หมู่บ้าน ในเขตอำเภอโขงเจียม ตระการพืชผล โพธิ์ไทร และบุญชริก จังหวัดอุบลราชธานี ในช่วงปี 2552 ถึงกลางปี 2553 พบว่ามีผู้ถือ ท.ร. 38/1 หรือเคยเข้ารับการ

⁵² Peter Vail, *The Stateless Encounter the State: Dimensions of Marginality on the Thai-Lao Border*. เอกสารประกอบการประชุมประจำปีทางมานุษยวิทยา ครั้งที่ 6 เรื่อง รัฐ จากมุมมองของชีวิตประจำวัน (ณ ศูนย์มานุษยวิทยาสิรินธร (องค์การมหาชน), 28-30 มีนาคม 2550).



สำรวจจัดทำทะเบียนประวัติแรงงานต่างด้าว 3 สัญชาติ มีสัดส่วนมากกว่าคนไร้รัฐกลุ่ม โดยคิดเป็นร้อยละ 67.25 ของจำนวนคนไร้รัฐที่เข้ารับการการสำรวจกับโครงการพัฒนาศักยภาพชุมชนคนไร้รัฐและเครือข่ายอีกน้ำโขง 913 คน และคนกลุ่มนี้เกือบทั้งหมดไม่ได้จดทะเบียนเป็นแรงงานต่างด้าวหรือมีนายจ้าง ขณะที่ผู้จดทะเบียนเป็นแรงงานต่างด้าวหรือมีนายจ้างที่มีจำนวนน้อยก็มักเป็นไปในลักษณะ “ผิวจ้างเมีย-เมียจ้างผิว” กล่าวคือ ให้สามีหรือภรรยาของตนเองที่เป็นบุคคลสัญชาติไทยเป็นนายจ้าง เนื่องจากงานที่คนเหล่านี้รับจ้างทำ เป็นงานในภาคการเกษตรและการก่อสร้างเป็นหลัก ซึ่งเป็นอาชีพที่ไม่มีรายได้สูงนัก การต้องรับภาระค่าใช้จ่ายในการขึ้นทะเบียนแรงงานต่างด้าว ทั้งๆ ที่โดยข้อเท็จจริงพวกเขาไม่ใช่แรงงานที่เคลื่อนย้ายข้ามฝั่งไปมา ทำให้คนไร้รัฐไร้สัญชาติ (ผู้ไม่มีสถานะทางทะเบียน) จึงทำงานโดยไม่ขึ้นทะเบียนขออนุญาตทำงาน การไม่ขึ้นทะเบียนเป็นแรงงานต่างด้าว โดยหลายครั้งตระหนักรู้ว่าไม่ใช่สถานะทางบุคคลที่สอดคล้องกับความเป็นจริง ส่งผลให้พวกเขาเข้าไม่ถึงหลักการคุ้มครองแรงงานตามที่กฎหมายบัญญัติไว้

การขาดการคุ้มครองแรงงานของ “บุคคลไม่มีสถานะทางทะเบียน” ส่งผลต่อปัญหาความปลอดภัยในการทำงาน โดยที่คนกลุ่มนี้ไม่สามารถเรียกร้องความคุ้มครองจากนายจ้าง เมื่อเขาประสบภัยจากการทำงาน งานศึกษาของศิริศักดิ์ ศุภสวัสดิ์ และจันทรา ธนะวัฒน์นาวงค์⁵³ ที่ทำการศึกษามิติแรงงานของคนไร้รัฐไร้สัญชาติ พบว่า การรับจ้างทำงานนอกภาคเกษตรของคนไร้รัฐที่อาศัยอยู่ในจังหวัดอุบลราชธานี ซึ่งส่วนใหญ่จะทำงานที่กรุงเทพฯ มีทั้งรูปแบบการเป็นลูกจ้างรายวันที่ได้รับเงินตอบแทนเป็นรายครึ่งเดือน หรือรายเดือน และในรูปของการเหมาช่วง โดยส่วนใหญ่การได้งานทำมักเป็นผลจากการชักชวนไปทำงานของคนไทยในชุมชน ทำให้อาจได้รับค่าแรงหรือค่าจ้างไม่แตกต่างกับผู้มีสัญชาติไทยซึ่งทำงานอย่างเดียวกันนี้ แต่การเป็นคนไม่มีสัญชาติไทย หรือไม่มีหลักฐานแสดงว่าเป็นผู้มีสัญชาติไทยทำให้คนไร้รัฐตกอยู่ในสภาวะจำยอมมากกว่า กลายเป็นคนที่ไม่มียานาจต่อรอง ไม่มีความสามารถในการเรียกร้องสวัสดิการหรือเงินเพิ่มใดๆ จากนายจ้าง และไม่กล้าแม้จะเรียกร้องสิทธิของตนเองในกรณีที่ถูกละเมิดหรือโกงค่าจ้าง เนื่องจากเกรงว่าอาจทำให้สถานะคนไร้รัฐของตนถูกเปิดเผยนำไปสู่การถูกจับกุมและได้รับการปฏิบัติที่ไม่เป็นธรรมจากเจ้าหน้าที่

การละเมิดสิทธิจากการกลายเป็นแรงงานต่างด้าวของกลุ่มคนอพยพที่อยู่มานาน

⁵³ ศิริศักดิ์ ศุภสวัสดิ์ และจันทรา ธนะวัฒน์นาวงค์, “ปัญหาการเข้าถึงสิทธิขั้นพื้นฐานและสวัสดิการสังคมของคนไร้รัฐไร้สัญชาติในมิติแรงงาน,” ใน นภาพร อติวานิชพงษ์ และคณะ, *แรงงานกับความไม่เป็นธรรม: ปัญหาและทางออก* (กรุงเทพฯ: สถาบันวิจัยสังคม จุฬาลงกรณ์มหาวิทยาลัย, 2555), 5-1 – 5-59.



การตกอยู่ในสถานะของ “ผู้ไม่มีสถานะทางทะเบียน” อันนำมาซึ่งการเป็นคนต่างด้าวที่เข้าเมืองโดยไม่ชอบด้วยกฎหมาย แม้จะได้รับการอนุโลมให้อยู่อาศัยในประเทศไทยเป็นการชั่วคราว แต่สถานะของการทำงานยังคงตกอยู่ในกลุ่ม “แรงงานต่างด้าวที่เข้าเมืองโดยมิชอบด้วยกฎหมาย” แม้ว่า จะสามารถทำงานได้ แต่เมื่อถูกจับกุมจากเจ้าหน้าที่ตำรวจ ก็ยังคงตกอยู่ในความผิดข้อหาคนต่างด้าว ที่ทำงานโดยไม่ได้รับอนุญาต และไม่ได้สิทธิในฐานะลูกจ้างของสถานประกอบการหลายแห่ง

การถูกละเมิดสิทธิในฐานะ “แรงงาน”

สืบเนื่องจากการไม่มีบัตรประจำตัวประชาชน ส่งผลให้ผู้ไม่มีสถานะทางทะเบียน สามารถเข้าทำงานในประเภทงานแบบเดียวกับที่กำหนดไว้สำหรับคนต่างด้าวตามพระราชบัญญัติการทำงานของคนต่างด้าว พ.ศ. 2551 มาตรา 60 ที่สามารถประกอบอาชีพได้จำนวน 27 อาชีพงาน คือ งานช่างซ่อมจักรยาน งานช่างประกอบและซ่อมเบาะรถยนต์ งานช่างประกอบและซ่อมท่อไอเสียรถยนต์ งานช่างบัดกรีโลหะแผ่นด้วยมือ งานช่างไม้เครื่องเรือน งานช่างไม้ก่อสร้างอาคาร งานเลื่อยไม้ในโรงงานแปรรูปไม้ งานช่างปูน งานช่างทาสี งานช่างประกอบและซ่อมประตูหน้าต่าง งานช่างติดมุ้งลวด งานช่างเย็บเสื้อผ้า (ยกเว้นการตัดเย็บเสื้อผ้าสตรี) งานซักรีดเสื้อผ้า งานทำสวนผักและผลไม้ งานเลี้ยงสัตว์ (ยกเว้นงานเลี้ยงไหม) งานขายปลีกสินค้าที่มีไซ้เวชภัณฑ์ เคมีภัณฑ์ เครื่องรับวิทยุ เครื่องรับโทรทัศน์ กล้องถ่ายภาพนิ่ง กล้องถ่ายภาพยนตร์ อาวุธปืนหรือวัตถุระเบิดและอุปกรณ์ที่เกี่ยวข้องรวมทั้งเครื่องอะไหล่ งานขายอาหารหรือเครื่องดื่ม งานผลิตอาหารหรือเครื่องดื่ม งานช่างซ่อมนาฬิกา ปากกา และแว่นตา งานช่างลับมีด งานช่างทำกรอบรูป งานช่างเครื่องทอง เครื่องเงิน หรือโลหะมีค่าอื่นๆ งานช่างทอผ้าไหมพรมและทอผ้าด้วยมือ (ยกเว้นงานทอผ้าไหมและงานทำผลิตภัณฑ์) และงานกรรมกร

หากพิจารณาจากงานที่กำหนดให้แรงงานต่างด้าว สามารถทำได้ล้วนเป็นงานที่อาศัยทักษะฝีมือแรงงานในระดับต่ำ (Unskill labour) แต่งานส่วนใหญ่กลับเป็นงานที่มีความเสี่ยงต่อการทำงานรวมทั้งการทำงานเหล่านี้ของคนต่างด้าวที่เข้าเมืองโดยไม่ชอบด้วยกฎหมาย แต่ได้รับอนุญาตให้อยู่ในราชอาณาจักรเป็นการชั่วคราวเพื่อรอการส่งกลับ เช่น ผู้มีบัตรประจำตัวคนซึ่งไม่มีสัญชาติไทย เช่น ไทยใหญ่ ไทยลื้อ อาข่า ฯลฯ⁵⁴ นัยของกฎหมายนี้ถูกนำมาใช้กับบรรดาผู้มีบัตรประจำตัวบุคคลไม่มีสถานะทางทะเบียน จะต้องขออนุญาตทำงานและมีค่าธรรมเนียมในการดำเนินการ

⁵⁴ พระราชบัญญัติการทำงานของคนต่างด้าว พ.ศ. 2551 มาตรา 13

การที่บุคคลผู้ไม่มีสถานะทางทะเบียน (คนไร้รัฐไร้สัญชาติ) ที่อาศัยอยู่และลงทะเบียนมีครอบครัวในประเทศไทยนอกจากจะถูกจำกัดสิทธิในการประกอบอาชีพแล้ว คนกลุ่มนี้ยังถูกจำกัดการเดินทางไปทำงานโดยต้องได้รับอนุญาตให้ออกนอกพื้นที่ภูมิลำเนาของตนด้วย หลายคนจึงออกจากถิ่นภูมิลำเนาของตน โดยไม่ขออนุญาตจากนายอำเภอในพื้นที่ของตน ทำให้ประสบปัญหาการถูกจับกุมระหว่างเดินทางไปทำงาน หลายกรณีต้องจ่ายเงินให้กับตำรวจ เพื่อไม่ให้ส่งตัวกลับประเทศลาว ซึ่งเจ้าหน้าที่ตำรวจคิดว่าเป็นประเทศมาตุภูมิของพวกเขา

นอกจากปัญหาการถูกจับกุมจากตำรวจระหว่างการเดินทาง ความมั่นคงในการจ้างงานก็เป็นที่คุกคามต่อบุคคลผู้ไม่มีสถานะทางทะเบียน เนื่องจากส่วนใหญ่เป็นการจ้างงานแบบรายวัน แต่จ่ายเงินเป็นรายครึ่งเดือน ดังนั้นบรรดาแรงงานผู้ไม่มีสถานะทางทะเบียนจึงแทบจะไม่มีวันหยุด เนื่องจากหากวันใดหยุดก็หมายถึงว่าวันนั้นจะไม่ได้ค่าจ้าง ดังนั้นหากเป็นไปได้พวกเขาจึงเลือกที่จะไม่หยุด หากไม่จำเป็นหรือไม่เจ็บป่วย รวมทั้งการที่ผู้ไม่มีสถานะทางทะเบียน ส่วนใหญ่อยู่ในกระบวนการพัฒนาสถานะบุคคล บ่อยครั้งที่พวกเขาต้องเดินทางกลับถิ่นที่อยู่เพื่อดำเนินการต่างๆ ในท้องถิ่นอำเภอ นั้น ส่งผลให้หลายคนต้องลางานเพื่อเดินทางกลับบ้าน ซึ่งกลายเป็นจุดอ่อนที่ทำให้พวกเขาถูกเลิกจ้างงานโดยไม่ได้รับการชดเชยจากผู้ประกอบการ

กล่าวสรุปได้ว่า การไม่จำแนกประเภทระหว่างบุคคลผู้ไม่มีสถานะทางทะเบียน และแรงงานต่างด้าว และตีความว่าทั้งสองกลุ่มบุคคลเป็นบุคคลที่เข้าเมืองโดยไม่ชอบด้วยกฎหมายตามพระราชบัญญัติคนเข้าเมือง พ.ศ. 2522 ส่งผลให้บุคคลผู้ไม่มีสถานะทางทะเบียนถูกจำกัดเสรีภาพในการทำงาน รวมทั้งยังไม่ได้รับการคุ้มครองแรงงาน เนื่องจากคนจำนวนมากในกลุ่มนี้ไม่ได้ขึ้นทะเบียนเป็น “แรงงานต่างด้าว” กับกรมจัดหางาน ส่งผลให้สิทธิจากการคุ้มครองแรงงานถูกละเมิด ไม่ว่าจะเป็นเรื่องของการรับบริการทางสาธารณสุข การได้รับการคุ้มครองความปลอดภัย รวมทั้งสิทธิในการเดินทาง

บทที่ 4

ปัญหาด้านสิทธิและสถานะบุคคลในภาคตะวันออกเฉียงเหนือ :

บทสะท้อนจากผู้ประสบปัญหาจังหวัดหนองคาย

4.1 ความเป็นมา

พื้นที่ชายแดนภาคอีสาน เป็นอีกพื้นที่หนึ่งที่มีความหลากหลายของผู้คนที่อาศัยอยู่บริเวณชายแดน โดยเฉพาะผู้ที่มีปัญหาสถานะบุคคลและแรงงานข้ามชาติจากประเทศลาว ที่เดินทางเข้ามาอาศัยอยู่ในประเทศโดยมีเหตุผลที่หลากหลาย ซึ่งเป็นทั้งปัจจัยผลักดันและปัจจัยดึงดูดในการอพยพเข้ามาอาศัยอยู่ในประเทศไทย

จังหวัดหนองคาย เป็นอีกจังหวัดหนึ่งที่มีสถานการณ์การอพยพเข้ามาและอาศัยอยู่ของคนลาวเป็นจำนวนมาก เนื่องจากจังหวัดหนองคายมีพื้นที่ชายแดนตามลำน้ำโขงที่ติดกับประเทศสาธารณรัฐประชาธิปไตยประชาชนลาวเป็นระยะทางยาวถึง 210.6 กิโลเมตร และตั้งอยู่ตรงข้ามกับนครหลวงเวียงจันทน์ เมืองหลวงของ สปป.ลาว มีด่านถาวรและจุดผ่อนปรนที่ใช้เป็นเส้นทางในการติดต่อไปมาหาสู่ระหว่างสองประเทศ เป็นจุดผ่านแดนถาวร จำนวน 2 จุด ได้แก่ สะพานมิตรภาพไทย-ลาว และด่านพรมแดนท่าเรือหนองคาย (ท่าเรือหายโศก) อำเภอเมือง จังหวัดหนองคาย และจุดผ่อนปรน จำนวน 4 จุด คือ ท่าเรืออำเภอศรีเชียงใหม่ ท่าเรือบ้านเปงจาน ตำบลโพนแพง อำเภอรัตนวาปี ท่าเรือตำบลจุมพล อำเภอโพธิ์ชัย และท่าเรืออำเภอสังคม⁵⁵

จากประวัติศาสตร์การอพยพครั้งยิ่งใหญ่ของคนลาว ที่มีการหลั่งไหลเข้ามาประเทศไทยเป็นจำนวนมากคือ ช่วง พ.ศ. 2518-2520 เนื่องจากช่วงนี้เป็นช่วงที่มีการสู้รบจากสงคราม จนนำไปสู่การเกิดการเปลี่ยนแปลงรูปแบบการปกครองในประเทศลาว ซึ่งถือเป็นส่วนหนึ่งของสถานการณ์ทางการเมืองในประเทศแถบอินโดจีน สถานการณ์ดังกล่าวได้ส่งผลให้มีคนลาวอพยพเข้ามาอยู่ในค่ายผู้ลี้ภัยในจังหวัดหนองคายจำนวนมาก จากสถิติของสภาความมั่นคงมีผู้ลี้ภัยสงครามที่เข้ามาพักพิงในจังหวัด

⁵⁵ สำนักงานจังหวัดหนองคาย, “บรรยายสรุปจังหวัดหนองคาย: ข้อมูลพื้นฐานจังหวัดหนองคาย,” <http://202.28.118.8/nk2015/web/document/download?id=144> (สืบค้นเมื่อวันที่ 18 เมษายน 2558).

หนองคายจำนวน 30,506 คน และต่อมาส่วหนึ่งได้รับการช่วยเหลือให้มีการเดินทางไปยังกลุ่มประเทศที่สาม ขณะที่คนลาวอีกส่วนหนึ่งสมัครใจที่จะเดินทางกลับไปยังประเทศลาวดั้งเดิม อย่างไรก็ตาม ยังมีคนลาวอีกบางกลุ่มที่ยังคงตัดสินใจอาศัยอยู่ในประเทศไทยโดยรัฐบาลไทยอนุญาตให้อาศัยอยู่เป็นการชั่วคราว ขณะที่คนลาวอีกหลายคนก็ถือว่าได้อาศัยอยู่ในประเทศไทยอย่างผิดกฎหมาย เนื่องจากไม่มีหลักฐานเอกสารราชการในการแสดงตัวตนที่ได้รับอนุญาตให้อยู่ในประเทศไทยได้

นอกจากนั้นการอพยพเข้ามาอยู่ในเมืองไทยหลังจากช่วงการหนีภัยสงครามของคนลาวมิได้มีแนวโน้มลดลง แต่ในทางกลับกันการอพยพดังกล่าวยังคงดำเนินอยู่อย่างต่อเนื่อง แต่สาเหตุของการอพยพได้ปรับเปลี่ยนไปจากเดิม ซึ่งพบว่าปัจจัยของการอพยพของคนลาวในช่วงหลังภัยสงคราม (พ.ศ. 2535) เป็นช่วงที่นโยบายในประเทศอินโดจีน ประเทศไทยเปิดประเทศโดยเน้นเศรษฐกิจเป็นหัวใจหลักในการขับเคลื่อนประเทศมีการสร้างและพัฒนาระบบโครงสร้างสาธารณูปโภคของประเทศให้สะดวกและเอื้อต่อการพัฒนาเศรษฐกิจ ส่งผลให้เกิดถนนการไปมาหาสู่ในภูมิภาคได้คล่องตัวขึ้นนำไปสู่การเดินทางแสวงหาชีวิตที่ดีโดยการเดินทางเข้ามาขายแรงงานของผู้คนแถบนี้ในประเทศใกล้เคียง และจังหวัดหนองคายก็เป็นพื้นที่เป้าหมายหนึ่งที่คนลาวเดินทางเข้ามาขายแรงงาน ซึ่งประมาณจากสถิติการอพยพแรงงานชาวลาวที่เข้ามาขายแรงงานในประเทศไทยพื้นที่จังหวัดหนองคาย ข้อมูลเดือนมิถุนายน 2556 พบว่า จำนวนคนต่างด้าวที่ได้รับอนุญาตทำงานที่วราขอาณาจักร มีแรงงานสัญชาติลาวที่ขึ้นทะเบียนในจังหวัดหนองคายทั้งหมดจำนวน 189 คน แบ่งเป็นประเภทพิสูจน์สัญชาติจำนวน 106 คน และประเภทนำเข้าตาม MOU จำนวน 83 คน⁵⁶ แต่จากการประมาณการพบว่าน่าจะมีแรงงานลาวที่เข้ามาประกอบอาชีพในจังหวัดหนองคายโดยไม่ขึ้นทะเบียนแรงงานในจังหวัดหนองคาย ประมาณ 10 เท่าของแรงงานที่มาขึ้นทะเบียน โดยอาชีพที่แรงงานชาวลาวเข้ามารับจ้างส่วนใหญ่เป็นงานด้านการเกษตร เช่น เก็บใบยาสูบ เก็บมะเขือ ทำนา เลี้ยงหมู เป็นต้น นอกจากนี้ยังมีแรงงานที่เข้ามาเป็นลูกจ้างในงานก่อสร้าง ผู้รับใช้ในบ้าน และภาคบริการตามสถานบันเทิงด้วย ซึ่งส่วนใหญ่เป็นงานที่คนไทยมองว่าเป็นงานที่มีรายได้น้อยและเป็นงานหนัก⁵⁷

⁵⁶ กรมการจัดหางาน, “จำนวนแรงงานต่างด้าวที่ได้รับอนุญาตทำงานคงเหลือที่วราขอาณาจักร,” รายงานอิเล็กทรอนิกส์เมล์ กองแผนงานและสารสนเทศ, ภายใต้ “ข้อมูลสถิติรายเดือน มิถุนายน 2556” <http://wp.doe.go.th> (สืบค้นเมื่อวันที่ 15 สิงหาคม 2558).

⁵⁷ คชชิน สุธิชา, “การเข้าถึงการบริการด้านสุขภาพของพนักงานบริการชาวลาว: กรณีศึกษา อำเภอศรีเชียงใหม่ จังหวัดหนองคาย,” (วิทยานิพนธ์ปริญญาศิลปศาสตรมหาบัณฑิต สาขาวิชาพัฒนาสังคม บัณฑิตวิทยาลัย มหาวิทยาลัยขอนแก่น, 2551).



คนลาวที่อยู่พื้นที่ประเทศไทย อาจดูไม่ออกในความแตกต่างทางสรีระและกายภาพภายนอก แต่ในมิติทางกฎหมายรัฐชาติ ซึ่งเป็นเงื่อนไขสำคัญที่สร้างความเป็นอื่นส่งผลต่อการมิได้ยอมรับว่าบุคคลเหล่านี้ในพื้นที่ดังกล่าว นำไปสู่การเอารัดเอาเปรียบละเมิดสิทธิมนุษยชน และกีดกันการเข้าถึงสวัสดิการสังคมในการพัฒนาคุณภาพชีวิตของคนลาวที่อาศัยอยู่ในบริเวณดังกล่าว และพื้นที่อำเภอท่าบ่อ จังหวัดหนองคาย เป็นอีกพื้นที่หนึ่งที่เผชิญสถานการณ์ดังกล่าว ดังนั้น จึงมีความจำเป็นที่ต้องมีการศึกษาและเรียนรู้เกี่ยวกับสถานะทางด้านกฎหมายของผู้คนบนพื้นที่ชายแดน รวมถึงปัญหาสถานการณ์การละเมิดสิทธิที่เกิดขึ้นกับผู้มีปัญหาสถานะบุคคลกลุ่มต่างๆ เพื่อนำไปสู่การค้นหาและพัฒนาแนวทางการปกป้องและคุ้มครองสิทธิในกลุ่มประชากรดังกล่าวอันจะนำไปสู่ความเป็นธรรมและความสุขบนพื้นที่ชายแดนแห่งนี้อย่างทั่วถึงและเท่าเทียม

4.2 บริบทพื้นที่

ในต้นรัชสมัยพระบาทสมเด็จพระจุลจอมเกล้าเจ้าอยู่หัว ได้เกิดกบฏไต่ฝิ่งขึ้นในประเทศจีน แต่ถูกตีแตกพ่ายและหนีลงใต้จนล่องเข้ามาในพระราชอาณาเขต ชาวภาคเหนือและภาคอีสานเรียกชาวจีนพวกนี้ว่า "ฮ่อ" พวกฮ่อแบ่งออกเป็น 4 กองทัพ คือ ฮ่อธงแดง ฮ่อธงเหลือง ฮ่อธงดำ และฮ่อธงลายปล้นสะดมทุกอย่างที่ขวางหน้า ปรากฏตามนิราศหนองคายว่า

จะเริ่มเรื่องเมืองหนองคายจดหมายเหตุ ในแดนเขตเขื่อนคุ้มกรุงสยาม

บังเกิดพวกฮ่อฮ้อมาก่อความ ทำสงครามกับลาวพวกชาวเวียง

การรุกรานของพวกฮ่อทำให้พระเจ้าประเทศราชหลวงพระบาง พระเจ้าประเทศราชหนองคาย และผู้รั้งพระเจ้าประเทศราชเวียงจันทน์เหลือกำลังรับ สมุหนายกมหาดไทยส่งกำลังพลมาช่วยถึง 3 ครั้ง ก็เพียงแต่ยั้งศึกเท่านั้น ในปี พ.ศ. 2428 พระองค์จึงตัดสินพระทัยเผด็จศึกฮ่อให้เด็ดขาด โดยโปรดเกล้าฯ ให้พลตรีกรมหลวงประจักษ์ศิลปาคมซึ่งมีพระยศเป็นพระเจ้าน้องยาเธอในขณะนั้นเป็นแม่ทัพใหญ่ ฝ่ายใต้ ณ เมืองหนองคาย คุมทหารหัดใหม่จากยุโรป 8 กรม ตีชนาบร่วมกับกองทัพฝ่ายเหนือฯ เมืองหลวงพระบาง จนประสบชัยชนะต่อพวกฮ่อทั้งปวง และมีอนุสาวรีย์ปราบฮ่อเด่นเป็นสง่าประกาศพระบรมเดชานุภาพครั้งนี้

จนกระทั่งปี พ.ศ. 2435 เริ่มมีการปรับปรุงการปกครองหัวเมือง ทรงพระกรุณาฯ ให้เมืองหนองคายเป็นเมืองเอกใน 36 เมือง และเพื่อยืนยันพระราชสิทธิธรรมแทนที่อาณาจักรล้านช้าง

เวียงจันทน์เดิม ซึ่งไปถึงเมืองพวน แขวงเชียงขวาง ติดกับเวียดนามของฝรั่งเศส จึงได้พระราชทานชื่อ บริเวณนี้ว่า "มณฑลลาวพวน" โปรดเกล้าฯ ให้พลตรีกรมหลวงประจักษ์ศิลปาคมเป็น "ข้าหลวงใหญ่ ผู้สำเร็จราชการต่างพระองค์มณฑลลาวพวน" มีศาลาว่าการมณฑล ณ เมืองหนองคาย และปรับพระ ปทุมเทวาภิบาลที่ 2 เจ้าประเทศราชหนองคายเป็นพระยาภูธรวิสุทธิคุณ ที่ปรึกษาข้าหลวงใหญ่ ซึ่งสำเร็จ ราชการทั้งการปกครอง การทหาร และการศาลทั้งปวง

ในปี พ.ศ. 2436 (ร.ศ. 112) อภิบาลอำนาจคู่อริของสยามต้องเปลี่ยนยุทธวิธีในการล่า อาณานิคมใหม่ โดยส่งกองเรือรบปิดอ่าวไทยและรุกล้ำเข้ามาถึงกรุงเทพมหานคร สยามจึงต้องยอม เสียดินแดนฝั่งซ้ายแม่น้ำโขงไป เสด็จในกรมฯ ต้องถอนกำลังทหารให้พ้น 25 กิโลเมตรจากแม่น้ำโขง ปักหลักสู้ศึกอยู่ที่บ้านเดื่อหมากแข้ง เมืองหนองคาย (แยกเป็นอำเภอเมืองอุดรธานี จังหวัดอุดรธานี ปัจจุบัน) ทั้งทรงมีประกาศิตให้หน่วยราชการทุกหน่วยต้องสร้างหันหน้าสู่มแม่น้ำโขงหรือทิศเหนือเพื่อ พร้อมที่จะยันศึกซึ่งถือเป็นธรรมเนียมปฏิบัติตราบจนปัจจุบัน พระบาทสมเด็จพระจุลจอมเกล้าเจ้าอยู่หัว ทรงโหม่นสียงกับการสูญเสียดินแดนฝั่งซ้ายแม่น้ำโขงในครั้งนั้น ดังพระราชนิพนธ์ฉันทบทหนึ่งว่า

กลัวเป็นทวิราช	บตรีป้อมอยุธยา
เสียเมืองจิงนิทา	บละเว็นถ่วงวาย
คิดใดจะเที่ยงแท้	ก็บพบซึ่งเงื่อนสาย
สบหน้ามนุษย์อายุ	จึงจะอุดแลเลยสูญฯ

อย่างไรก็ตาม พสกนิกรที่อยู่ทางฝั่งซ้ายซึ่งยังคงจงรักภักดีได้เบี่ยงพระยุคลบาทได้พร้อมใจกัน อพยพเทครัวมาอยู่ฝั่งขวาเกือบทุกเมือง เช่น พระรามฤทธิ (สอน ต้นตระกูลวิวัฒน์ปทุม) เจ้าเมืองท้าว มาอยู่เมืองเลย พระศรีจักรฮาด (ทองดี ต้นตระกูลศรีประเสริฐ) เจ้าเมืองชนะสงครามหรือसानะคา มาอยู่ บ้านท่านาจันทร์และได้ยกเป็นเมืองเชียงคาน เป็นต้น ซึ่งรวมทั้งพระกุประดิษฐบดี (สาห์หรือซาลี ต้น ตระกูลกุประดิษฐ์) เจ้าเมืองเวียงจันทน์ บุตรเขยของพระปทุมเทวาภิบาลเจ้าประเทศราชหนองคาย ได้ชักชวนชาวเวียงจันทน์จำนวนมากข้ามลำน้ำโขงมาตั้งมั่นอยู่ ณ บ้านท่าบ่อเกลือ ไม่ยอมเป็นข้าสอง เจ้าบ่าวสองนายเด็ดขาด เหตุการณ์ครั้งนั้นประจักษ์ดังพระโอสภทิพย์ให้ทรงดำรงพระชนมายุอยู่ได้

พระองค์จึงทรงพระกรุณาโปรดเกล้าฯ ให้ยกบ้านท่าบ่อเกลือเป็น เมืองท่าบ่อ เมื่อปี พ.ศ. 2438 มีพระกุประดิษฐ์บดีเป็นเจ้าเมืองตลอดชีวิต เขตเดิมมี "นายเส้น" (เป็นตำแหน่งคล้ายกับ

นายอำเภอและกำนัน) รวม 6 เส้น มีบรรดาศักดิ์เป็นขุน เช่น ขุนท่าบ่อบำรุง นายเส้นท่าบ่อ และขุนวาริรักษา นายเส้นน้ำโมง เป็นต้น จนกระทั่งเจ้าเมืองท่าบ่อถึงแก่อสัญกรรม จึงยุบเมืองท่าบ่อลงเป็นอำเภอท่าบ่อ และยุบนายเส้นท่าบ่อ น้ำโมง โพนสา ลงเป็นตำบลและแยกเป็น 10 ตำบลดังปัจจุบัน ส่วนอีก 3 เส้นก็ได้รับการยกฐานะและแยกออกไป คือ เส้นพานพร้าวเป็นอำเภอศรีเชียงใหม่ เส้นแก้งไก่อเป็นอำเภอสังคม เส้นบ้านผือเป็นอำเภอบ้านผือและถูกโอนไปขึ้นกับเมืองอุดรธานี และเมื่อปี พ.ศ. 2538 ก็เป็นปีที่ได้มีการจัดตั้งเมืองท่าบ่อครบ 100 ปี

ภาพที่ 4.1 แสดงที่ตั้งพื้นที่เป้าหมายหลักของการศึกษาในจังหวัดหนองคาย

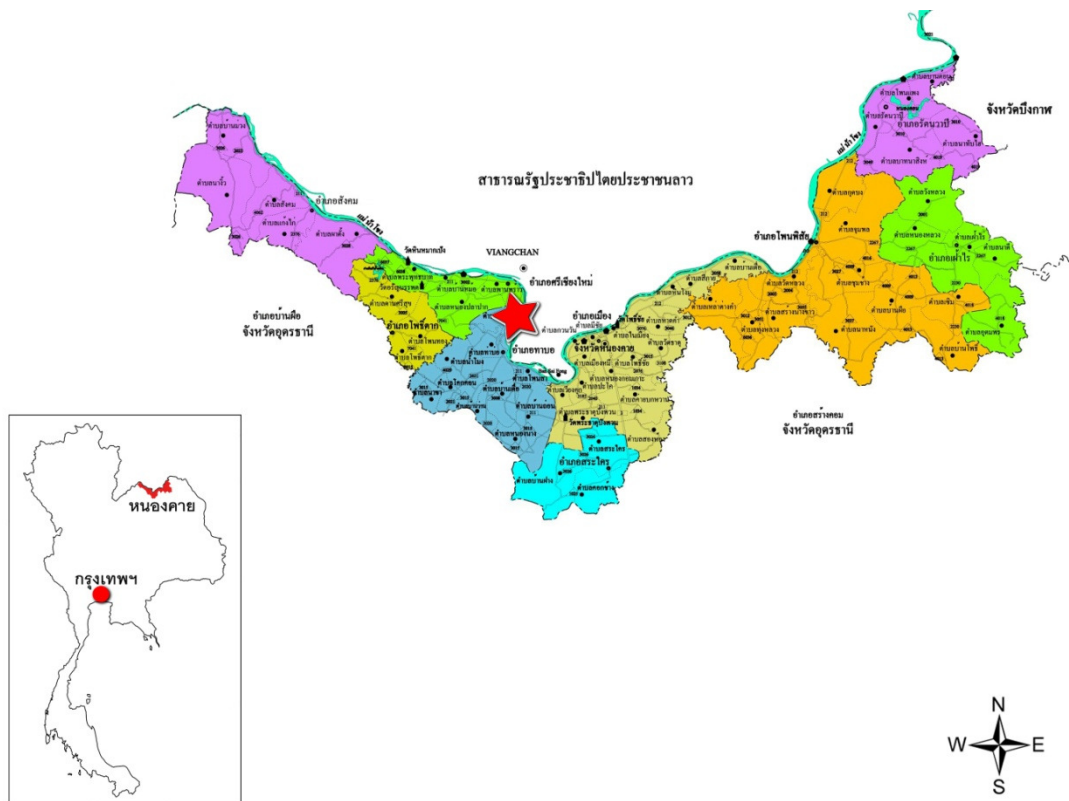

ที่มา: ปรับปรุงจากแผนที่จังหวัดหนองคาย (โดยสำนักงานโยธาธิการและผังเมืองจังหวัดหนองคาย ใน ที่ทำการปกครองจังหวัดหนองคาย, <http://www.nongkhaidopa.com/index.php?page=nongkhaimap>)

อำเภอท่าบ่อตั้งอยู่ทางทิศตะวันตกของจังหวัด มีอาณาเขตติดต่อกับเขตการปกครองข้างเคียงดังต่อไปนี้

ทิศเหนือ ติดต่อกับอำเภอศรีเชียงใหม่ และนครหลวงเวียงจันทน์ (ประเทศลาว)

ทิศตะวันออก ติดต่อกับนครหลวงเวียงจันทน์ (ประเทศลาว) และอำเภอเมืองหนองคาย

ทิศใต้ ติดต่อกับอำเภอสระใคร และอำเภอบ้านผือ (จังหวัดอุดรธานี)

ทิศตะวันตก ติดต่อกับอำเภอบ้านผือ (จังหวัดอุดรธานี) และอำเภอโพธิ์ตาก

4.3 พัฒนาการการอพยพย้ายถิ่นของคนลาวสู่ประเทศไทย

จังหวัดชายแดนไทย-ลาวในเขตภาคอีสาน เป็นพื้นที่หนึ่งที่มีชาวลาวอพยพโยกย้ายถิ่นฐานเข้ามาใช้ชีวิตในบริเวณดังกล่าวเป็นจำนวนมาก ส่งผลให้พื้นที่ชายแดนเป็นพื้นที่ที่มีความหลากหลายและสลับซับซ้อนของวิถีชีวิตทั้งกลุ่มคนไทยและคนลาวที่อาศัยอยู่บริเวณชายแดน

ในการโยกย้ายถิ่นของคนลาวที่เข้ามาในประเทศไทยมีช่วงเวลาที่พอจะสามารถแบ่งให้เห็นประวัติศาสตร์การเข้ามาอาศัยอยู่ในประเทศไทยอย่างน้อย 4 ระยะ ดังต่อไปนี้

ก่อน พ.ศ. 2515 การข้ามฝั่งไปมายังเป็นวิธีการอยู่ร่วมกัน น้ำโขงเป็นแหล่งธรรมชาติเป็นที่ทำมาหากิน เป็นทรัพยากรที่ใช้ร่วมกัน การข้ามน้ำโขงเป็นไปอย่างฉันทมิตร เครือข่ายญาติมิตรยังเข้มแข็งและเหนียวแน่นการขอแรงช่วยงานยังสามารถทำได้ข้ามฝั่งเพราะหลายตระกูลมีพี่น้องทั้งสองฝั่งซึ่งความเป็นชายแดนแทบจะไม่ได้สำคัญอะไรมากไปกว่าการอยู่ร่วมกันอย่างเกื้อกูล

พ.ศ. 2515-2518 เป็นการข้ามฝั่งของชาวลาวที่เข้ามาประเทศไทยครั้งใหญ่ โดยมาในฐานะผู้ลี้ภัยสงครามซึ่งเป็นการสู้รบกันระหว่างแนวความคิดสังคมนิยม และฝ่ายประชาธิปไตย (สงครามเย็น) และหลังจากที่ฝ่ายสังคมนิยมได้ชัยชนะ ก็เกิดการปรับเปลี่ยนรูปแบบการปกครองส่งผลให้กลุ่มที่ฝ่ายประชาธิปไตย ซึ่งมีอเมริกาหนุนหลังต้องอพยพหนีภัยมายังประเทศไทย ซึ่งมีจำนวนสูงถึง 400,000 คน และประเทศไทยโดยรัฐบาลได้ได้มีการตั้งศูนย์รองรับผู้ลี้ภัยจำนวน 13 ศูนย์ใน 11 จังหวัดเพื่อเตรียมส่งผู้ลี้ภัยดังกล่าวไปยังประเทศที่สามต่อไป

พ.ศ. 2518-2529 สปป. ลาว ได้ดำเนินการพัฒนาระบบเศรษฐกิจแบบสังคมนิยม มุ่งเน้นความสัมพันธ์ทางการค้ากับประเทศสังคมนิยมคอมมิวนิสต์เป็นหลัก ทำให้เศรษฐกิจซบเซา เปิดปัญหา



การว่างงาน ขาดแคลนสินค้าอุปโภคบริโภค ทำให้กลายเป็น 1 ใน 10 ประเทศที่ยากจนที่สุดในโลก ส่งผลให้ประชาชนส่วนหนึ่งตัดสินใจอพยพโยกย้ายเข้ามาอยู่ในเมืองไทยเพื่อหางานทำในประเทศไทย

พ.ศ. 2529 สปป.ลาว ได้เปลี่ยนระบบเศรษฐกิจมาเป็นระบบตลาดโดยการนำนโยบาย “จินตนาการใหม่” (NEM : New Economic Mechanism) ซึ่งเน้นความสำคัญของระบบราคาที่เป็นไปตามกลไกตลาด บริหารในเชิงธุรกิจมากขึ้น ในปีเดียวกัน สปป. ลาวได้เปิดประเทศเจริญความสัมพันธ์กับประเทศต่างๆ ทั่วโลก แต่ลาวยังขาดเงินทุนในการพัฒนาประเทศ จึงได้รับความช่วยเหลือจากประเทศต่างๆ ในด้านการพัฒนาโครงสร้างขั้นพื้นฐาน ส่งผลให้ถนนหนทางรวมถึงการคมนาคมขนส่ง และการโยกย้ายถิ่นฐานของผู้คนเป็นไปอย่างสะดวก และเป็นอีกปัจจัยหนึ่งที่ทำให้เกิดการเคลื่อนย้ายของคนลาวเข้าสู่ประเทศไทยมากขึ้น อย่างไรก็ตามถึงแม้ว่า สปป. ลาวจะเปิดประเทศและดำเนินนโยบายทางเศรษฐกิจเป็นระบบตลาด แต่ถึงกระนั้นการปกครองยังคงยึดระบอบ “สังคมนิยมประชาธิปไตย” เช่นเดิม มีการใช้รัฐธรรมนูญฉบับแรกเมื่อวันที่ 14 สิงหาคม พ.ศ. 2534 มีระบบการเลือกตั้ง ทว่ามีพรรคการเมืองเพียงพรรคเดียว คือ พรรคประชาชนปฏิวัติลาว ซึ่งเป็นผู้ชี้้นำในการปกครอง

พ.ศ. 2530 เป็นต้นมารัฐบาลลาวมุ่งพัฒนาประเทศให้เป็นไปตามกลไกของตลาดในขณะที่อนุภาคลุ่มน้ำโขงโดยเฉพาะประเทศไทยได้เดินเครื่องในการพัฒนาเศรษฐกิจของประเทศอย่างเต็มที่ โดยเฉพาะนโยบาย “เปลี่ยนสนามรบให้เป็นสนามเศรษฐกิจ” ทำให้เศรษฐกิจของประเทศไทยกลายเป็นสิ่งดึงดูดแรงงานจากประเทศเพื่อนบ้านให้เดินทางข้ามแดนมาทำงานในประเทศไทยเพื่อมาแสวงหารายได้และชีวิตใหม่มากขึ้น

พ.ศ. 2547 ประเทศไทยโดยมติคณะรัฐมนตรี ให้มีการขึ้นทะเบียนแรงงานและผู้ติดตามที่อาศัยอยู่ในประเทศ 3 สัญชาติคือ พม่า กัมพูชา และลาว ส่งผลให้มีแรงงานเข้ามาขึ้นทะเบียนมากขึ้นรวมถึงแรงงานชาวลาวด้วย

หากสรุปตามที่กล่าวมาข้างต้นในการอพยพเข้ามาอาศัยอยู่ก็อาจกล่าวได้ว่ากลุ่มคนลาวที่มาอยู่ประเทศไทยมีด้วยกัน 2 กลุ่มใหญ่ๆ คือ กลุ่มผู้ที่ไม่มีหลักฐานทางทะเบียน กับกลุ่มที่มีเอกสารทางทะเบียน อาทิ กลุ่มที่มีเอกสารอนุญาตให้ทำงาน กลุ่มที่ได้บัตรผู้มีปัญหาสถานะบุคคล และกลุ่มผู้ถือบัตรลาวอพยพ



สำหรับจังหวัดหนองคาย มีกลุ่มคนลาวที่เป็นกลุ่มแรงงานข้ามชาติ ที่เป็นคนลาวที่ได้รับอนุญาตให้ทำงานในประเทศไทยมีจำนวน จำนวน 378 คน⁵⁸ และมีกลุ่มที่เป็นเป็นผู้มีปัญหสถานบุคคล ซึ่งทางรัฐไทยได้ออกหมายเลข 13 หลักให้จำนวน 5,226 คน⁵⁹ ส่วนเฉพาะพื้นที่อำเภอท่าบ่อมีผู้ปัญหาสถานบุคคล ที่ราชการออกหมายเลข 13 หลักให้จำนวน 1,751 คน ซึ่งจำนวนดังกล่าวเป็นจำนวนที่ไม่สอดคล้องกับความเป็นจริงที่ปรากฏในพื้นที่แน่นอน เพราะมีคนลาวที่ตกหล่นจากการสำรวจที่อาศัยอยู่ในพื้นที่อีกเป็นจำนวนมาก

ภาพที่ 4.2 แสดงที่ตั้งจุดผ่านแดนถาวรและจุดผ่อนปรนในจังหวัดหนองคาย



⁵⁸ กรมการจัดหางาน, “จำนวนแรงงานต่างด้าวที่ได้รับอนุญาตทำงานคงเหลือทั่วราชอาณาจักร,” รายงานอิเล็กทรอนิกส์เมล์ กองแผนงานและสารสนเทศ, ภายใต้ “ข้อมูลสถิติรายเดือน มิถุนายน 2556” <http://wp.doe.go.th> (สืบค้นเมื่อวันที่ 15 สิงหาคม 2558).

⁵⁹ ข้อมูลจากสำนักงานหลักประกันสุขภาพ

การข้ามแดนของชาวลาว

สถานการณ์การอพยพของคนลาวที่ข้ามแดนมาอาศัยและทำงานในประเทศไทยเป็นจำนวนมาก ทั้งในลักษณะการลักลอบ การมาขายแรงงาน และการเข้ามาอาศัยอยู่ในเมืองไทยในลักษณะการมีครอบครัวข้ามแดน เนื่องจากจังหวัดหนองคายมีพื้นที่ชายแดนตามลำน้ำโขงที่ติดกับประเทศสาธารณรัฐประชาธิปไตยประชาชนลาวเป็นระยะทาง 210.6 กิโลเมตร และตั้งอยู่ตรงข้ามกับนครเวียงจันทน์เมืองหลวงของ สปป.ลาว มีด่านถาวรและจุดผ่อนปรนที่ใช้เป็นเส้นทางในการติดต่อไปมาหาสู่ระหว่าง 2 ประเทศ เป็นจุดผ่านแดนถาวร จำนวน 2 จุด ได้แก่ สะพานมิตรภาพไทย-ลาว แห่งที่ 1 และท่าเรือหนองคาย เป็นจุดผ่อนปรน จำนวน 4 จุด คือ ท่าเรืออำเภอศรีเชียงใหม่ ท่าเรือบ้านเปงจาน ตำบลโพนแพง อำเภอรัตนวาปี ท่าเรือตำบลจุมพล อำเภอโพธิ์ชัย และท่าเรืออำเภอสังคม⁶⁰

การข้ามแดนของคนลาวที่เข้ามาทำงานในพื้นที่จังหวัดหนองคายแบ่งเป็นสองลักษณะคือ แบบถูกกฎหมาย และแบบผิดกฎหมาย ซึ่งมีรายละเอียดดังนี้

เข้าเมืองแบบผิดกฎหมาย

จากการศึกษาพบว่า ช่องทางที่แรงงานข้ามชาติชาวลาวนิยมใช้เป็นช่องทางลักลอบเข้ามาทำงานในประเทศไทยคือทางด่านประเพณี ซึ่งด่านประเพณีดังกล่าวมีลักษณะเป็นท่าเทียบเรือของชาวบ้าน และเป็นช่องทางไปมาหาสู่กันของคนสองฝั่งโขง การเข้ามาส่วนใหญ่จะมีผู้มารับหรืออย่างน้อยก็ต้องรู้จักคนที่อยู่ฝั่งประเทศไทยอยู่แล้ว ซึ่งวิธีการดังกล่าวต้องเสียค่าใช้จ่ายประมาณ 50-100 บาท เท่านั้นเอง หากเปรียบเทียบกับ การเข้ามาถูกกฎหมายตามระบบที่กฎหมาย ซึ่งการเข้ามาในลักษณะนี้พบมากในกลุ่มแรงงานภาคเกษตรในพื้นที่บริเวณที่มีชุมชนติดแม่น้ำโขงซึ่งสามารถทำได้โดยสะดวกและประหยัด

การเข้าเมืองแบบถูกกฎหมาย

การเข้าเมืองแบบถูกกฎหมายเป็นทางเลือกหนึ่งที่แรงงานใช้เป็นช่องทางในการข้ามแดนมาทำงานในพื้นที่ประเทศไทย ซึ่งโดยส่วนใหญ่ใช้รูปแบบการทำพาสปอร์ต และบัตรผ่านแดนชั่วคราวในการเป็นใบเบิกทางเข้ามาทำงานในประเทศไทย

⁶⁰ สำนักงานจังหวัดหนองคาย, “บรรยายสรุปจังหวัดหนองคาย: ข้อมูลพื้นฐานจังหวัดหนองคาย,” <http://202.28.118.8/nk2015/web/document/download?id=144> (สืบค้นเมื่อวันที่ 18 เมษายน 2558).

สำหรับการทำพาสปอร์ตเข้ามาอยู่ในเมืองไทยส่วนใหญ่ เป็นลักษณะพาสปอร์ตท่องเที่ยวมีระยะเวลาในการอยู่อาศัย ประมาณ 1 เดือน เมื่อหมดระยะเวลาอนุญาตก็ต้องไปต่ออายุในการขออนุญาตการอาศัยอยู่ทุกเดือน ซึ่งวิธีดังกล่าวเป็นวิธีการที่คนลาวนิยมทำมาก เพราะสามารถเดินทางได้ทั่วประเทศไทยในฐานะนักท่องเที่ยว สำหรับค่าใช้จ่ายในการทำพาสปอร์ตในประเทศ สปป.ลาว ประมาณ 4,000-5,000 บาท สามารถใช้ได้ 5 ปี

การเข้าเมืองอีกรูปแบบหนึ่งที่แรงงานนิยมใช้เป็นวิธีการเข้ามาคือ การทำบัตรผ่านแดนชั่วคราว (Border pass) ซึ่งเป็นช่องทางที่ง่ายและสะดวกเสียค่าใช้จ่ายประมาณ 100 บาท หลังจากนั้นก็มีคนมารับหรือเดินทางไปหานายจ้างเอง ซึ่งถือว่าเป็นการเข้าเมืองแบบถูกกฎหมายอีกช่องทางหนึ่ง

อย่างไรก็ตาม ถึงแม้ว่าวิธีการเข้าเมืองทั้งสองวิธีจะเป็นการเข้าเมืองที่ถูกกฎหมายแต่กฎหมายของประเทศไทย ก็ยังไม่ได้หมายความว่าอนุญาตให้ผู้ที่เข้าเมืองถูกกฎหมายทั้งสองวิธีนี้สามารถทำงานในเมืองไทยได้เนื่องจากเป็นเพียงใบอนุญาตชั่วคราวเพื่อให้ท่องเที่ยวและเยี่ยมญาติพี่น้อง รวมถึงเครือข่ายทางสังคมในระยะเวลาสั้นๆ เท่านั้น

4.4 กรณีศึกษาการละเมิดสิทธิผู้มีปัญหาสถานะบุคคลบนพื้นที่ชายแดนไทย-ลาว

สถานการณ์การละเมิดสิทธิพื้นที่อำเภอท่าบ่อ จังหวัดหนองคาย จากการศึกษา 5 กรณีตัวอย่างดังต่อไปนี้

กรณีที่ 1

สอน วันยะติ:

ชีวิตเมียลาวที่ไม่เคยถูกนับญาติในครอบครัวไทย

สอน อายุ 33 ปี เดินทางมาจากเมืองเฟื่อง แขวงเวียงจันทน์ ประเทศสาธารณรัฐประชาธิปไตยประชาชนลาว สอนเดินทางเข้ามาที่ประเทศไทยครั้งแรกเมื่อประมาณ ปี 2547 ตอนนั้นเธอมีอายุ 22 ปี เพราะด้วยฐานะทางบ้านที่ค่อนข้างยากจน ทำให้สอนตัดสินใจเดินทางออกจากบ้านเกิดใน สปป.ลาว เพื่อหวังจะมีรายได้ส่งกลับไปจุนเจือครอบครัว เหมือนดังเช่นเพื่อนบ้านคนอื่นๆ ทั้งที่เป็นรุ่นพี่และ

เพื่อนวัยเดียวกันที่ต่างพากันเดินทางออกมาทำงานในประเทศไทย และสามารถส่งเงินกลับไปสร้างบ้าน
สร้างฐานะให้กับครอบครัวได้

“หนูออกจากบ้านมาช่วงประมาณปี 47 ตอนนั้นอายุประมาณ 21-22 ปี มีหมู่ไปชวนมาเฝ้า
งานเพราะเพื่อนกะเคยมาเฝ้าอยู่ไทยมาก่อนแล้วได้เงินได้ทอง อีกอย่างอยู่บ้านกะบ่มีเงิน บ่มีงานเฝ้า
กะเลยตัดสินใจมา”

สอนเดินทางมาประเทศไทยพร้อมกับเพื่อนบ้านซึ่งเป็นคนแนะนำและชักชวนให้เธอเข้ามา
ทำงาน ด้วยการนั่งเรือข้ามฟากเข้ามา และจากนั้นเพื่อนของเธอก็ได้พาเธอไปฝากให้ทำงานที่
ร้านอาหารแห่งหนึ่งในตำบลบ้านเสียว อำเภอศรีเชียงใหม่ จังหวัดหนองคาย โดยได้เงินเดือนๆ ละ
1,500 บาท สอนทำงานอยู่ร้านอาหารแห่งนี้ได้อยู่ประมาณ 1 ปี เธอก็ได้พบกับผู้ชายที่มาเที่ยวกินดื่ม
ในร้านอาหาร ซึ่งเป็นเพื่อนกับเจ้าของร้านที่ชอบเล่นไก่ชนด้วยกัน ซึ่งระยะเวลา 1 ปีที่สอนทำงานอยู่
ในประเทศไทยเขามักจะแวะเวียนไปเที่ยวที่ร้านอาหารที่เธอทำงานอยู่เป็นประจำ ทำให้เธอและเขา
รู้จักและสนิทสนมกันมากขึ้น จนกระทั่งทั้งสองคนตกลงที่จะคบหาดูใจกัน เขาจึงได้ชวนให้สอนลาออก
จากงานที่ทำอยู่ในร้านอาหารและไปอยู่บ้านด้วยกัน

“หนูกับแฟนรู้จักกันประมาณปีหนึ่ง ที่รู้จักกันเพราะว่าแฟนเป็นหมูกันกับเจ้าของร้าน
เพื่อนมักไปตีไก่ด้วยกัน เลิกตีไก่แล้วเพื่อนกะพากันมากินมาเล่นอยู่ร้านเลยได้รู้จักกัน ว่ากันจนตกลงว่าคบ
กันเพื่อนกะเลยชวนให้หนูออกไปอยู่บ้านนำ เพื่อนบอกว่าบ่อยากหนูเฝ้างานอยู่หม่องนี้ คนอื่นลิมองบ่ดี
อยากให้ออกไปอยู่บ้านนำ อยากได้ให้ไปเป็นลูกเป็นเมีย และหนูเองกะคิดคือกันว่าเฮามาเฝ้างานแบบนี้
คนอื่นเขากะเบิ่งว่าเป็นผู้หญิงบ่ดี เลยตัดสินใจออกมาอยู่กับเพื่อน”

หลังจากที่สอนตัดสินใจลาออกจากงานที่ร้านอาหาร เธอก็ได้ย้ายมาอาศัยอยู่กับสามี โดย
เริ่มแรกเธอและสามีได้มาอาศัยอยู่ในบ้านของน้องสาวของสามี ซึ่งมีศักดิ์เป็นอาพร้อมด้วยสามีและ
ลูกสาวของอาด้วย หลังจากที่เข้ามาอาศัยอยู่ที่บ้านของอาได้ไม่นาน สอนก็รู้สึกได้ว่าอาและคนใน
ครอบครัวไม่พอใจที่สามีของเธอพาเธอเข้ามาอยู่ด้วย เพราะทุกคนมองว่าเธอเป็นผู้หญิงลาวที่เคยเข้ามา
ทำงานในร้านอาหาร และเป็นเพราะสามีของเธอรู้จักกับเธอจึงทำให้เขาและภรรยาเก่าต้องเลิกรักกัน
สอนจึงขอร้องให้สามีของเธอพาเธอไปอยู่ที่อื่น และสามีของเธอจึงพ่ายออกไปสร้างบ้านหลังเล็กๆ
อยู่ปลายนา หลังจากสอนและสามีอยู่กินด้วยกันได้ไม่นาน เธอก็ได้ให้กำเนิดลูกชาย 2 คน ทำให้โดย
สามีของเธอจะเป็นคนออกไปทำงานรับจ้างเพื่อหาเงินมาเลี้ยงครอบครัว ส่วนสอนมีหน้าที่ดูแลลูกที่บ้าน
และด้วยค่าใช้จ่ายในครอบครัวที่มีเพิ่มมากขึ้นประกอบกับเงินที่ได้จากการรับจ้างของสามีก็ไม่เพียงพอ

กับรายจ่ายในครอบครัว สามีของสอนเลยตัดสินใจเดินทางไปทำงานที่ต่างประเทศ ปล่อยให้สอนและลูกอยู่บ้านด้วยกัน 3 คน

“ตอนที่ออกจากร้านอาหารมาอยู่บ้านแพน พี่นกะได้พาหนูมาอยู่บ้านของน้องสาวพี่น น้องสาวพี่นกะมีครอบครัวอยู่แล้ว ตอนแรกหนูกะบ่ได้คิดหยังหลาย เพราะคิดว่าพี่นน่าจะฮักหนู แต่พอเข้ามาอยู่แล้วพี่นกะเว้าบ่ดีกับหนู เบิ่งหนูตั้งแต่หัวฮอดตืน เพราะพี่นบ่ค่อยมักผู้หญิงลาวที่มาจากร้านอาหาร และแพนหนูพี่นกะเคยมีเมียมีลูกมาก่อน ครอบครัวพี่นกะเลยคิดว่าเป็นเพราะแพนมาติดกับหนูกะเลยเฮ็ดให้พี่นเมียเลิกกัน หนูเลยขอให้แพนพ่ายย้ายออกไปอยู่หม่องอื่น ตอนนั้นพี่นเลยพาออกไปบ้านสร้างหลังน้อยๆ อยู่ทีนา พอมีลูกนำกันพี่นเลยไปหาทำงานเมืองนอก เพราะอยู่บ้านหนูกะเลี้ยงลูกบ่ได้ไปเฮ็ดงาน แพนพี่นทำงานผู้เดียวเงินกะบ่ค่อยพอใช้จ่าย”

การเดินทางไปทำงานต่างประเทศสามีของสอนได้ไปยืมใบอนุญาตที่ดินของน้องสาวไปจำนอง เพื่อนำเงินเป็นค่าหัวในการเดินทางไปทำงาน ทำให้ทุกๆ เดือนที่ไปทำงานสามีของเธอจะต้องส่งเงินกลับมาให้น้องสาวซึ่งเธอเรียกว่าอาเดือนละหมื่นกว่าบาทเพื่อเป็นการใช้หนี้ และอา ก็จะแบ่งให้สอนและลูกของเธอใช้เดือนละ 2,000 บาท และบางส่วนสามีของเธอก็จะเก็บไว้ ซึ่งสอนเล่าว่าเธอไม่มีสิทธิ์ในการถือเงินเลย เพราะตัวเธอเองเป็นคนลาวที่ไม่มีบัตรอะไรเลยแม้กระทั่งพาสปอร์ตทำให้เธอไม่สามารถที่จะไปเปิดบัญชีได้ ดังนั้นเธอจึงต้องได้รับเงินเดือนของสามีผ่านอาซึ่งเป็นคนไทย และในบางเดือนถ้าหากเงินไม่พอใช้เธอก็ไม่สามารถขอเพิ่มได้เพราะเงินทุกบาททุกสตางค์ที่ส่งมาถูกจำกัดด้วยหนี้สินที่อาจะต้องเป็นคนกำหนดการใช้เงินให้กับเธอ

“ส่งแพนไปเฮ็ดงานเมืองตอนกะเพราะคิดว่าชีวิตคือจะดีขึ้น เพราะเฮากะมีลูกมีเต้าจะได้เป็นครอบครัว แต่ทีไหนได้พอแพนไปหนูแทบจะบ่มีสิทธิฮักเลย ตอนไปแพนกะไปเอาใบอนุญาตของอาไปจำนองเพื่อแล่นเรื่องไป เงินเดือนที่ได้ทุกเดือนกะเลยต้องส่งเขาบัญชีอาเดือนละหมื่นกว่าบาทเพื่อให้แพนเอาไปใช้หนี้ แล้วพี่นกะให้หนูใช้เดือนละสองพัน หนูบ่มีสิทธิจับเงินที่แพนส่งมาเลย เพราะหนูเป็นคนลาว บ่มีบัตรฮักเลย เลยไปเปิดบัญชีบ่ได้ ถ้าบางเดือนเงินบ่พอใช้หนูไปขอเพิ่มพี่นกะว่าให้ว่าหนูใช้เงินเปลืองทั้งที่เฮากะมีลูกมีเต้า”

เมื่อลูกคนโตของสอนเริ่มเข้าโรงเรียน ทำให้เธอมีภาระค่าใช้จ่ายที่เพิ่มขึ้น เงินเดือนๆ ละ 2,000 บาท ที่สามีส่งมาให้เริ่มไม่พอใช้จ่าย สอนจึงตัดสินใจคุยกับสามีว่าเธออยากจะออกไปหาทำงานรับจ้างข้างนอก แต่ติดตรงที่ลูกคนเล็กของสอนยังไม่เข้าโรงเรียน และบ้านที่สอนอาศัยอยู่ที่ปลายนา ก็ค่อนข้างไกลออกไปจากชุมชนการเดินทางรับส่งลูกไปโรงเรียนก็ค่อนข้างลำบาก สามีของเธอจึงให้เธอ

และลูกย้ายกลับเข้ามาอยู่ที่บ้านของอา โดยสอนและลูกต้องอาศัยอยู่กับ อา สามีของอา และลูกสาว การย้ายกลับเข้ามาอยู่ที่บ้านของอา สอนรับรู้ได้ถึงสายตาอันไม่เป็นมิตรของคนในครอบครัว แต่เธอเองก็ไม่สามารถที่จะปฏิเสธสามีได้ เพราะสามีของเธอบอกว่าหากเธอไม่ย้ายมาอยู่ที่นี่เขาจะไม่ให้เงินเธอใช้เลย ทำให้สอนต้องจำยอมที่จะต้องย้ายมาอยู่ที่นี่ แม้ว่าเธอจะรู้สึกอึดอัดและทุกข์ใจเป็นอย่างมาก เนื่องจากทุกคนในครอบครัวของอาชอบดูถูกและเหยียดหยามเธอว่าเธอเป็นคนลาว คำเธอว่าเป็น “อีลาว อีไม่มีการศึกษา” ซึ่งเป็นคำพูดที่ทำให้สอนรู้สึกไม่พอใจมากและรู้สึกเจ็บปวดมากแต่เธอก็ได้แค่เพียงเงิบและไม่ตอบโต้ ซึ่งบางครั้งอาและลูกสาวของอาไม่ได้เพียงตำว่าแค่ตัวสอนเท่านั้น พวกเขาตำลูกๆ ของเธอด้วยว่าลูกของเธอเป็น “ลูกอีลาว” ซึ่งมันทำให้สอนทนไม่ไหวกับคำดูถูกเหล่านี้ และเธอก็มีการตำตอบโต้กลับอยู่บ่อยครั้ง แต่ทุกครั้งที่เราตอบโต้กลับสอนก็มักจะถูกทำร้ายร่างกาย และถูกข่มขู่อยู่ตลอดเวลาว่าจะไปแจ้งตำรวจให้มาจับเธอ เพราะทุกคนรู้ว่าเธอเองไม่มีพาสปอร์ต และหากพวกเขาทำเช่นนั้นจริงๆ สอนเองก็รู้สึกกลัว เพราะตั้งแต่สอนย้ายมาอยู่กับสามีซึ่งเป็นระยะเวลาถึง 10 ปี แล้วสอนก็ยังไม่เคยกลับไปบ้านที่ประเทศลาวเลย เพียงแค่มีการโทรศัพท์ติดต่อกลับไปหาญาติ ซึ่งสอนก็ทราบข่าวจากญาติๆ ว่าทางการลาวได้มีการคัดชื่อสอนออกจากทะเบียนบ้านเป็นที่เรียบร้อยแล้ว และสอนเองก็ไม่อยากกลับไปลาว เพราะครอบครัวของเธอ สามีและลูกของเธอก็อยู่ที่นี้ ทำให้สอนได้แต่เงิบและพยายามไม่ตอบโต้เมื่อไม่จำเป็น

“หลังจากที่แฟนหนูไปทำงานได้ 2 ปี เพื่อนๆ กลับมาเยี่ยมบ้าน ตอนนั้นลูกชายคนแรกกะเริ่มเข้าโรงเรียนแล้ว หนูเลยคุยกับแฟนว่าอยากออกไปหาทำงานรับจ้าง เพราะเงินเดือนที่ส่งให้ใช้เดือนละสองพันบาทมันบ่ไหว เพราะไหนจะค่าอยู่ค่ากิน เครื่องใช้ในครัวเฮือนอีก แต่แฟนหนูกะบ่ยอม เพราะว่าลูกคนที่สองยังน้อยอยู่ เพื่อนเลยให้หนูย้ายกลับมาอยู่กับอา เพราะว่าอาจะช่วยเหลือค่าใช้จ่ายได้ และเวลาไปส่งลูกไปโรงเรียนจะได้ลำบาก ตอนแรกหนูกะบ่อยากมาอยู่แต่แฟนกะบอกว่าถ้าหนูบ่ย้ายมาอยู่ที่นี่เขาจะบ่ให้เงินหนูใช้”

“ที่จริงหนูกะบ่อยากย้ายมาอยู่ที่นี่ดอก แต่เว้าบ่ได้ หนูรู้ว่าอาเพิ่นบ่ค่อยมักหนู เพิ่นมักเบิ่งหนูด้วยสายตาที่ดูถูก เวลาหนูเฮ็ดหยังบ่พอใจกะตำหนูว่า อีลาว อีบ่มีการศึกษา อีโง่ และที่สำคัญเวลาตำลูกหนูเพิ่นกะตำว่า ลูกอีลาว ลูกสาวอากะมักตำลูกหนูว่า ลูกอีลาว บางทีเพิ่นกะบ่พอใจ ทั้งๆ ที่ลูกหนูกะเป็นหลานของเพิ่น ถ้าหนูทนบ่ได้กะเถียง แต่ถ้าหนูเถียงหนูสู้เพิ่นเพิ่นกะมักกะตีหนู แล้วกะบอกว่าจะแจ้งตำรวจมาจับหนู เพราะหนูบ่มีบัตรอียังเลย บัตรไทย บัตรลาวกะบ่มี เพราะตั้งแต่มาอยู่

กับแฟนหนูกะบ่เคยกลับบ้านเลย เห็นแต่พี่น้องว่าเขาตัดหนูออกจากทะเบียนบ้านแล้ว หนูกะย่านว่า ถ้าตำรวจมาจับอ้อหลี แล้วหนูจะไปอยู่ไส แล้วลูกก็อยู่จั่งได้ หนูกะเลยบ่อยากมีเรื่องกับเพื่อน”

ปัจจุบันสอนยังคงอาศัยอยู่ที่บ้านของอา หลายต่อหลายครั้งที่เธอพยายามคุยกับสามีว่าขอ ย้ายกลับไปอยู่บ้านของตนเอง แต่สามีของเธอก็ไม่ยอม เพราะทุกครั้งที่มีเรื่องทะเลาะกับอา อาของเธอ ก็มักจะโทรศัพท์ไปฟ้องสามีของเธอที่ทำงานอยู่ต่างประเทศตลอด รวมถึงบอกถึงสาเหตุที่ตบตีสอนว่า เป็นเพราะสอนมีชู้ ทำให้สามีของเธอไม่พอใจและไม่เชื่อใจที่จะให้สอนและลูกกลับไปอยู่บ้านตามลำพัง ทุกๆ 2 ปี ที่สามีสอนกลับมาเยี่ยมบ้าน อา ก็จะเล่าเรื่องราวที่ไม่ดีของสอนให้สามีเธอฟังอยู่บ่อยๆ จนทำให้ทั้งคู่มีปากมีเสียง ทะเลาะตบตีกัน และพอสามีของเธอกลับไปสอนเองก็ต้องอยู่สู้รบกับอาและ ลูกสาวของอาอยู่เป็นประจำ ถึงขั้นได้แยกกันอยู่คนละชั้น โดยสอนและลูกอาศัยอยู่ชั้นสองของบ้าน ส่วนอาและครอบครัวของอาอาศัยอยู่ชั้นแรก และต้องแยกครัวกันทำกับข้าว กินข้าวกันคนละที่ ซึ่งสิ่งเหล่านี้ล้วนแล้วแต่ทำให้สอนรู้สึกอึดอัดใจ บ่อยครั้งที่เธออยากตอบโต้แต่เธอก็มักจะไต่ยินการ ชมขู่อยู่เสมอว่าจะแจ้งตำรวจมาจับ ซึ่งเป็นเรื่องที่สอนเองรู้สึกกลัวมาก เพราะสอนเองก็รู้ตัวดีว่าเธอเอง ก็ไม่มีบัตรอะไรที่จะแสดงตัวว่าตนเองเป็นคนสัญชาติไหนไม่ว่าจะเป็นบัตรจากทางการไทย หรือบัตรที่ แสดงตนว่าเป็นคนลาว หรือบางครั้งสอนเองก็อยากจะหอบลูกทั้งสองคนหนีกลับไปเริ่มต้นชีวิตใหม่ที่ ลาวแต่เธอก็สงสารลูกและสามี หรือแม้กระทั่งการกลับไปเยี่ยมบ้านที่ สปป.ลาว สอนเองก็ไม่กล้าที่จะ เดินทางไปไหน เพราะกลัวว่าระหว่างเดินทางจะถูกตำรวจตรวจจับ และถ้ากลับข้ามไปยังบ้านเกิดที่ สปป.ลาวได้ สอนก็ไม่มีบัตรอะไรที่จะแสดงตัวว่าเป็นคนลาวได้เลย

“ทุกวันนี้หนูกับอาจะยังอยู่เฮือนหลังเดียวกัน แต่แยกกันอยู่คนละชั้น อาอยู่ชั้นที่หนึ่ง ส่วนหนูกับลูกอยู่ชั้นที่สอง กินข้าวกะบ่ได้กินฮวมกัน ครัวกะแยกกันเฮ็ดไฟเฮ็ดมัน เวลามีปัญหากัน อาจะมักจะโทรไปหาแฟนหนูอยู่เมืองนอก โทรไปด่าหนูให้แฟนฟังอยู่ตลอด มีเทื่อหนึ่งอาเพิ่นตีหนู หนู พอแฟนโทรมาหนูกะเลยบอกแฟนว่าอยากย้ายกลับไปอยู่บ้าน แต่พออาโทรไปเพิ่นกะเว้าให้ แฟนฟังว่าตีหนูเพราะไต่บ้านเว้าให้ฟังว่าหนูมีชู้ พอแฟนกลับมาหนูก็มีปากเสียงกัน ถึงขั้นตบตี แล้วแฟนหนูกะเลยบ่เคยไว้ใจหนู และไม่ยอมให้หนูย้ายกลับไปอยู่บ้านตามลำพังกับลูก”

แผนผังเครือญาติของสอน วันยะติ

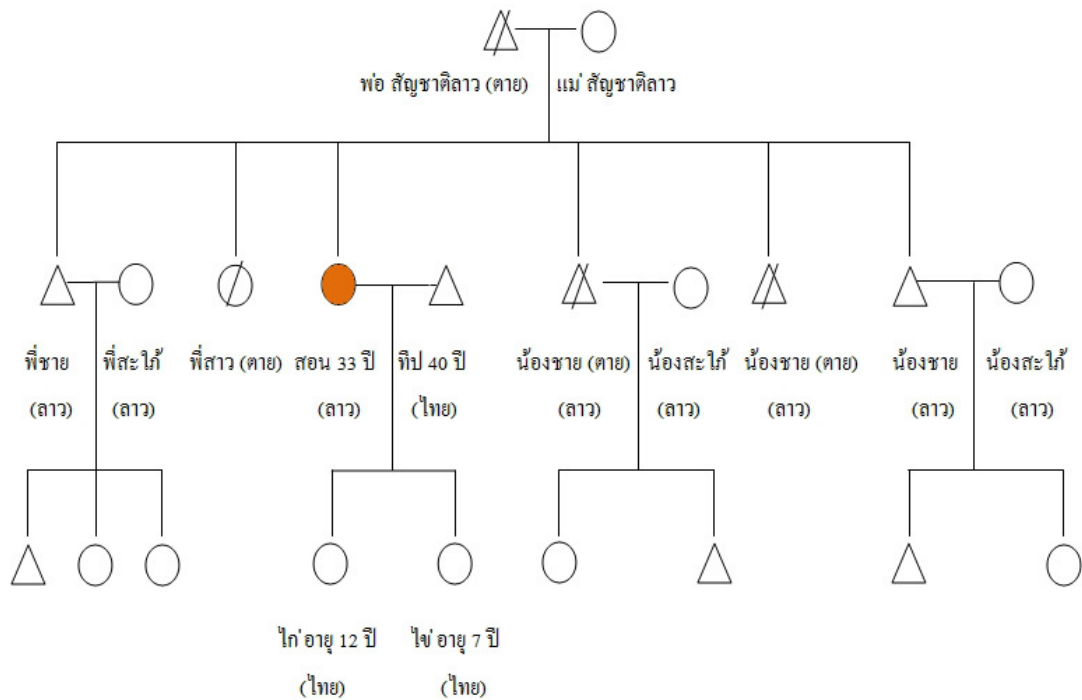

ครอบครัวสอน วันดี

ชื่อ-นามสกุล	อายุ	สถานที่เกิด	หมายเลขบัตร	อาชีพ
สอน วันดี	32	แขวงเวียงจันทน์	-	รับจ้างทั่วไป
ด.ช.โก๋ วันดี	10	ท่าบ่อ หนองคาย	ไทย	-
ด.ช.ไข่ วันดี	7	ท่าบ่อ หนองคาย	ไทย	-
สามีคุณสอน	43	ท่าบ่อ หนองคาย	ไทย	ทำงานต่างประเทศ

กรณีที่ 2

เมตตา สอสุรีย์ (น้อย) : ชีวิตลาว ชีวิตไทย คือ ชีวิตคน

น้อย อายุ 27 ปี เดินทางมาจากบ้านดอน เมืองหาดทรายฟอง แขวงเวียงจันทน์ ประเทศสาธารณรัฐประชาธิปไตยประชาชนลาว น้อยเดินทางเข้ามาในประเทศไทยครั้งแรกประมาณช่วงปี พ.ศ. 2544 ตอนนั้นเธอมีอายุ 13 ปี สาเหตุที่น้อยเดินทางเข้ามาอาศัยอยู่ในประเทศไทย เนื่องจากพี่สาวของน้อยได้ชวนให้น้อยเข้ามาอยู่ด้วยเพื่อช่วยดูแลลูกของเธอ ซึ่งพี่สาวของน้อยได้เข้ามามีสามีที่อำเภอท่าบ่อ จังหวัดหนองคาย และในขณะนั้นน้อยเองก็เพิ่งออกจากโรงเรียน พ่อแม่ของเธอก็เห็นว่าอยู่ที่บ้านน้อยก็ไม่ได้ทำงานอะไร จึงได้ส่งให้เธอมาอยู่กับพี่สาว

“บ้านของหนูอยู่ลาวชื่อว่าบ้านดอน เมืองหาดทรายฟอง แขวงเวียงจันทน์ ตรงข้ามกับตำบลโพนสา อำเภอท่าบ่อ จังหวัดหนองคาย ตอนที่เข้ามาแรกๆ ประมาณปี 2544 ตอนนั้นหนูอายุ 13 ปี ออกจากโรงเรียนกะเลยมาเลี้ยงลูกให้พี่สาว เพราะพี่สาว 2 คนเข้ามาทำงานที่ไทย เลยมีสามีอยู่ที่นี้ อยู่บ้านก็ไม่ได้ทำอะไร พ่อกับแม่เลยส่งให้มาเลี้ยงลูกช่วยพี่สาวเพราะเขาก็ต้องทำงาน ไม่มีเวลาอยู่บ้าน”

ระหว่างการพักอาศัยอยู่กับพี่สาว ช่วงกลางวันน้อยจะทำหน้าที่ในการเลี้ยงลูกและดูแลบ้าน ให้พี่สาวของเธอ โดยพี่สาวจะมีค่าจ้างให้น้อยเดือนละ 3,000 บาท เนื่องจากพี่สาวและพี่เขยจะต้องออกไปทำงานในช่วงเวลากลางวัน ส่วนช่วงเวลาเย็นๆ ที่พี่สาวกับพี่เขยกลับมาอยู่บ้าน น้อยก็จะออกไปทำงานเป็นเด็กเสิร์ฟที่ร้านเนื้ออย่างข้างๆ บ้าน ซึ่งน้อยทำงานในร้านเนื้ออย่างเป็นเวลา 2 ปี โดยได้รับเงินค่าจ้างเป็นรายวันๆ ละ 100 บาท

“ตอนมาอยู่กับพี่สาว เขาก็ให้ค่าจ้างในการเลี้ยงน้องเดือนละ 3,000 บาท ตอนนั้นก็ถือว่าเป็นเงินที่เยอะ เพราะเขาก็เห็นว่าเราเป็นน้องเลยเอาให้เยอะ แต่หนูก็จะทำงานเลี้ยงน้องเฉพาะช่วงกลางวัน ส่วนตอนกลางคืนหนูก็ก้อออกไปรับจ้างที่ร้านเนื้ออย่างอีก เพราะเป็นร้านอยู่ใกล้ๆ บ้านของพี่สาวที่หนูพักอยู่ ไปทำงานที่ร้านเนื้ออย่างจะได้เงินน้อยกว่าพี่สาวให้อีก เขาจ้างวันละ 100 บาท แต่หนูก็ก้อยากทำเพราะได้เจอกับเพื่อนและดีกว่านอนอยู่บ้านเฉยๆ”

หลังจากที่น้อยเข้ามาอาศัยอยู่กับพี่สาวเป็นระยะเวลา 3 ปี ซึ่งประมาณช่วงปี 2547 ซึ่งขณะนั้นน้อยมีอายุ 16 ปี น้อยก็ได้พบกับผู้ชายคนหนึ่งซึ่งปัจจุบันคือสามีของเธอ น้อยกับสามีได้รู้จักและพบกันที่ร้านอาหาร โดยสามีของน้อยได้ไปเที่ยวกินดื่มที่ร้านอาหารคาราโอเกะในอำเภอท่าบ่อ ซึ่งร้านดังกล่าวได้ตั้งอยู่ใกล้ๆ กับบ้านของพี่สาวน้อยและอยู่ไม่ไกลจากร้านเนื้ออย่างที่เธอทำงานอยู่ ทั้งสองรู้จักและสนิทสนมกันจนกระทั่งสามีของเธอได้ชักชวนให้น้อยมาอยู่ที่บ้านด้วยกัน ซึ่งน้อยได้ย้ายเข้ามาอยู่ที่บ้านของสามี ในพื้นที่ตำบลกอนาง อำเภอท่าบ่อ จังหวัดหนองคาย โดยเธอได้อาศัยอยู่ร่วมชายคาเดียวกันกับปู่ ย่า ซึ่งครอบครัวของสามีเธอมีอาชีพในการทำสวนพริก มะเขือเทศ และยาสูบ

และในการออกเรือนครั้งนี้พ่อและแม่ของน้อยที่อยู่ สปป.ลาวก็ได้ให้เงินแก่น้อยสำหรับการตั้งต้นชีวิตครอบครัวเป็นจำนวนเงิน 10,000 บาท ซึ่งน้อยเองก็นำเงินดังกล่าวมาใช้จ่ายในครอบครัวและลงทุนในการทำสวนสำหรับส่วนของเธอและสามี โดยปู่และย่าได้แบ่งที่ดินส่วนหนึ่งให้สำหรับทำกิน

“หนูกับสามีรู้จักกันเพราะตอนนั้นสามีไปเที่ยวที่ร้านอาหารที่อยู่แถวๆ บ้าน และใกล้กันกับร้านเนื้อย่างที่หนูทำงานอยู่ บางทีเขากับเพื่อก็ชวนกันมากินเนื้อย่างที่ร้าน ก็พูดหยอกพูดแซวกันบ่อยๆ เพราะเขาก็ยังเป็นวัยรุ่นตอนนั้นเขาอายุ 18 ปี ส่วนหนูอายุ 16 ปี แต่พอเริ่มสนิทกันจนรู้สึกว่ารักกัน เขาก็เลยชวนให้หนูมาอยู่ที่บ้านด้วยในตำบลกอนนาง โดยเขาได้ไปขอหนูกับพี่สาวว่าอยากให้หนูมาอยู่ด้วย พี่สาวก็ไม่ได้ว่าอะไร และหนูก็โทรไปบอกพ่อกับแม่ พ่อกับแม่ก็ไม่ได้ว่าอะไรเพราะพี่สาวหนู 2 คนก็ได้สามีที่ไทยเหมือนกัน พ่อกับแม่เลยให้เงินมาตั้งตัว ถ้าคิดเป็นเงินไทยก็ประมาณ 10,000 บาท เพราะตอนนั้นที่บ้านเพิ่งขายที่ได้ หนูก็เอาเงินที่พ่อกับแม่ให้มาลงทุนทำสวนพริก มะเขือเทศ และปลูกยาสูบ เพราะพ่อแม่ของแฟนแบ่งที่ดินให้ทำกิน”

ในช่วงปี พ.ศ. 2552 น้อยได้ตั้งครรภ์และได้ให้กำเนิดบุตรชายคนแรก ด้วยที่เธอมีอาชีพในการทำสวน ทำให้ในระหว่างการตั้งครรภ์ไม่ค่อยได้พักผ่อน ประกอบกับการที่ต้องอยู่กับสารเคมีเป็นประจำ ทำให้น้อยได้มีการคลอดลูกก่อนกำหนด ในระหว่างที่เจ็บท้องน้อยได้เดินทางเพื่อไปรอคลอดลูกที่โรงพยาบาลในอำเภอท่าบ่อ น้อยได้ยินคนในชุมชนบอกเธอว่า ในการไปรักษาพยาบาลที่อำเภอท่าบ่อ คนลาวที่มีใบ ทร.38/1 หลายคนสามารถนำใบ ทร. 38/1 ไปยื่นให้กับโรงพยาบาลเพื่อขอจ่ายค่ารักษาให้ถูกลงได้ น้อยจึงได้ให้สามีของเธอนำใบดังกล่าวมาด้วย เมื่อสามีเธอนำใบดังกล่าวมายื่นกลับถูกเจ้าหน้าที่ต่อว่า และนอกจากนี้เจ้าหน้าที่ของโรงพยาบาลเองก็ยังได้พูดดูถูกและเหยียดหยามเธอพร้อมทั้งแม่ของเธอซึ่งเดินทางมาจากประเทศลาวถึงเรื่องของการไม่มีเงินในการรักษาว่า “ถ้ารู้ว่าตัวเองจะคลอดต้องรู้จักเตรียมเงินไว้ให้เยอะๆ เป็นคนลาวไม่มีสิทธิ์อะไรเลยที่จะมาขอการรักษาฟรี ถ้าไม่มีเงินก็ต้องมาหาหมอ” ซึ่งคำพูดดังกล่าวได้ทำให้น้อยรู้สึกไม่พอใจที่เจ้าหน้าที่พูดไม่ดีกับเธอและครอบครัวแต่ในขณะนั้นน้อยเองก็รู้สึกปวดท้องมากจึงไม่มีกำลังที่จะตอบโต้ และพอหลังจากที่คลอดลูกเสร็จก็นอนพักฟื้นที่โรงพยาบาล 1 อาทิตย์ และในวันที่เธอจะกลับบ้านเธอก็ได้ให้สามีไปถามค่าใช้จ่ายในการรักษา โดยมีค่าทำคลอด 5,500 บาท ซึ่งก่อนหน้าที่จะมาคลอดที่โรงพยาบาลน้อยเคยได้ยินคนลาวที่อยู่ในชุมชนหลายคนเล่าว่า หากไม่มีเยอะพอที่จะจ่ายค่าทำคลอดก็สามารถให้สามีซึ่งเป็นคนไทยไปคุยกับทางเจ้าหน้าที่ของโรงพยาบาลเพื่อขอผ่อนผันได้ แต่เมื่อสามีของน้อยได้ไปขอผ่อนผันจากที่จะต้องจ่าย 5,500 บาท ขอจ่าย 3,500 บาท เพราะช่วงนั้นเธอและ

ครอบครัวเองก็ไม่มีเงิน แต่กลับถูกเจ้าหน้าที่ต่อว่าและดูถูกว่า “เป็นคนลาวจะมาใช้สิทธิ์เหมือนคนไทยไม่ได้ ถ้าไม่มีเงินมาจ่ายก็อย่าหวังว่าจะได้ออกจากโรงพยาบาล” ทำให้แม่ของเธอที่มาจาก สปป.ลาวต้องไปยืมเงินกับพี่สาวเพื่อมาจ่ายและพาน้อยกลับไปพักฟื้นอยู่ที่บ้าน หลังจากเหตุการณ์ครั้งนั้นทำให้น้อยบอกกับตัวเองอยู่ตลอดว่า ถ้าไม่เป็นอะไรมากถึงตายเธอจะไม่ยอมไปหาหมอที่โรงพยาบาลอีกเป็นอันขาด เพราะน้อยรู้สึกไม่ค่อยพอใจกับการให้บริการของเจ้าหน้าที่ ที่พูดดูถูกเธอในฐานะที่เธอเป็นคนลาว และถ้าเป็นไปได้เธอก็จะไม่มีลูกอีก ทำให้เวลาลูกเจ็บป่วยน้อยจะพาไปรักษาที่คลินิกถึงแม้ว่าจะต้องเสียค่าใช้จ่ายที่แพง แต่น้อยก็พึงพอใจมากกว่าที่จะต้องไปที่โรงพยาบาล

“ตอนที่หนูตั้งท้องลูกคนแรกปี 52 ตอนนั้นหนูต้องทำสวนช่วยพ่อปู่แม่ย่า และอยู่กับย่าฆ่าแมลงมาตลอด จึงทำให้คลอดน้องก่อนกำหนด ตอนไปหาหมอที่โรงพยาบาลหนูรู้สึกไม่ชอบเจ้าหน้าที่โรงพยาบาลในอำเภอท่าบ่อมาก ก็ไม่รู้ว่า เป็นเพราะหนูคลอดก่อนกำหนดหรือเปล่าเขาถึงบริการไม่ดี เพราะคนอื่นเขาก็บอกว่าถ้าหนูมีใบ ทร.38/1 สามารถเอาไปยื่นขอลดค่าใช้จ่ายการคลอดได้ แต่พอหนูให้แฟนของหนูเอาไปถามเขากลับตอบไม่ดี พร้อมทั้งพูดดูถูกว่าเป็นคนลาวกลัวไม่มีเงินจ่าย ถ้ารู้ว่าตัวเองจะคลอดต้องรู้จักเตรียมเงินไว้ให้เยอะๆ เป็นคนลาวไม่มีสิทธิ์อะไรเลยที่จะมาขอการรักษาฟรี ถ้าไม่มีเงินก็ไม่ต้องมาหาหมอ ซึ่งตอนนั้นหนูก็รู้สึกไม่พอใจมาก จนคิดว่าชาตินี้จะไม่ท้องอีก และเวลาลูกไม่สบายหนูก็เลือกพาไปหาหมอที่คลินิกแทน ถึงแม้จะแพงกว่า แต่ก็ซื้อความสบายใจ”

ต่อมาปี พ.ศ. 2556 น้อยได้ตั้งครรภ์ลูกคนที่สอง ตอนนั้นน้อยเองไม่รู้ตัวว่าตัวเองกำลังท้อง เธอยังคงทำงานหนักอยู่เช่นเคย ซึ่งนอกจากน้อยจะทำสวนของตัวเองแล้ว เธอยังได้มีการเช่าที่ของเพื่อนบ้านเพื่อปลูกใบยาสูบอีกด้วย ทำให้น้อยต้องมีภาระหน้าที่เพิ่มมากขึ้นจากแต่ก่อน จนกระทั่งเธอดังครรภ์ได้ 4 เดือน น้อยจึงรู้สึกได้ถึงความเปลี่ยนแปลงที่เกิดขึ้นในร่างกายว่าประจำเดือนเธอขาดหายไป และเมื่อไปซื้อที่ตรวจครรภ์มาตรวจน้อยจึงได้รู้ว่าเธอกำลังตั้งครรภ์ และหลังจากนั้นเธอก็ได้ไปฝากครรภ์ที่โรงพยาบาลในอำเภอท่าบ่ออีกเช่นเคย ในระหว่างการฝากครรภ์หมอได้ให้ยาบำรุงครรภ์ให้แก่เธอและหมอแนะนำให้น้อยพักผ่อนให้มากๆ เพราะมดลูกของน้อยค่อนข้างต่ำ เนื่องจากน้อยทำงานค่อนข้างหนัก แต่ด้วยที่เธอต้องดูแลสวนพริก สวนมะเขือ และสวนใบยาสูบ ทำให้บางครั้งน้อยก็ลืมหินยาบำรุงที่หมอให้ อีกทั้งยังคงต้องทำงานหนักอยู่เช่นเคย

จนกระทั่งน้อยตั้งครรภ์ได้ 7 เดือนกว่าๆ เธอก็รู้สึกปวดเกร็งท้องอย่างรุนแรง ช่องคลอดของเธอเริ่มมีน้ำคร่ำไหลออกมา น้อยจึงได้บอกให้แฟนพาไปหาหมอที่โรงพยาบาล ขณะนั้นน้อยเองก็รู้สึกกลัวๆว่าจะโดนเจ้าหน้าที่ที่โรงพยาบาลดูค่าเธออีก แต่เพื่อรักษาชีวิตของลูกเธอจึงไม่มีทางเลือกมากนักที่จะ

ไม่มารับการรักษาที่นี้อีก พอมาถึงโรงพยาบาลเจ้าหน้าที่ก็ได้ทำการซักประวัติของน้อย ตอนนั้นเธอรู้สึกปวดท้องมากจนตอบเสียงดังไม่ได้ ทำให้เจ้าหน้าที่ซักสีหน้าไม่พอใจและพูดเสียงแข็งกับเธอ และเปลี่ยนไปคุยกับสามีของเธอแทน พอหลังจากคุยกับสามีเสร็จ พยาบาลก็ได้เดินมาบอกเธอว่าตอนนี้มดลูกยังไม่เปิด ซึ่งถ้าคลอดตอนนี้ก็เป็น การคลอดก่อนกำหนด จึงจะให้นอนรอดูอาการก่อน แต่จะไม่สามารถให้คลอดที่นี้ได้ ถ้าปวดเกร็งท้องมากๆ เจ้าหน้าที่จะต้องส่งตัวไปรับการรักษาที่โรงพยาบาลในจังหวัดหนองคาย เนื่องจากโรงพยาบาลตอนนี้เตียงไม่ว่าง ตู้อบเด็กก็เต็ม ซึ่งถ้าคลอดออกมาแล้วเด็กเป็นอะไรมาทางโรงพยาบาลจะไม่สามารถรับผิดชอบได้ ซึ่งหลังจากที่นอนรอดูอาการได้สักพักน้อยก็รู้สึกปวดท้องมาก ทำให้เจ้าหน้าที่ต้องทำเรื่องส่งตัวน้อยไปที่โรงพยาบาลหนองคาย โดยการเดินทางไปหนองคายน้อยต้องเป็นคนเสียค่าใช้จ่ายเองทั้งหมด เป็นเงินค่ารถโรงพยาบาล 1,000 บาท ค่าจ้างเจ้าหน้าที่ที่ไปด้วย 2 คนๆ ละ 500 บาท และค่านอนโรงพยาบาลอีก 3,500 บาท แต่พอไปถึงโรงพยาบาลหนองคาย อาการเจ็บท้องของน้อยก็ดีขึ้น หมอจึงอนุญาตให้น้อยกลับบ้านเพื่อไปรอดูอาการอีกก่อน

“ตอนปี 56 หนูได้ตั้งท้องอีกชายคนที่ 2 ตอนนั้นไม่รู้เลยว่าตัวเองท้อง เพราะมัวแต่ทำงาน เพราะนอกจากทำสวนตัวเองแล้วหนูยังได้เข้าสวนคนอื่นทำอีก และแฟนก็ไม่ได้ช่วยอะไรมากเพราะเขาต้องทำงานที่ไลต์ส หนูเลยได้ทำคนเดียว กว่าจะรู้ว่าตัวเองท้องก็ 4 เดือนแล้ว พอไปหาหมอๆ ก็บอกว่ามดลูกหนูต่ำอยากให้หยุดทำงานหนัก แต่หนูก็หยุดไม่ได้ หมอให้ยาบำรุงมาก็ไม่ค่อยกิน สลิมบ้าง เลยเวลากินบ้างก็ไม่ได้กินเลย จนกระทั่งตั้งครรภ์ได้ 7 เดือน น้ำคร่ำก็เริ่มแตก ตอนนั้นหนูปวดท้องมากจึงให้แฟนมาไปหาหมอที่โรงพยาบาล ตอนแรกว่าจะไม่มาที่นี้อีกแต่ก็คิดว่าคงจะเจอเจ้าหน้าที่คนใหม่ที่พูดดีกว่ามาคลอดลูกคนแรก แต่พอมาถึงเจ้าหน้าที่ก็ยังพูดไม่ดีเหมือนเดิม และเขาก็ได้ส่งตัวหนูไปรอคลอดที่โรงพยาบาลในจังหวัดหนองคาย โดยค่าใช้จ่ายทั้งหมดพวกเราต้องเป็นคนจ่ายเอง เพราะเขาบอกว่าหนูเป็นคนลาว”

หลังจากกลับมาถึงบ้านตอนเย็นๆ และในช่วงเช้าเวลาประมาณ 7 โมงเช้าของวันรุ่งขึ้น น้อยก็รู้สึกปวดท้องขึ้นมาอีกครั้งและน้ำคร่ำของเธอเริ่มออกมากขึ้น น้อยจึงให้แฟนพาไปหาหมอที่โรงพยาบาลในอำเภอท่าบ่ออีกครั้ง พอไปถึงโรงพยาบาลน้อยก็ได้พบกับเจ้าหน้าที่คนเดิมที่ดูแลเธอเมื่อวาน และเขาเองก็จำเธอได้ พอเขาเห็นหน้าเธอก็เข้ามาหา และต่อว่าเธอว่า “เมื่อวานเพิ่งส่งตัวไปหนองคายยังกลับมาอีก ตัวเองเป็นคนลาวแล้วยังไม่เจียมตัว ถ้ามารักษาที่นี้แล้วถ้าเกิดอะไรขึ้นทางโรงพยาบาลจะไม่รับผิดชอบ” ซึ่งแฟนของน้อยหลังจากที่ได้ยินเจ้าหน้าที่คุยกับน้อยด้วยน้ำเสียงดุเขา

จึงได้พยายามที่จะเข้ามาอธิบายให้ฟังว่าทางโรงพยาบาลหนองคายให้กลับมาดูอาการที่บ้าน แต่เจ้าหน้าที่คนดังกล่าวก็ไม่ยอมฟังและบอกว่าไม่ให้แฟนของเธอเถียงพร้อมยังบอกกับแฟนน้อยว่า “รู้ว่าเมียตัวเองเป็นคนลาวต้องรู้จักเก็บตัว เวลาเมียท้องต้องรู้จักเตรียมเงินไว้ ไม่ต่ำกว่า 20,000 บาท ไม่มีเงินมารักษาไม่ได้หรอก” หลังจากที่พูดจบเจ้าหน้าที่ก็เดินมาถามประวัติและช่วงระยะเวลาการเจ็บท้องของน้อยอีกรอบ

“หนูรู้สึกไม่พอใจกับเจ้าหน้าที่ของโรงพยาบาลนี้เลย ไม่รู้หรอกว่าเขาเป็นพยาบาลหรือผู้ช่วยพยาบาลแต่เขาพูดไม่ดีกับพวกเรามาก ตอนเข้ามาแรกๆ พอรู้ว่าเราเป็นคนลาวไม่เคยถามถึงอาการเจ็บท้องเลยสักคำ พูดแต่เรื่องเงินก่อน เขาก็บอกว่าเป็นคนลาวต้องรู้จักเก็บตัว ถ้าไม่มีเงินมารักษาไม่ได้ ทำให้แฟนของหนูไม่พอใจ และหนูเองก็ไม่ชอบเหมือนกันว่าทำไมต้องมาดูถูกคนลาวด้วย เพราะคนลาวก็เป็นคนเหมือนกัน”

ตอนนั้นน้อยรับรู้ได้ถึงความรู้สึกของแฟนว่าไม่พอใจ น้อยกลัวว่าแฟนของเธอจะมีเรื่องกับเจ้าหน้าที่เธอจึงได้เป็นคนตอบคำถามของเจ้าหน้าที่เอง แต่ด้วยอาการปวดท้องที่เริ่มรุนแรงมากขึ้น น้อยจึงพูดเสียงค่อยและตอบคำถามไม่รู้เรื่อง ทำให้เจ้าหน้าที่กลับไปสอบถามจากแฟนอีกรอบ ถึงช่วงเวลาที่น้อยปวดท้อง แต่ด้วยที่น้อยไม่ได้เล่าให้สามีฟังว่าตัวเองรู้สึกปวดท้องเมื่อไหร่ มีอาการเป็นอย่างไร ทำให้แฟนของเธอตอบคำถามเจ้าหน้าที่ไม่ได้ ประกอบกับการที่สามีของน้อยไม่ค่อยพอใจกับเจ้าหน้าที่ก่อนหน้านี้ทำให้เขามีสีหน้าที่แสดงออกถึงความไม่พอใจจึงทำให้เจ้าหน้าที่ขมขู่และต่อว่าแฟนของน้อยต่อหน้าน้อยว่า “อยากจะให้เมียกับลูกตายหรือยัง ถ้าพูดไม่ดีแบบนี้ สามารถทำให้ลูกหรือเมียอยู่หรือตายก็ได้นะ” ซึ่งตอนนั้นน้อยก็กำลังนอนปวดท้องอยู่เพื่อรอการส่งตัวไปคลอดที่โรงพยาบาลในตัวจังหวัดหนองคาย

“มารักษาที่ไรเขาก็พูดไม่ดีด้วยทุกครั้ง เขาก็บอกประวัติและอาการปวดท้องของหนู แต่หนูตอบไม่ค่อยได้ เพราะปวดท้องมาก ในใจคิดอย่างเดียวว่าเมื่อไหร่จะทำเรื่องส่งตัวขึ้นรถไปหนองคาย เพราะตอนนั้นรู้สึกไม่ไหว พอหนูตอบไม่ได้เขาก็ไปถามแฟนหนู แต่หนูก็ไม่ได้เล่าให้แฟนฟังว่าหนูปวดท้องเมื่อไหร่ แฟนหนูเขาก็ไม่รู้เขาก็เลยตอบไปแบบเดาๆ ว่าประมาณ 7-8 โมงเช้านี้แหละ และตอนนั้นแฟนหนูเขาก็คงจะรู้สึกไม่พอใจตั้งแต่ต้นที่เจ้าหน้าที่คนนั้นพูดไม่ดีเขาเลยมีสีหน้าไม่พอใจ เจ้าหน้าที่คนนั้นเลยขู่แฟนหนูว่า เขาสามารถทำให้ลูกและหนูตายได้ ถ้าแฟนหนูยังพูดไม่ดีอยู่ ถ้าไม่ยอมให้ลูกกับเมียตายก็อย่าทำตัวเก้งอะไรมา เพราะเขาจะไม่ส่งตัวเมียและลูกไปโรงพยาบาลหนองคายก็ได้ ตอนนั้นที่หนูได้ยินหนูทั้งโกรธ โมโห และกลัวว่าเขาจะส่งตัวเราไปซ้ำ”

แผนผังเครือญาติของเมตตา สอสุรีย์

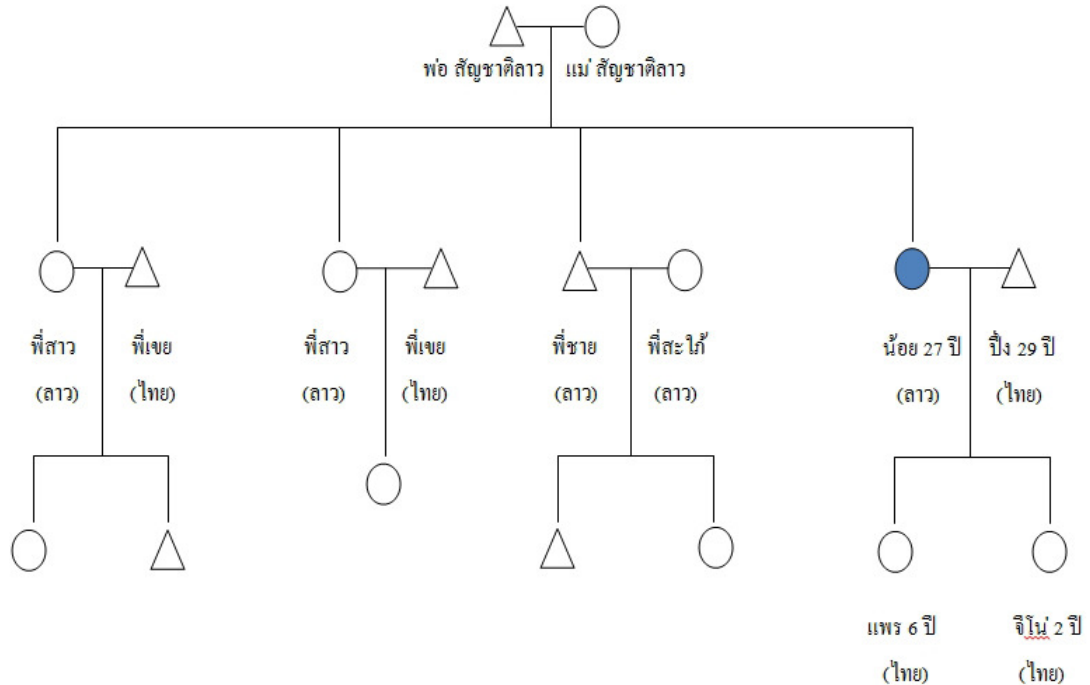

น้องถูกส่งตัวไปคลอดที่โรงพยาบาลในตัวจังหวัดหนองคาย ตอนนั้นน้องรู้สึกกังวลว่าการไปคลอดในตัวจังหวัดจะต้องได้เสียเงินเยอะมากถึง 20,000 บาท เหมือนดังเช่นที่เจ้าหน้าที่จากโรงพยาบาลทำบ่อบอก เธอทั้งเครียดและกังวลทำให้การคลอดของน้องค่อนข้างใช้เวลานานกว่าลูกคนแรก เพราะในการเดินทางมาที่หนองคายแต่ละครั้งแม่จะมีใบส่งตัวมาจากโรงพยาบาลในอำเภอทำบ่อแต่เธอก็ต้องเสียค่ารถของโรงพยาบาลและค่าเจ้าหน้าที่เดินทางมาด้วยอีก 2 คน ซึ่งหากค่าคลอดและค่านอนโรงพยาบาลอีก 2 หมื่นบาท เธอก็คงจะไม่มีเงินจ่ายแน่ แต่หลังจากที่คลอดเสร็จลูกของน้องก็สุขภาพร่างกายแข็งแรงดี เขาได้นอนในตู้อบเพียง 3 วัน หมอก็ให้น้องและลูกกลับมาอยู่ที่บ้านได้ ตอนจ่ายเงินน้องให้สามีไปปรับใบเสร็จซึ่งเป็นค่าทำคลอดทั้งหมด 3,500 บาท น้องทั้งรู้สึกโล่งใจและรู้สึกโกรธให้กับเจ้าหน้าที่ที่อยู่โรงพยาบาลทำบ่อที่ข่มขู่เธอ พร้อมทั้งมีการให้บริการที่ไม่เป็นมิตร และสิ่งสำคัญที่น้องรู้สึกไม่พอใจมากที่สุดคือ การดูถูกว่าเธอเป็นคนลาว แล้วให้การบริการที่ไม่ดี เห็นเรื่องเงินสำคัญกว่าชีวิตคน และยังข่มขู่ว่าจะสามารถฆ่าเธอและลูกให้ตายได้ ซึ่งการคลอดลูกทั้ง 2 ครั้งของน้อง ทำให้เธอเกิดอคติที่ไม่ดีกับการเข้ารับการรักษาจากโรงพยาบาลเป็นอย่างมาก

กรณีที่ 3

นายคำจันทร์ พรหมภักดี (พ่อจันทร์) :

“ลาวก็คน ขอทะเลเจ้านาย”

พ่อจันทร์ ปัจจุบันอายุ 68 ปี อาศัยอยู่ที่หมู่บ้านดอนเขียว ตำบลท่าบ่อ อำเภอท่าบ่อ จังหวัดหนองคาย พ่อจันทร์เกิดเมื่อปี พ.ศ. 2490 ที่หมู่บ้านท่อม เมืองหาดทรายฟอง แขวงเวียงจันทน์ ครอบครัวของพ่อจันทร์อยู่ที่ สปป.ลาว มีทั้งหมด 6 คน โดยมีพ่อ แม่ ซึ่งปัจจุบันได้เสียชีวิตแล้ว และมีพี่น้องร่วมบิดามารดาเดียวกันทั้งหมด 4 คน ประกอบด้วย พี่ชาย 2 คน และพี่สาว 1 คน ซึ่งพ่อจันทร์เป็นลูกคนที่ 4 และพ่อจันทร์เคยมีภรรยามาแล้วทั้งหมด 3 คน โดยภรรยาคนแรกมีลูกด้วยกันทั้งหมด 4 คน แต่ด้วยเหตุผลของการไม่เข้าใจกันเลยได้มีการหย่าร้างกัน ส่วนภรรยาคนที่สองก็มีลูกด้วยกันทั้งหมด 4 คน แต่หลังจากที่อยู่กินด้วยกันมาได้สักระยะหนึ่งภรรยาคนที่สองก็ได้เสียชีวิต และหลังจากนั้นพ่อจันทร์ก็ได้แต่งงานกับภรรยาคนที่สาม ซึ่งเป็นภรรยาคนปัจจุบันชื่อ แม่ขันคำ ทิพวงศ์ ซึ่งแม่ขันคำเองก็เคยแต่งงานมาแล้วแต่สามีเก่าของแม่ขันคำได้เสียชีวิต และมีลูกด้วยกันกับสามีเก่าทั้งหมด 6 คน แต่ระหว่างพ่อจันทร์และแม่ขันคำนั้นไม่มีลูกด้วยกันเลย

ในอดีตช่วงประมาณปี พ.ศ. 2507 (ค.ศ.1964) พ่อจันทร์เคยทำงานเป็นช่างไฟฟ้า อยู่ที่บริษัทการไฟฟ้าลาว โดยก่อนที่จะมีการเข้าทำงานพ่อจันทร์เคยได้รับการศึกษาโดยเข้าเรียนในหลักสูตรของการไฟฟ้า ชื่อโรงเรียนซีพีเปเป้ ซึ่งเป็นโรงเรียนฝึกหัดช่างไฟฟ้าก่อตั้งโดยประเทศฝรั่งเศส โดยในการเรียนจะต้องเรียนในหลักสูตร 2 ปี ปีแรกจะเรียนภาคทฤษฎี ส่วนปีที่สองจะเรียนฝึกปฏิบัติ ครูสอนจะมาจากประเทศฝรั่งเศสทั้งหมด เรียนจบก็สามารถเข้าทำงานที่บริษัทการไฟฟ้าลาวได้เลย โดยพ่อจันทร์ได้ทำงานที่บริษัทดังกล่าวอยู่ทั้งหมด 13 ปี ก็ได้ลาออก เนื่องจากในช่วง พ.ศ. 2518 ประเทศลาวเกิดการเปลี่ยนแปลงทางการเมืองครั้งสำคัญ ทำให้การเบิกจ่ายเงินเดือนของบริษัทการไฟฟ้าลาวมีการปรับเปลี่ยน พนักงานทุกคนหากจะต้องมีการซื้อข้าวของเครื่องใช้จะต้องใช้ระบบสหกรณ์ โดยให้พนักงานไปเอาของใช้ที่สหกรณ์ก่อนพอเงินเดือนออกทางบริษัทก็จะหักเงินไว้แล้วที่เหลือก็ค่อยจ่ายให้พนักงาน ซึ่งการใช้จ่ายดังกล่าวทำให้พนักงานไม่สามารถจำกัดการใช้จ่ายได้ และเงินเดือนที่เคยได้รับก็ลดลงจากเดิม เพราะบริษัทในช่วงนั้นได้เปลี่ยนการดูแลมาขึ้นตรงกับกระทรวงอุตสาหกรรมลาว ทำให้เงินเดือนที่ได้ไม่พอกับค่าใช้จ่าย พ่อจันทร์จึงได้ตัดสินใจลาออกจากบริษัทการไฟฟ้าลาวเมื่อปี พ.ศ. 2520 (ค.ศ.1977)

ปี พ.ศ. 2520 (ค.ศ.1977) หลังจากที่พ่อจันทร์ตัดสินใจลาออกจากบริษัทการไฟฟ้าลาว ก็ได้มาทำงานเป็นครูสอนนักเรียนชั้นประถมที่โรงเรียนบ้านหอม ซึ่งเป็นบ้านเกิดของตนเอง เนื่องจากพ่อจันทร์เป็นคนที่มีความรู้โดยเฉพาะภาษาอังกฤษและภาษาฝรั่งเศส ซึ่งพ่อจันทร์เคยได้เรียนตั้งแต่สมัยเรียนอยู่โรงเรียนซีพีเปเป้มาก่อน ทำให้ทางการลาวและครูในโรงเรียนบ้านหอมต่างพากันชวนให้พ่อจันทร์มาสอนหนังสือที่โรงเรียนด้วยกัน หลังจากที่พ่อจันทร์สอนชั้นประถมอยู่ได้ไม่นาน พ่อจันทร์ก็ได้รับการแต่งตั้งให้เป็นครูใหญ่ของโรงเรียนและทำงานเป็นครูอยู่ได้ประมาณ 8 ปี พ่อจันทร์ก็ได้รับคำสั่งจากทางการลาว (อำเภอ) ให้มีการเสนอชื่อเข้ารับตำแหน่งผู้ใหญ่บ้าน โดยทำหน้าที่ในการประสานงานกับทางการและดูแลความเรียบร้อยของลูกบ้านทั้งหมด ซึ่งพ่อจันทร์ก็ได้ดำรงตำแหน่งผู้ใหญ่บ้านมาได้ 12 ปี จึงตัดสินใจลาออก เพราะรู้สึกเหนื่อยและค่าตอบแทนก็ได้น้อย

ปี พ.ศ. 2540 หลังจากลาออกจากผู้ใหญ่บ้าน พ่อจันทร์ก็ได้ตัดสินใจเดินทางเข้ามาทำงานที่ประเทศไทย โดยการแนะนำของคนรู้จักซึ่งเป็นคนไทยที่ไปมีภรรยาที่บ้านหอม เพราะในระหว่างที่พ่อจันทร์เป็นผู้ใหญ่บ้านอยู่นั้น ผู้ชายคนดังกล่าวก็ได้มีการเดินทางข้ามไปมาหาสู่กับภรรยาคนลาวอยู่บ่อยๆ และทุกครั้งที่ข้ามไปนอนที่บ้านภรรยาเขาก็จะมีการแวะไปแจ้งพ่อจันทร์ซึ่งเป็นผู้ใหญ่บ้านทุกครั้ง ทำให้รู้จักและสนิทสนมกัน รักกันเหมือนพี่น้อง พอพ่อจันทร์ลาออกจากผู้ใหญ่บ้านเขาเลยเป็นคนแนะนำให้พ่อจันทร์มาทำงานกับญาติพี่น้องของเขาที่ประเทศไทย พ่อจันทร์จึงตัดสินใจออกเดินทางมาทำงานที่ประเทศไทยพร้อมด้วยญาติพี่น้องในหมู่บ้านเดียวกันอีก 4 คน โดยก่อนไปพ่อจันทร์และญาติพี่น้องก็ได้พากันไปทำพาสปอร์ต และจากนั้นก็เดินทางมาขึ้นรถไฟที่จังหวัดหนองคายเพื่อมุ่งหน้าสู่กรุงเทพมหานคร

ที่กรุงเทพมหานครพ่อจันทร์ได้ไปทำงานกับบริษัท บีบีดี ในตำแหน่งของช่างเชื่อมเหล็ก เขตมีนบุรี โดยขณะนั้นพ่อจันทร์ได้ค่าแรงวันละ 160 บาท ซึ่งสำหรับพ่อจันทร์แล้วถือว่าเป็นเงินเดือนที่ค่อนข้างเยอะ พ่อจันทร์ก็เก็บเงินได้เป็นระยะเวลา 2 ปีพ่อจันทร์ก็ได้เดินทางกลับมายังประเทศลาว เนื่องจากพี่ชายของภรรยาเก่าที่ได้เสียชีวิตไปแล้วได้ติดต่อให้มาช่วยงานรับเหมาเกี่ยวกับการไฟฟ้าที่ลาว และช่วงนั้นพ่อจันทร์ก็เริ่มมีเงินพอที่จะตั้งตัวได้แล้วจึงตัดสินใจเดินทางกลับมายังบ้านเกิดเมืองนอนที่ สปป.ลาว และการเดินทางกลับมาครั้งนี้ทำให้พ่อจันทร์ได้มาพบกับแม่ซันคำ ทิพวงศ์ และได้แต่งงานอยู่กินเป็นสามีภรรยากันจนถึงปัจจุบัน

ปี พ.ศ. 2546 พ่อจันทร์และแม่ซันคำ ได้ตัดสินใจเดินทางเข้ามาที่ประเทศไทยอีกครั้ง โดยการชักชวนของลูกสาวของพ่อจันทร์ที่เข้ามาแต่งงานกับสามีคนไทยที่อำเภอศรีเชียงใหม่ จังหวัด

หนองคาย เนื่องจากลูกๆ ของพ่อจันทร์หลายคนได้มีโอกาสเข้ามาทำงานที่หนองคายและแต่งงานกับ
สามีคนไทย เลยอยากจะให้พ่อจันทร์เข้ามาอยู่ด้วยกันเพื่อช่วยดูแลลูกหลาน และขณะนั้นพ่อจันทร์ก็
เริ่มมีอายุมากขึ้น การไปทำงานหาอยู่หากินที่ลาวก็ลำบาก จึงทำให้พ่อจันทร์ตัดสินใจชวนแม่ขันคำ
เดินทางเข้ามาอาศัยอยู่กับลูกสาวที่ประเทศไทย โดยมีการนั่งเรือข้ามฟากเข้ามาแถวเขตอำเภอท่าบ่อ
จังหวัดหนองคาย

ในช่วงนั้นการเข้ามาอาศัยอยู่ในประเทศไทยของพ่อจันทร์และแม่ขันคำ เป็นการลักลอบเข้า
มาอยู่อาศัยในประเทศไทยแบบผิดกฎหมายคือ ไม่มีใบอนุญาตใดๆ เลย โดยทั้งสองได้เข้าไปอาศัยอยู่ที่
บ้านของลูกสาวพ่อจันทร์ที่หมู่บ้านนาซังน้ำ ตำบลท่าบ่อ อำเภอท่าบ่อ จังหวัดหนองคาย มีอาชีพ
รับจ้างทำสวน เก็บพริก มะเขือเทศ และใบยาสูบ แต่พ่อจันทร์และแม่ขันคำอาศัยอยู่กับลูกสาวได้ไม่
นานก็ตัดสินใจย้ายออกมาจากบ้านของลูกสาว เพื่อมารับจ้างตามสวนต่างๆ อยู่ที่หมู่บ้านปากมวง
ตำบลก่องนาง อำเภอท่าบ่อ และเช่าบ้านอยู่กันสองคน

ปี พ.ศ. 2552 ในระหว่างที่ทำงานรับจ้าง และอาศัยอยู่ที่หมู่บ้านปากมวง แม่ขันคำภรรยา
ของพ่อจันทร์ก็เกิดอาการปวดท้องอย่างรุนแรง พ่อจันทร์จึงได้เหมารถสามล้อเพื่อพาภรรยาไปหาหมอ
ที่โรงพยาบาลในอำเภอท่าบ่อ และเมื่อหมอได้ตรวจดูอาการแล้วกลับพบว่าแม่ขันคำ เป็นนิ่วในถุงน้ำดี
ซึ่งต้องได้รับการผ่าตัด โดยมีค่ารักษาในการผ่าตัดทั้งหมด 8,000 บาท แต่ในขณะนั้นพ่อจันทร์ได้มีเงิน
ติดตัวไปที่โรงพยาบาลประมาณ 1,000 บาท เพราะเงินค่ารับจ้างนายจ้างก็ยังไม่จ่าย และตัวพ่อจันทร์เอง
ก็ไม่คิดว่าแม่ขันคำจะเป็นหนักขนาดนี้ ทำให้เงินค่าผ่าตัดไม่เพียงพอ พ่อจันทร์จึงได้โทรศัพท์ไปบอก
ลูกสาวที่ประเทศลาวเพื่อนำเงินมาให้ ซึ่งในระหว่างที่รอเงินจากลูกสาว แม่ขันคำก็มีอาการปวดท้อง
รุนแรงและทรมาณมาก พ่อจันทร์จึงได้เข้าไปพบเจ้าหน้าที่ของโรงพยาบาลว่า ขอให้ผ่าตัดให้ภรรยา
ของตนก่อน เพราะเขาปวดท้องมาก ส่วนค่ารักษาตอนนี้ลูกสาวกำลังเดินทางมาจากลาวพร้อมเงินมาให้เพื่อ
นำเงินมาให้ แต่กลับพบว่าเจ้าหน้าที่ของโรงพยาบาลปฏิเสธที่จะรักษา และบอกว่าถ้าพ่อจันทร์ไม่มี
เงินมาให้ก่อนก็จะไม่สามารถผ่าตัดให้ได้ เพราะคนลาวไม่มีสิทธิเหมือนคนไทย ซึ่งตอนนั้นพ่อจันทร์
รู้สึกโหม่มาก และอยากที่จะตอบโต้กลับ แต่ในใจก็คิดว่าหากพูดกลับไปด้วยความโหมโหจะก่อให้เกิด
เรื่อง และกลัวว่าเจ้าหน้าที่จะไม่ยอมรักษาภรรยาของตน ทำให้ตอนนั้นพ่อจันทร์รู้สึกกังวลและ
ร้อนใจมาก กลัวว่าภรรยาของตนจะทนเจ็บไม่ไหวจนตาย และในระหว่างที่เจ้าหน้าที่ของโรงพยาบาล
กำลังคุยกับพ่อจันทร์เรื่องของการไม่มีเงินมาจ่ายก็จะไม่ยอมผ่าตัดให้ นั่น ก็ได้มีเพื่อนของลูกสาวที่
หมู่บ้านนาซังน้ำมาได้ยินด้วย ทำให้เพื่อนของลูกสาวได้บอกเจ้าหน้าที่ของโรงพยาบาลว่า “ถ้าเขาจะ

ขอออกให้ก่อน 5,000 บาท ทางโรงพยาบาลจะยอมผ่าตัดให้หรือไม่ ส่วนเงินอีก 3,000 บาทที่เหลือค่อยให้ลูกสาวของพ่อจันทร์เอามาจ่ายให้กับทางโรงพยาบาลในตอนเช้า” จากนั้นโรงพยาบาลจึงยอมให้แม่ชั้นคำภรรยาของพ่อจันทร์เข้ารับการผ่าตัด

หลังจากที่แม่ชั้นคำได้รับการผ่าตัดเรียบร้อยแล้ว ในตอนเช้าของวันใหม่ในระหว่างที่แม่ชั้นคำกำลังนอนพักรักษาตัวเพื่อรอดูอาการที่ห้องพักรักษาตัวนั้น และในระหว่างรอให้ลูกสาวเดินทางมาจากลาวเพื่อนำเงินมาจ่ายค่ารักษาพยาบาลนั้น ก็ได้มีเจ้าหน้าที่ของโรงพยาบาลเดินทางเข้าทวงค่ารักษาส่วนที่เหลือ 3,000 บาท กับพ่อจันทร์อยู่ตลอด ทำให้พ่อจันทร์เองก็รู้สึกไม่ค่อยพอใจ เลยโทรศัพท์ไปเร่งลูกสาวให้รีบมา และในระหว่างรอพ่อจันทร์ก็ได้มีโอกาสคุยกับญาติผู้ป่วยคนอื่นๆ ที่เป็นคนลาวที่เข้ามารักษา ซึ่งเขาบอกให้พ่อจันทร์ลองไปคุยกับทางเจ้าหน้าที่ฝ่ายการเงินของโรงพยาบาลดูว่าสามารถขออนุญาตเงินที่เหลืออีก 3,000 บาทได้หรือไม่ เพราะเห็นคนลาวหลายคนก็เคยไปขออนุญาตได้ หลังจากได้ยินคำแนะนำดังกล่าวพ่อจันทร์ก็เลยเขาไปสอบถามและขออนุญาตดูเพื่อสามารถขอได้เหมือนคนอื่น ๆ และคำตอบที่พ่อจันทร์ได้รับกลับคือ คำพูดที่ดูถูกของเจ้าหน้าที่ที่แบ่งแยกการเป็นคนไทยคนลาว “เจ้าเป็นคนลาว สิมาขอพ่อคนได้จั่งได้ ถ้าบ่มีเงินกะบ่ต้องมารักษา” “ที่นี้บ่แม่ระบบทักษิณ สิมาขอคนแบบนี้ได้จั่งได้” ซึ่งคำพูดดังกล่าวทำให้พ่อจันทร์รู้สึกไม่ค่อยพอใจ และได้แต่ได้เถียงในใจตัวเองว่า ถึงแม้ว่าตนเองจะเป็นคนลาวแต่ก็เป็นคนเหมือนกัน เจ้าหน้าที่ควรพูดจาให้ดีกับคนป่วยรวมทั้งญาติของคนป่วย เพื่อเป็นการให้กำลังใจกันบ้าง และพอลูกสาวของพ่อจันทร์นำเงินส่วนที่เหลือมาให้เจ้าหน้าที่ของโรงพยาบาล พ่อจันทร์และลูกสาวก็ขอพาตัวแม่ชั้นคำกลับมาพักรักษาตัวที่บ้าน เพราะไม่พอใจกับการให้บริการของโรงพยาบาล

ต่อมาในช่วงประมาณ ปี พ.ศ. 2554 พ่อจันทร์และแม่ชั้นคำ ได้ย้ายมาทำสวนและเช่าบ้านอยู่ที่หมู่บ้านดอนเขียว ตำบลท่าบ่อ อำเภอน้ำขุ่น จังหวัดหนองคาย ซึ่งเป็นหมู่บ้านที่อยู่ติดกับบ้านปากมวงที่เคยอาศัยอยู่ ในระหว่างที่ทำงานรับจ้างอยู่สองตายาย แม่ชั้นคำก็เกิดมีอาการเจ็บปวดท้องขึ้นมาอีก รอบ พ่อจันทร์จึงได้พาแม่ชั้นคำภรรยาไปหาหมอที่โรงพยาบาลในอำเภอน้ำขุ่นอีกเช่นเคย ซึ่งการไปหาหมอรครั้งนี้พ่อจันทร์มีเงินติดตัวไปด้วย 19,000 บาท ซึ่งเป็นเงินที่ทั้งสองคนช่วยกันทำงานรับจ้างและเก็บหอมรอมริบไว้ใช้เมื่อยามที่จำเป็น แต่หลังจากที่หมอได้ตรวจอาการของแม่ชั้นคำแล้วจึงได้พบว่า สาเหตุที่แม่ชั้นคำปวดท้องนั้นเกิดจากเนื้องอกในมดลูก จึงต้องได้รับการผ่าตัดอีกครั้ง แต่การผ่าตัดในครั้งนี้มีค่าใช้จ่ายสูงถึง 20,000 บาท ทำให้เงินที่พ่อจันทร์เตรียมมานั้นไม่พอกับค่าผ่าตัด ซึ่งตอนนั้นพ่อจันทร์ก็คิดว่าขาดแค่ 1,000 บาท หมอคงจะยอมทำการผ่าตัดให้ก่อน คงจะไม่เหมือนกับ

ครั้งที่ผ่านๆ มา แต่ปรากฏว่าเจ้าหน้าที่ของโรงพยาบาลก็ยังไม่ยอมผ่าตัดให้แม่ชั้นคำอีกเช่นเคย เนื่องจากเงินค่าผ่าตัดไม่ครบตามจำนวนที่ตั้งไว้ พ่อจันทร์เลยตัดสินใจเข้าไปขอร้องกับเจ้าหน้าที่อีก รอบเพื่อขอให้ผ่าตัดให้ก่อน เพราะภรรยาของตนเองปวดท้องมาก แต่พูดเท่าไรเจ้าหน้าที่ก็ไม่ยอม แถมเจ้าหน้าที่ก็ยังพูดไม่ดีด้วย “ถ้าไม่มีเงินมารักษา กะให้พากันกลับไปบ้านเจ้า อยู่ในประเทศไทย บ่แม่นประเทศไทยลาว” จึงทำให้พ่อจันทร์ต้องโทรไปหาลูกสาวให้รับเงินมาให้อีก 1,000 บาท มาให้ เพราะกลัวว่าภรรยาของตนเองจะทนไม่ไหว และพอลูกสาวนำเงินมาให้จนครบจำนวน 20,000 บาท เจ้าหน้าที่จึงยอมเซ็นรถของแม่ชั้นคำเข้าไปที่ห้องผ่าตัด

“พ่อไม่เข้าใจคือกันว่าเจ้าหน้าที่โรงพยาบาลอยู่นี่เพิ่นคิดหยั่ง มาเพื่อแรกกะบ่ยอมรักษาให้ เพราะเพิ่นเห็นว่าเขาเป็นคนลาว บ่มีเงินบ่ ที่จริงเรื่องการรักษาบ่ควรแบ่งแยกชนชาติดอก บ่ว่าไมกะ ยักชีวิตเจ้าของ มาเพื่อสองว่าแม่นลิตีขึ้นกะยังเป็นคือเก่า ที่สำคัญพ่อกะบ่แม่นว่าบ่มีเงินมารักษาเลย มีมาหมิ่นแก้ว ขาดอยู่พันเดียวกะแทนที่จะผ่าให้ก่อน กะยังย่านเขาบ่จ่าย ถ้าลูกสาวเอาเงินมาให้เข้า ป่านนี้แม่เจ้าแม่นตายแล้ว”

“ที่พ่อบ่อยากกลับไปรักษาที่ลาวกะเพราะว่าการดูแลรักษาที่ไทยมันกะดีกว่ากัน อยู่ลาวการ เปลี่ยนน้ำเกลือ การกินข้าวกินน้ำกะบ่ค่อยตรงเวลา ที่ยอมรักษาที่ไทยกะเพราะว่าการบริการดีกว่า เสียอย่างเดียวกันกะคือเรื่องเจ้าหน้าที่นี้หละแต่พ่อกะต้องยอมอดเอา เท่าที่พ่อบ่เบิ่งๆ พ่อบ่ว่าอยู่ที่ โรงพยาบาลของไทยนี้ถ้าคนต่างชาติดีมีเงิน คนรวยมารักษาเพิ่นจะให้บริการดี แต่ถ้าคนลาวจนๆ อย่าง พวกพ่อมารักษาเพิ่นกะจะเว้าบ่ดีนำ ตรงนี้พ่อกะรู้สึกเสียใจอยู่ที่เพิ่นเว้าบ่ดีกับพ่อบ่ จนพ่อบ่รู้สึกบ่อยาก ไปหาหมอที่นี้อีก”

การเข้ารับบริการของโรงพยาบาลในอำเภอท่าบ่อของพ่อจันทร์ถึงสองครั้ง ล้วนแล้วแต่ เป็นการบริการที่ทำให้พ่อจันทร์รู้สึกเข็ดและไม่อยากที่จะเข้ารับการรักษาอีกหากไม่จำเป็น ถ้าเป็นการ เจ็บป่วยเพียงเล็กน้อย ไม่รุนแรงถึงขั้นผ่าตัดพ่อจันทร์ก็เลือกที่จะไปหาหมอที่คลินิกแทน เพราะรู้สึก สบายใจมากกว่า และหมอที่คลินิกก็ให้บริการแก่คนลาวเป็นอย่างดี แต่ถ้าเลือกได้พ่อจันทร์ก็ไม่ ขอให้ใครในครอบครัวของพ่อต้องมาเจ็บป่วยอีก

ต่อมาช่วงต้นปี 2555 พ่อจันทร์และแม่ชั้นคำก็ได้เดินทางกลับลาวเพื่อไปรับหลานสาว ชื่อ นิลมุกดา และหลานชาย ชื่อพงษ์ศักดิ์ ซึ่งเป็นลูกของลูกสาวแม่ชั้นคำมาอยู่ที่ประเทศไทยด้วย เนื่องจากพ่อแม่ของเด็กทั้งสองซึ่งเป็นคนลาวทั้งคู่ได้แยกทางกัน ทำให้เด็กไม่มีดูแลเพราะลูกสาวของ แม่ชั้นคำไปมีสามีใหม่ พ่อจันทร์จึงได้พาหลานทั้งสองคนมาเลี้ยงดู และส่งเสียให้เข้าเรียนในโรงเรียน

เทศบาลตำบลท่าบ่อ โดยให้คนที่รู้จักเป็นคนรับรองให้เข้าเรียนในโรงเรียนดังกล่าว และทั้งสองก็ได้รับการดูแลที่ดีในการเล่าเรียนเรื่อยมา

ในช่วงต้นปี 2557 ที่ผ่านมาน้องนิลมุกดา หลานสาวของพ่อคำจันทร์ได้เจ็บป่วยด้วยอาการของโรคหอบหืดกำเริบ น้องนิลมุกดาเป็นไข้พร้อมทั้งหายใจไม่ออก พ่อจันทร์เลยได้พาหลานสาวไปหาหมอ แต่แทนที่จะพาน้องนิลมุกดาไปหาหมอที่โรงพยาบาลอำเภอท่าบ่อ พ่อจันทร์กลับเลือกที่จะพาน้องนิลมุกดาไปหาหมอที่คลินิก และซื้อยาจากร้านขายยามากินมาพ่นเอง เพราะเชื่อกับการที่จะต้องไปพบกับเจ้าหน้าที่ที่โรงพยาบาลอีก โดยพ่อจันทร์ได้มีการเดินทางพานิลมุกดาไปรักษาที่คลินิกหลายต่อหลายครั้งแต่ก็ไม่ทำให้อาการของนิลมุกดาดีขึ้น จนทำให้พ่อจันทร์รู้สึกหมดหนทาง และคิดว่าหลานสาวของตนคงจะไม่สามารถมีชีวิตรอดได้ จึงตัดสินใจพาหลานสาวเดินทางกลับไปรักษาที่ สปป.ลาว กับหมอพื้นบ้านที่น้องนิลมุกดาเคยรักษา และคิดเพียงว่าหากหลานสาวจะตายก็ขอให้ได้กลับไปตายที่บ้านเกิด จึงได้เดินทางกลับไป แต่แล้วการรักษาก็เป็นผลน้องนิลมุกดามีอาการดีขึ้นและจากนั้นพ่อจันทร์ก็ได้พานิลมุกดาเข้ารับการรักษาที่โรงพยาบาลของลาว และเมื่ออาการเริ่มหายเป็นปกติพ่อจันทร์ก็ได้พานิลมุกดาเดินทางกลับมาที่ประเทศไทยดังเดิม เพื่อต้องการให้หลานสาวได้มีโอกาสในการเรียนหนังสือที่ประเทศไทยเหมือนดังพงษ์ศักดิ์ผู้เป็นหลานชาย

“ถ้าจะให้รักษาที่โรงพยาบาลท่าบ่ออีกพ่อคือลืไปดอก บ่มีเจ้าหน้าที่ที่เฝ้าเว้าบ่ดี เว่าคือกันกับเฮาบ่แม่นคนนิลละ คนไทยคนลาวกะคนคือกัน แทนที่จะให้การรักษาที่ดีกับเฮาเน้อ อันนี้ยังมีการแบ่งเชื้อชาติอีก คนป่วยหรือญาติคนป่วยเฒ่าต้องการกำลังใจ ไปหาหมอมอเว่าบ่ดีนำเฮากะบ่มีกำลังใจ พ่อเลยคิดว่าไปหาคลินิกดีกว่า”

“ไปหาหมอคลินิกในท่าบ่อหลายเทื่อกะบ่ดีขึ้น เลยตัดสินใจพาหลานกลับลาว เพราะตอนนั้นคิดว่าจะบ่รอดแล้ว ถ้าลีตายกะอยากให้หลานไปตายอยู่บ้าน เลยพากันกลับไป พอดีย่าของนิลมุกดาเลยพาไปหาหมอฮากไม่อยู่แถวบ้าน ที่เคยบ่วันนิลมุกดาตอนน้อย ไปแล้วอาการกะดีขึ้น พ่อเลยพาไปเข้าน้ำเกลืออยู่โรงหมอในลาวเฝ้ากะเลยเริ่มดีและกะไคเน้อ ตอนแรกว่าแม่นลีตาย พอเฮาแล้วกะพากลับมาไทยอีก เพราะอยากให้หลานได้เรียนหนังสือคือหมู่”

สุดท้ายพ่อจันทร์ได้ฝากข้อเสนอแนะต่อการให้บริการของเจ้าหน้าที่โรงพยาบาลว่า อยากให้เจ้าหน้าที่ของโรงพยาบาลมองคนต่างชาติให้มีความเท่าเทียมกันกับคนไทยบ้าง เพราะเรื่องของการเจ็บป่วยไม่สามารถแบ่งชนชาติได้ ทุกคนล้วนแล้วแต่ไม่อยากจะเจ็บป่วยกันทั้งนั้น แต่หากเจ็บป่วย

มาแล้วก็ยากให้คำนึงถึงเรื่องของการรักษามาก่อนมากกว่าเรื่องเงิน และที่สำคัญเรื่องของการพูดจา
กับคนป่วยและญาติอยากให้พูดจาให้สมเกียรติของการเป็นหมอไม่ใช่แบ่งชนชั้นว่าคนรวยหรือคนจน

แผนผังเครือญาติของพ่อจันทร์

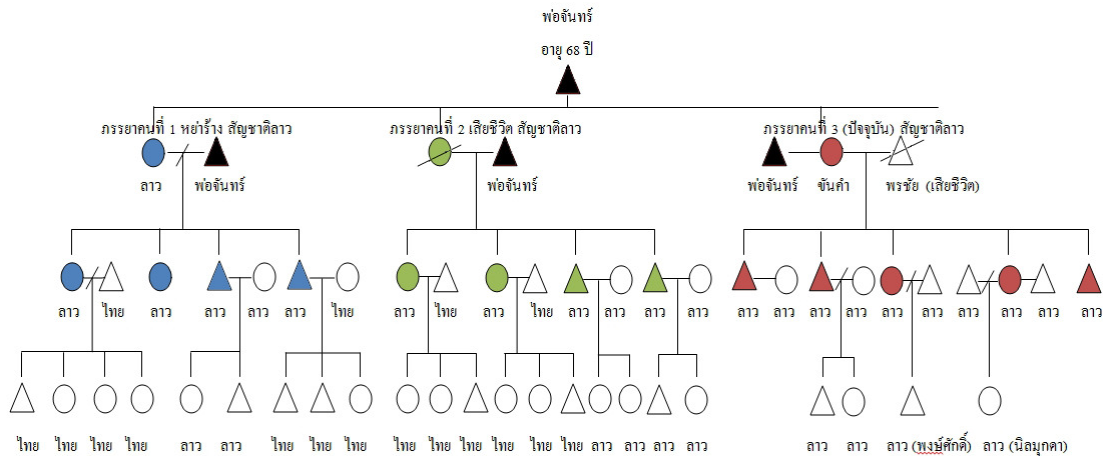

กรณีที่ 4

นางพลอยเพชร แสงฟิล์ม:

เพราะฉันเป็นลาว ฉันเลยต้องยอม

พลอยเพชร แสงฟิล์ม อายุ 45 ปี เกิดเมื่อวันที่ 27 กุมภาพันธ์ พ.ศ. 2513 ปัจจุบันอาศัยอยู่ที่
บ้านเลขที่ 364 บ้านปากม่วง หมู่ที่ 3 ตำบลกองนาง อำเภอท่าบ่อ จังหวัดหนองคาย อาชีพรับจ้างทั่วไป
พลอยเพชรเกิดและเติบโตอยู่ในหมู่บ้านแก้งยาง เมืองหาดทรายฟอง แขวงเวียงจันทน์ ประเทศ
สาธารณรัฐประชาธิปไตยประชาชนลาว ครอบครัวของพลอยเพชรอยู่ที่ประเทศลาวมีสมาชิกอยู่
ด้วยกันทั้งหมด 5 คน ประกอบด้วย พ่อ แม่ (ปัจจุบันได้เสียชีวิตแล้ว) พี่สาว พลอยเพชร และน้องชาย
โดยพลอยเพชรเป็นลูกคนที่ 2 และมีพี่สาวปัจจุบันอาศัยอยู่ที่ประเทศแคนาดา ส่วนน้องชายปัจจุบัน
อาศัยอยู่กับครอบครัวที่ประเทศลาว

ครอบครัวของพลอยเพชรอยู่ที่ประเทศลาวถือได้ว่าเป็นครอบครัวที่มีฐานะปานกลาง เนื่องจากที่บ้านของเธอพอจะทำหน้าที่เป็นเสาหลักของครอบครัว โดยการออกไปหารับจ้างทั่วไป ส่วนแม่ พี่สาว และพลอยเพชรจะรับจ้างเหมาขิดลายผ้าถุงให้กับเจ้าแม่ที่อยู่ในแขวงเวียงจันทน์ ทำให้ครอบครัวของเธอมิรายได้หมุนเวียนเพื่อใช้จ่ายในครอบครัวอย่างไม่ขาดมือ

จนกระทั่งปี พ.ศ. 2540 (ค.ศ. 1997) พลอยเพชรได้พบกับหนุ่มไทยชื่อชอด ซึ่งเป็นคนบ้านปากมวง ตำบลกอนนาง อำเภอบำบ่ง จังหวัดหนองคาย ที่มีการเดินทางข้ามฝั่งค้าขายของเถื่อนในแถบเวียงจันทน์ หลังจากที่ชอดกับพลอยเพชรคบหาดูใจกันมาได้สักพัก ชอดก็ได้ไปสู้อขอพลอยเพชรกับพ่อแม่ที่ฝั่งลาว ด้วยเงินค่าสินสอดทั้งหมด 10,000 บาท และจากนั้นพลอยเพชรก็ได้เดินทางข้ามฝั่งมาอยู่กับสามีที่ประเทศไทย

พลอยเพชรเดินทางเข้ามาอาศัยอยู่กับสามีในช่วงปี พ.ศ. 2540 (1997) โดยในการเข้ามาครั้งนั้น เธอได้นั่งเรือข้ามฟากเข้ามาอย่างผิดกฎหมาย พอมาถึงที่บ้านปากมวงสามีของเธอก็ได้พาเธอเข้าไปพักอาศัยอยู่ที่บ้านของญาติห่างๆ ที่เป็นเจ้าแม่ค้าของเถื่อนในสมัยนั้น ตอนแรกพลอยเพชรรู้สึกสงสัยว่าทำไมสามีของเธอจึงไม่พาเธอไปพักที่บ้านของเขา และพบอยู่ด้วยกันมาสักระยะพลอยเพชรจึงได้ทราบความจริงแล้วว่า สามีของเธอไม่มีบ้าน ไม่มีที่ดินเป็นของตัวเอง เพราะตั้งแต่พ่อแม่ของสามีได้เสียชีวิตลง ญาติพี่น้องของเขาก็ได้แบ่งที่ขายและแยกย้ายกันไปอยู่คนละทิศละทาง ทำให้สามีของเธอต้องมาอาศัยอยู่กับญาติและรับจ้างส่งของเถื่อนข้ามไปยังฝั่งลาว จนกระทั่งได้พบกับเธอ

การเข้ามาอยู่อาศัยในบ้านของญาติสามี เป็นสิ่งที่พลอยเพชรรู้สึกทุกข์และทรมานใจมากที่สุดครั้งหนึ่งในชีวิต เพราะในบ้านซึ่งเป็นกระท่อมหลังเล็กๆ หลังคามุงด้วยเพิงหญ้าหลังเก่าๆ หลังนั้นได้อาศัยอยู่ด้วยกัน 6 คน และนอกจากนี้ก็ยังมึลุกๆ ของเจ้าของบ้านที่ปลูกกระต๊อบอยู่ใกล้ๆ กัน ในพื้นที่ผืนเดียวกัน ดังนั้นการเข้ามาอยู่ของพลอยเพชร จึงเหมือนเป็นการเพิ่มภาระให้กับเจ้าของบ้านเธอ จึงต้องเป็นคนรับผิดชอบทำงานบ้านงานเรือนทุกอย่างในบ้านหลังนั้น แต่ด้วยความที่เธอเป็นคนลาว ทำให้เวลาที่เจ้าของบ้านหรือสมาชิกในบ้านไม่พอใจก็จะมีจะดุด่าและข่มขู่เธอว่าจะแจ้งตำรวจจับ แต่เธอก็ต้องอดทนเพราะเธอได้เลือกและตัดสินใจที่จะเข้ามาอยู่กับสามีที่ประเทศไทยแล้ว

“เจ้าของบ้านเพื่อนเป็นคนมักเล่น มักกิน มือได้อารมณ์ดีเพื่อนกะบ่ปาก มือได้เพื่อนเล่นเสียเพื่อน กลับมาจะมาด่าเฮา ว่าเฮามาเกาะ มาอาศัยเพื่อน บางทีเอกะด่าเฮาว่าอีลาว อีสกปรก อีชีคร้าน ทั้งที่งานบ้านทุกอย่างเฮากะเป็นคนเฮ็ด ถ้าเฮาเถียงแนกะจะแจ้งแต่ตำรวจมาจับ เฮากะย่านเพราะตอนนั้นมาใหม่ๆ บ่มีบัตรหยั่ง บางทีเอกะเหย้าให้ผิวเฮาตีเฮา”

หลังจากอยู่กินกับสามีมาได้ 2 ปี (พ.ศ. 2542) พลอยเพชรก็ได้ตั้งครรภ์นอังก่อตลูกชายคนแรก ซึ่งก่อนหน้านั้นเธอกับสามีก็เริ่มมีปัญหาทะเลาะวิวาทถึงขั้นลงไม้ลงมือ ทุบัติ ทำร้ายร่างกายกันอยู่เป็นประจำ เนื่องจากสามีของเธอเป็นคนติดการพนัน และชอบดื่มเหล้าจนเมามาย จนทำให้เกือบต้องเลิกภรรยาอยู่หลายต่อหลายครั้ง และในระหว่างที่พลอยเพชรกำลังตั้งครรภ์ลูกคนแรกประมาณ 2 เดือน ทั้งสองก็ได้มีปากเสียงกัน ทำให้พลอยเพชรตัดสินใจพาลูกน้อยในครรภ์วัย 2 เดือน หนีกลับไปตั้งหลักอยู่ที่ประเทศลาว แต่พอกลับไปได้สักพักสามีของเธอจึงได้กลับไปตามให้เธอลูกกลับมา และขอร้องให้เธอไปฝากครรภ์

“ช่วงปี 42 ตอนเขาตั้งท้องนอังก่อตลูกชายคนแรกได้ 2 เดือน เขาหนีกลับไปอยู่ลาว เพราะมีปัญหาเกี่ยวกับตัว ตัวเขาเป็นเป็นคนขี้คร้าน มักเล่นการพนัน มักกินเหล้า กลับมาบางทีก็ทะเลาะ เขาหนีไปไหนก็เลยหนีกลับบ้าน ตอนแรกว่าจะไปแล้วจะมาเลย แต่เพื่อนขำมไปฮักกลับมา เพราะอยากให้เขาได้พาลูกมาฝากท้องทะเลได้กลับมา”

การกลับมาของพลอยเพชรครั้งนี้ เธอไม่ได้กลับไปอาศัยอยู่ที่บ้านของญาติคนดังกล่าวอีกแล้ว เนื่องจากเธอได้ยื่นข้อเสนอให้สามีว่าหากพาเธอลูกกลับไปที่บ้านหลังดังกล่าวเธอจะไปยอมกลับมา ทำให้สามีของเธอพาเธอไปพักอาศัยอยู่กับญาติอีกคนซึ่งเป็นลูกพี่สาวของแม่สามี ที่บ้านห้วยม่วง ซึ่งเป็นหมู่บ้านที่อยู่ไม่ไกลจากที่พักเดิมมากนัก การกลับมาอยู่ครั้งนี้ทำให้พลอยเพชรรู้สึกสบายใจมากขึ้น และญาติคนดังกล่าวก็ใจดี รัก เอ็นดูเธอ และเขาก็แนะนำให้เธอไปฝากครรภ์ที่โรงพยาบาลท่าบ่อ แต่ตอนนั้นพลอยเพชรไม่กล้าไปฝากครรภ์เพราะเธอคิดว่าตัวเองเป็นคนลาว ไม่มีบัตรอะไรเลย ถ้าไปรักษาจะต้องได้เสียค่าใช้จ่ายแพง จึงไม่ยอมไปรักษา จนกระทั่งญาติของสามีมาแนะนำให้ลองใช้วิธีการสวมสิทธิของคนในครอบครัวไปฝากครรภ์ เพราะเธอเล่าว่าในสมัยนั้นทางโรงพยาบาลจะมีการให้คนไทยซื้อบัตรประกันสุขภาพหัวละ 100 บาท แต่เมื่อซื้อแล้วส่วนใหญ่ก็ไม่เคยได้ใช้สิทธิในการรักษา เขาจึงเสนอให้เธอใช้สิทธิของลูกสาวเขาที่ชื่อดลนภา ไปใช้ในการฝากครรภ์แทน ทำให้พลอยเพชรยอมไปฝากครรภ์และในการฝากครรภ์แต่ละครั้งก็ไม่ต้องเสียค่าใช้จ่าย แม้กระทั่งค่าใช้จ่ายในการคลอดบุตรและค่านอนโรงพยาบาล แต่สำหรับการแจ้งชื่อบิดา-มารดา ในใบสูติบัตรลูกเธอก็ยังคงใช้ชื่อของเธอในการรับรองบุตร เพราะเป็นสิ่งที่ปลอมแปลงไม่ได้

“ตอนที่กลับมาฝากท้องนอังก่อต ตอนแรกเขาว่าจะไปฝาก เพราะไม่มีเงิน เพราะว่าคนลาวไปฝากท้องจะต้องได้เสียเงินกับคนไทย แต่พอดีปากของพี่สาวมาบอกว่าให้ลองใช้วิธีสวมสิทธิลูกสาว พี่สาวลองเบิ่ง เพราะว่าครอบครัวพี่สาวซื้อบัตรประกันสุขภาพกับโรงพยาบาล แต่ลูกสาวไม่เคยกลับมาใช้

สิทธินี้เลย ตอนไปฝากท้องเฮาเลยไปแจ้งพยาบาลว่าซื้อดครงภ แล้วกะเลยได้ใช้สิทธิเพิ่มในการฝาก
ท้อง เลยได้เสียเงินค่าใช้จ่ายหยั่งจักบาท รวมทั้งค่าคลอดและค่าอนโรงพบบาลพร้อม แต่ว่าตอนไป
แจ้งเกิดลูกมันปลอมใช้ซื้อดครงภได้ เพราะมันต้องใช้เอกสารหลายอย่าง เฮากะเลยได้แจ้งรับว่าลูกมี
แม่เป็นคนลาวและมีพ่อเป็นคนไทย”

ต่อมาในช่วงปี พ.ศ. 2547 พลอยเพชรได้ตั้งครรภ์ลูกคนที่สองขึ้นน่องกึ่ง ในช่วงก่อนที่จะ
ตั้งครรภ์น่องกึ่งนั้น พลอยเพชรกับสามีก็ยังคงทะเลาะมีปากมีเสียงกันอยู่เรื่อยมา ด้วยสาเหตุที่สามี
ของเธอชอบเล่นการพนัน และกินเหล้า และบางครั้งก็แอบมาขโมยเงินในกระเป๋าที่เธอเก็บไว้ซ่อนมาให้
ลูกอยู่บ่อยๆ และทุกครั้งที่ทะเลาะกันพลอยเพชรก็จะหนีกลับบ้านที่ลาว และเมื่อสามีไปตามเธอก็
กลับมา ซึ่งจะเป็นแบบนี้อยู่เรื่อยมา จนทำให้พลอยเพชรสัมผัสถึงเกิดว่าประจำเดือนของตัวเองได้ขาดไป
หลายเดือน และในระหว่างที่กลับมาที่ไทยพลอยเพชรก็ยังคงไปรับจ้างทำสวน ฉีดยาฆ่าแมลง อยู่
จนกระทั่งเวลาล่วงเลยไปถึง 3 เดือน พลอยเพชรจึงได้รู้ว่าตัวเองตั้งครรภ์ แต่ก็ไม่ได้สนใจที่จะไปฝาก
ครรภ์เพราะช่วงนั้นเธอก็ไม่ค่อยมีเงิน จนกระทั่งเธอตตั้งครรภ์ได้ 6 เดือนจึงได้มาหาหมอที่สถานี
อนามัยตำบลกองนาง หมอที่สถานีอนามัยจึงได้ให้ความรู้และแนะนำให้เธอไปฝากครรภ์ที่โรงพยาบาล
สมเด็จพระยุพราชท่าบ่อ และหลังจากที่ฝากครรภ์ได้ประมาณเดือนกว่าๆ พลอยเพชรก็ได้คลอดลูกใน
ขณะที่ยังครรภ์ได้ 7 เดือน ซึ่งหลังคลอดปรากฏว่าน่องกึ่งลูกสาวของพลอยเพชรเป็นโรคปากแหว่ง
เพดานโหว่ แต่โชคดีตรงที่พ่อของน่องกึ่งเป็นคนไทย ทำให้น่องกึ่งซึ่งมีสถานะเป็นคนสัญชาติไทยได้รับการ
รักษาโรคดังกล่าวฟรี โดยไม่เสียค่าใช้จ่ายใดๆ ทั้งสิ้นจนถึงปัจจุบัน

“ตอนที่ตั้งท้องน่องกึ่ง ปี 47 ตอนนั้นกะไปได้ไปฝากท้อง เพราะผิดกับกับผัว เทียวข้ามเมื่อ
ลาว ตอนแรกบู้ว่าเจ้าของท้อง กะเลยไปได้ฝากท้อง เทียวไปเทียวมาอยู่ลาวกับไทย บางเทือกะไป
รับจ้างเห็ดสวน ฉีดยาฆ่าแมลง เพราะช่วงนั้นทุกข์หลายบ่มีเงิน รับจ้างเห็ดเปิดทุกอย่าง กว่าสิู้ว่า
เจ้าของท้องกะ 3 เดือนแล้ว บาดฮอด 6 เดือนจึงได้มาฝากท้อง เพราะว่าหมอยุ่อนามัยพื้นแนะนำ
ให้ไปฝากอยู่ท่าบ่อ พอฝากได้ท้องได้ประมาณเดือนกว่าๆ เฮากะคลอดน่องกึ่งออกมา ตอนคลอดน่อง
กึ่งได้ 7 เดือนกว่ากะออก พอออกมาแล้วกะจั่งเห็นวาลูกพิการ เป็นโรคปากแหว่งเพดานโหว่ แต่โชคดี
ที่พ่อเป็นคนไทยกะเลยได้เข้าร่วมในโครงการรักษาฟรีจนกว่าจะพอใจ”

แผนผังเครือญาติของพลอยเพชร



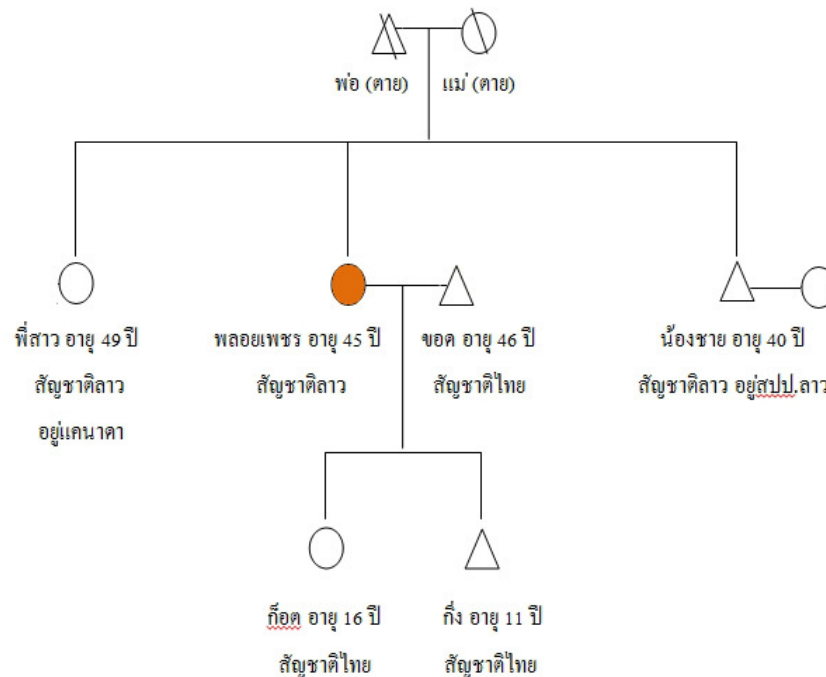

ในช่วงปีเดียว พ.ศ. 2547 หลังจากที่พลอยเพชรคลอดน้องกิ่งได้ไม่นาน ผู้ใหญ่บ้านปากมวง ประกาศให้คนลาวในชุมชนไปขึ้นทะเบียนแรงงานต่างด้าวที่อำเภอ ทำให้คนลาวที่อยู่ในชุมชนบ้านปากมวงเกือบทุกคนไปขึ้นทะเบียนแรงงานไว้ แต่ในการขึ้นทะเบียนแรงงานจะต้องมีการเสียค่าใช้จ่ายทั้งหมดประมาณคนละ 1,900 บาท และต้องเสียค่าตรวจสุขภาพอีกประมาณคนละ 1,800 บาท ซึ่งสำหรับพลอยเพชรแล้วถือว่าเป็นเงินจำนวนมาก เธอจึงไม่มีเงินไปจ่ายสำหรับการขึ้นทะเบียนแรงงาน จึงทำให้ชื่อของเธอและเพื่อนๆ คนลาวอีกหลายคนที่ไม่มีเงินไปจ่ายตกหล่นไป และต่อมาอีกไม่กี่เดือนทางราชการไทยได้มีการแจ้งมายังผู้ใหญ่บ้านอีกครั้งเพื่อให้คนลาวที่ตกหล่นจากการขึ้นทะเบียนแรงงานครั้งที่แล้วไปขึ้นอีกรอบ เพื่อเป็นการสำรวจของมูลสถานะบุคคล ทำให้พลอยเพชรและเพื่อนๆ คนลาวที่ไม่ได้ไปจ่ายเงินในครั้งแรกต้องไปอีก และพอไปถึงทางเจ้าหน้าที่ที่อำเภอก็ได้สอบถามว่ามาอยู่ที่ประเทศไทยนานกี่ปีแล้ว และทำไมครั้งแรกถึงไม่มาขึ้นทะเบียน พลอยเพชรจึงได้ให้ข้อมูลที่เท็จกับเจ้าหน้าที่ไปว่า ตนมาอยู่ที่ไทยนานแล้วตั้งแต่อายุ 10 ขวบ มากับพ่อแม่จนพ่อแม่ตายหมดจึงได้มาแต่งงานกับสามีที่นี่ และอยู่ที่บ้านสามีก็ไม่ได้ไปทำงานที่ไหน เพียงแค่รับจ้างหาอยู่หากินธรรมดาจึงไม่มีเงินที่จะไปขึ้นทะเบียนแรงงาน และพอพลอยเพชรตอบคำถามดังกล่าวเสร็จ เจ้าหน้าที่อำเภอก็ให้ผู้ใหญ่บ้าน และคนในชุมชนมารับรองว่าเธอมาอยู่กับสามีจริง และหลังจากนั้นอีกไม่กี่เดือนทางอำเภอ ก็ได้แจ้งให้พลอยเพชรไปปรับบัตรที่ทางการออกให้ ซึ่งเป็นบัตรประจำตัวบุคคลผู้ไม่มีสถานะทาง

ทะเบียน เลขประจำตัวผู้ถือบัตร 0-4302-89000-XX-X ซึ่งหลังจากที่ได้บัตรดังกล่าวมาแล้ว พลอยเพชร ก็ยังไม่ว่าตัวเองมีสิทธิอะไรบ้างจากบัตรนี้ จนกระทั่งเธอไปโรงพยาบาลจึงได้รู้ว่าสามารถใช้สิทธิในบัตรนี้ในการเข้ารับการรักษาได้ 30 บาทเหมือนคนไทย ส่วนสิทธิประโยชน์ด้านอื่นๆ เธอเองก็ไม่เคยรู้เลย

ต่อมาในช่วงประมาณ พ.ศ. 2550 ในขณะที่น้องกิ่งลูกสาวคนเล็กของพลอยเพชรอายุได้ 3 ขวบ และน้องก้อย ลูกชายคนโตอายุได้ 8 ขวบ ซึ่งเป็นช่วงที่ลูกๆ ของเธอกำลังเข้าเรียนหนังสือ ทำให้ภาระค่าใช้จ่ายภายในบ้านเพิ่มขึ้น สามีของพลอยเพชรจึงตัดสินใจไปทำงานที่กรุงเทพฯ เพื่อหาเงินมาเลี้ยงดู จุนเจือครอบครัว ทำให้พลอยเพชรและลูกต้องอยู่บ้านด้วยกัน 3 คน โดยก่อนไปพลอยเพชรและสามี ได้ไปรับจ้างเฝ้าสวนให้กับตำรวจซึ่งเป็นคนในชุมชนปากมวง ซึ่งเจ้าของสวนก็ใจดีให้พลอยเพชรและสามีมาสร้างบ้านอยู่ในที่ทำสวนพร้อมทั้งดูแลสวนไปด้วยโดยไม่ต้องเสียค่าเช่า ซึ่งการอาศัยทำงานอยู่ที่สวนของตำรวจในเกือบทุกๆ เจ้าของสวนจะลงสวนเพื่อไปตรวจตราความปลอดภัยอยู่บ่อยๆ ทำให้สามีของพลอยเพชรรู้สึกถึงความปลอดภัย เขาจึงได้ตัดสินใจไปทำงานรับจ้างที่กรุงเทพฯ และเมื่อถึงฤดูเก็บเกี่ยวแล้วค่อยเดินทางกลับมา

หลังจากที่สามีของพลอยเพชรเดินทางไปทำงานที่กรุงเทพฯ ได้ไม่นาน ก็ได้มีเพื่อนบ้านผู้ชายชื่อ ทอม ซึ่งเป็นคนมีเงินอยู่แถวๆ นั้นได้มีการแวะเวียนมาหาเธอบ่อยๆ ซึ่งตอนแรกพลอยเพชรเองก็ไม่ได้คิดอะไร เพราะเธอกับครอบครัวของผู้ชายที่ชื่อทอมก็รู้จักสนิทสนมกันดี เลยคิดว่าเขาคงเป็นห่วง เพราะเห็นเธออยู่กับลูก 3 คน แต่แล้วสิ่งที่ไม่คาดคิดก็เกิดขึ้น เมื่อคนที่ชื่อทอมมาขอร่วมหลับนอนกับพลอยเพชร โดยเขาบอกเธอว่าในการร่วมหลับนอนแต่ละครั้งเขาจะให้เงินเธอครั้งละ 100 บาท เพราะเขารู้สึกสงสารเธอที่เธอยากจน อยู่แบบทุกข์ทรมาน และถ้าเธอยอมนอนกับเขาเธอก็จะมีเงินใช้ไปตลอด แต่พลอยเพชรไม่ยอมและปฏิเสธไป ตอนนั้นพลอยเพชรรู้สึกโมโห แต่เธอก็ไม่กล้าที่จะตอบโต้หรือบอกใคร เพราะด้วยตัวเองเป็นคนลาว มาอาศัยบ้านของคนอื่นอยู่ หากเกิดเรื่องขึ้นเธอก็กลัวจะลำบาก กลัวเรื่องถึงตำรวจและเธอต้องถูกจับ เพราะเธอมาแบบผิดกฎหมาย เธอจึงปล่อยให้เรื่องเงียบไป แต่ต่อมาอีกไม่นานผู้ชายที่ชื่อทอมก็ได้แวะเวียนเข้ามาหาเธอกับอยู่บ่อยครั้งและนอกจากมาขอร่วมหลับนอนกับเธอแล้วเขายังชอบมาเปิดโซวของลับให้เธอดูอีกด้วย จนทำให้พลอยเพชรรู้สึกทนไม่ไหว พอสามีของเธอกลับมาเธอก็ได้เล่าเรื่องทั้งหมดให้สามีเธอฟัง จากนั้นสามีของเธอจึงไปตำ ผู้ชายที่ชื่อทอมที่บ้าน และเมื่อภรรยาและลูกชายของทอมรู้เรื่อง ลูกชายของทอมก็โมโหและคิดว่าพลอยเพชรเป็นคนแต่งเรื่อง จากนั้นลูกชายของทอมจึงได้วิ่งไปเอาขวานเพื่อที่จะเข้าไปฆ่าพลอยเพชร พร้อมทั้งยังตำและข่มขู่พลอยเพชร ว่า “เป็นคนลาวแล้วยังไม่เจียมตัว ทั้งสกปรก ทั้งจน ใครจะอยาก

ได้เป็นเมีย” “ถ้ามีงไม่หนีออกจากประเทศนี้ก็จะตามฆ่ามีงให้มีงไม่มีที่ซุกหัวนอน” และหลังจากเกิดเรื่องดังกล่าวพลอยเพชรก็ได้ย้ายออกจากสวนของตำรวจ และไปขออาศัยอยู่ที่บ้านญาติของสามี และจากนั้นก็ได้อ่านหนังสือแนะนำให้พลอยเพชรและสามีไปแจ้งตำรวจที่โรงพักในอำเภอท่าบ่อไว้ว่าจะมีคนพยายามฆ่า เพราะหากเธอเป็นอะไรไปจะได้มีหลักฐาน แต่ในระหว่างที่เธอและสามีเข้าไปแจ้งความที่โรงพักนั้นตำรวจเจ้าของสวนก็ได้เข้ามาขอเจรจากับพลอยเพชรและสามีว่า ขอร้องไม่แจ้งความเรื่องคดีข่มขืน เพราะจะมีผลกระทบกับพลอยเพชรซึ่งเป็นคนลาว แต่ให้แจ้งความเฉพาะคดีพยายามฆ่า ซึ่งตอนนั้นพลอยเพชรกับสามีก็ถือใจที่ไม่มีความรู้เรื่องกฎหมายอะไรก็ได้แต่ทำตามทางตำรวจเจ้าของสวนแนะนำ แต่กลับมารู้ในภายหลังว่าหากพลอยเพชรแจ้งความคดีข่มขืนผู้ชายคนที่ชื่อทอมก็จะมีคามผิดเต็มๆ เพราะเขาเคยมีคดีดังกล่าวติดตัว และอาจจะต้องได้เสียเงินค่าสินไหมให้กับพลอยเพชรด้วย และหลังจากเรื่องผ่านไปได้ไม่นานตำรวจคนดังกล่าวก็ยังได้มาเกลี้ยกล่อมให้พลอยเพชรและสามีถอนแจ้งความเพื่อให้เรื่องดังกล่าวได้จบลง ซึ่งพลอยเพชรเองก็ยอมถอนแจ้งความแต่โดยดี เพราะเธอก็ไม่กล้าทำอะไรมาก เพราะตัวเองมีสถานะเป็นคนลาว ไม่ใช่คนไทย ก็กลัวว่าหากตัวเองไม่ทำตามที่เขาบอกก็จะยังอยู่ในประเทศไทยลำบากมากขึ้น

กรณีที่ 5

บัวพา ธรรมวงศา (พ่อแดง) :

พระสงฆ์ลาวกับความเป็นอื่นในชุมชนพุทธศาสนาในประเทศไทย

พ่อแดง อายุ 51 ปี อาศัยอยู่ในนครหลวงเวียงจันทน์ อพยพโยกย้ายตัวเองมาอยู่เมืองไทยเมื่อตอนปี 2528 ซึ่งตอนนั้นเขาใช้วิธีข้ามฝั่งมาทางเรือ และขึ้นฝั่งไทยที่บ้านโนนสา อำเภอท่าบ่อ จังหวัดหนองคาย ชีวิตที่อยู่ในประเทศลาวเป็นชีวิตที่สบายแต่หาอยู่หากินลำบากและอยากมาหาความท้าทายในชีวิต จึงตัดสินใจนั่งเรือข้ามฝั่งเข้ามาในประเทศไทย มาอาศัยอยู่กับญาติที่บ้านกองนาง อำเภอท่าบ่อ จังหวัดหนองคาย สิ่งที่แดงชอบสิ่งหนึ่งคือความสงบเงียบและสันโดษ อยู่ประเทศไทยได้ 2 ปี เขาตัดสินใจบวชที่วัดปากท่อ บ้านกองนาง

“จริงๆ แล้วผมเป็นคนชอบความสันโดษ อยู่เงียบๆ ไม่อยากยุ่งเกี่ยวกับใคร ซึ่งเป็นมาตั้งแต่เล็ก ตอนแรกว่าจะตัดสินใจบวชตั้งแต่อยู่ลาว แต่กลัวว่าจะไม่มีสมาธิเคียวคิดเรื่องนั้นเรื่องนี้เลยคิดว่ามาอยู่กับน้ำ หากพอมีลู่วางและสามารถบวชที่เมืองไทยได้ก็จะบวชเลยตัดสินใจบวช”

พ่อแดงหรือพระแดงจำพรรษาที่วัดปากท่อ ได้ 1 พรรษา ท่านก็ตัดสินใจจุดธูปไปแสวงหาความสงบและค้นหาตัวเอง โดยเคยมีการเดินธุดงค์เรื่อยๆ จนไปถึงจังหวัดปราจีนบุรี และจากนั้นก็เดินธุดงค์กลับมาทางแถบภาคอีสานไปตามป่าตามเขา ค่ำไหนก็ปักกรดที่นั่น ทำอย่างนี้เป็นเนื่องนิดเพราะรู้สึกว่าจะสบายใจกว่าที่จะจำวัดที่ไหนอย่างมั่นคง

“ถ้าถามความรู้สึกของผมแล้วผมชอบที่จะเดินธุดงค์ไปตามป่าตามเขามากกว่า เพราะมันทำให้เราได้ฝึกภาวะจิตและเป็นการทำทนายตัวเอง การธุดงค์ก็ทำให้รู้สึกสงบและไม่ต้องยุ่งเกี่ยวกับใคร เราอยู่กับตัวเองใช้ชีวิตสมณะ บิณฑบาตจากชาวบ้านก็สามารถดำรงชีวิตไปได้อย่างดีไม่ได้เดือดร้อนอะไร ซึ่งช่วงนั้นรู้สึกมีความสุขมาก”

สิ่งที่เป็นจุดเปลี่ยนที่ทำให้พระแดงต้องกลับไปจำวัดที่วัดคือ เมื่อประมาณปี 2541 ขณะที่กำลังธุดงค์อยู่ทางจังหวัดหนองบัวลำภูพระแดงก็ได้เกิดเป็นไข้ป่า เพราะครานั้นทำให้พระแดงเอาชีวิตแทบไม่รอด แต่โชคดีที่ชาวบ้านไปหาของป่าและเห็นพระไม่สบาย เคยได้เข้าไปนิมนต์เพื่อนำตัวส่งโรงพยาบาลประจำอำเภอโนนสังข์ และครั้งนั้นด้วยความที่เป็นพระที่ไม่มีบัตรมีเอกสารใดติดตัว ก็คิดหนักเรื่องค่าใช้จ่ายเพราะนอนโรงพยาบาลร่วม 3 วัน แต่ก็โชคดีที่อยู่ในสมณเพศ โรงพยาบาลจึงให้การรักษาให้ฟรี

“ตอนนั้นผมเป็นไข้ป่าตอนที่ธุดงค์กลับมาทางแถบอีสาน อยู่อำเภอโนนสังข์ จังหวัดหนองบัวลำภู ตอนแรกคิดว่าตัวเองจะไม่รอดเพราะอยู่ในป่า หนาวมาก ยุงก็เลย แต่โชคดีที่มีชาวบ้านเข้าไปหาของป่า ไปเห็นพอดี จึงได้นำตัวผมส่งโรงพยาบาลอำเภอโนนสังข์ ตอนแรกกะคิดหนักเหมือนกันว่าเราเป็นคนลาว รัฐบาลไทยจะรักษาให้หรือไม่ เพราะตั้งแต่มาอยู่ไทยก็ไม่เคยเจ็บป่วยเลย แต่สุดท้ายเขาก็รักษาให้ฟรี ก็ไม่รู้ว่เพราะเราเป็นพระหรือเปล่าถึงไม่ได้เสียเงิน ก็ถือว่าโชคดีไปจากนั้นผมก็เลยได้มาหาจำพรรษาอยู่วัดแถวๆ นั้นเลย”

จากจุดดังกล่าวส่งผลกระทบต่อจิตใจพระแดงพอสมควรในการเป็นพระสายธุดงค์ พระแดงเลยตัดสินใจหาวัดเพื่อจำพรรษาให้เป็นที่แน่นอนในแถบนั้น ทำให้ท่านได้เข้าไปจำพรรษาในวัดป่าแห่งหนึ่งในเขตอำเภอโนนสังข์ จังหวัดหนองบัวลำภู ซึ่งวัดดังกล่าวมีพระอยู่ด้วยกันทั้งหมด 5 รูป รวมกับพระแดงด้วย ต่อมาเมื่อพระแดงจำพรรษามาได้สักระยะหนึ่งประมาณปี 2548 ซึ่งพระแดงอาศัย

จำพรรษาอยู่ในวัดดังกล่าวได้ทั้งหมด 7 พรรษา ก็มีเหตุให้เจ้าอาวาสต้องเดินทางย้ายกลับไปจำพรรษาอยู่ที่วัดในแถบอำเภอัญญาศิริ จังหวัดขอนแก่น ซึ่งเป็นบ้านเกิดของท่าน ทำให้วัดที่พระแดงจำพรรษาอยู่ไม่มีเจ้าอาวาส ทำให้ทั้งพระและชาวบ้านต่างก็คิดว่าที่มีอยู่ตอนนี้พระรูปไหนสมควรจะได้เป็นเจ้าอาวาส ซึ่งพระลูกวัดต่างก็ได้ลงความเห็นกันว่าน่าจะเป็นพระแดงเพราะด้วยพรรษาและวัยวุฒิที่เหมาะสม ทำให้พระลูกวัดต่างจึงมีฉันทามติร่วมกันว่าให้เป็นพระแดง

“ตอนนั้นพระลูกวัดต่างก็มาปรึกษากันว่าพระรูปไหนจะเป็นเจ้าอาวาส ซึ่งทุกรูปในวัดนี้ต่างก็รู้จักและเคารพซึ่งกันและกัน เพราะอยู่ด้วยกันมาค่อนข้างนาน พระคนไทยทุกรูปก็ไม่อยากเป็นเจ้าอาวาสเพราะรู้สึกเกรงในพรรษาของผม เพราะมีพระที่มีอายุแก่กว่าผมแต่ท่านก็เพิ่งจะมาอยู่ที่วัดได้ไม่นาน พระทุกรูปจึงให้ฉันทามติว่าจะให้ผมขึ้นรับเป็นเจ้าอาวาสแทน”

ถึงแม้ว่าฉันทามติของพระจะมอบตำแหน่งเจ้าอาวาสให้แก่พระแดง แต่สิ่งที่ไม่เป็นไปตามที่พระส่วนใหญ่พูดปรึกษากันคือ เมื่อต้องมาพูดคุยกับคณะกรรมการวัดและคนในชุมชนต่างคัดค้านว่าไม่ให้พระแดงเป็นเจ้าอาวาสเนื่องจากพระแดงเป็นคนลาว ซึ่งพระที่จะเป็นเจ้าอาวาสได้ต้องเป็นพระไทยเท่านั้น เพราะพระไทยมีบิณฑบาตและเอกสารทุกอย่าง ที่นี่เป็นวัดของไทย เป็นประเทศไทย ดังนั้นพระที่จะเป็นเจ้าอาวาสได้ต้องเป็นพระไทย หากพระแดงเป็นเจ้าอาวาสชาวบ้านอาจรู้สึกไม่สบายใจ ซึ่งพอได้ยินเหตุผลดังกล่าว พระแดงก็ได้แต่เข้าใจและไม่ตอบโต้และยอมรับสิ่งที่ชาวบ้านให้เหตุผลมา ซึ่งหากถามตัวเองก็ยอมรับว่าเป็นคนลาวไม่ได้เป็นคนไทย และยอมรับในเรื่องเอกสารว่าตัวเองก็อาจจะเป็นไม่ได้เนื่องจากว่าไม่มีเอกสารการเข้าเมือง หรือเอกสารที่แสดงความเป็นคนไทย

“ผมเองก็ต้องยอมรับในการตัดสินใจของชาวบ้าน เพราะเราก็คือยอมรับว่าเราเป็นคนลาวจริงๆ แต่ถ้าถามว่าผมรู้สึกยังไง ตอนนั้นผมก็รู้สึกน้อยใจอยู่บ้าง เพราะถึงแม้ว่าผมจะเป็นคนลาว เป็นพระลาว แต่ผมก็ได้ทำคุณประโยชน์ให้กับชุมชนและวัดมาตลอด ไม่เคยให้มีเรื่องเสื่อมเสีย แต่เมื่อชาวบ้านไม่สบายใจผมก็ไม่ฝืนเพราะเกรงว่าพระลูกวัดคนอื่นๆ จะลำบากไปด้วย”

หลังจากนั้นพระแดงก็ได้จำพรรษาอยู่ที่วัดดังกล่าวอยู่อีกเป็นเวลา 1 พรรษา ประมาณปี 2550 ท่านก็ได้ขอลาพระลูกวัดเพื่อเดินธุดงค์กลับไปยังวัดที่บ้านกองนางอีกครั้ง หลังจากกลับมาถึงวัดปากท่อ บ้านกองนาง ซึ่งเป็นวัดที่ท่านบวชครั้งแรกก่อนเดินทางไปธุดงค์ในสถานที่ต่างๆ พระแดงก็ได้ขอลาสิกขา และกลับมาใช้ชีวิตอยู่ในชุมชนตำบลกองนาง ต่อมาไม่นานพ่อแดงก็ได้พบกับนางเพียง ซึ่งเป็นผู้หญิงลาวที่ได้มีการอพยพครอบครัวมาจากแขวงหัวพัน ในช่วง พ.ศ. 2518 และได้เข้ามาอาศัยอยู่ในชุมชนตำบลกองนาง ทั้งสองจึงตกลงที่จะใช้ชีวิตอยู่ร่วมกัน

“ผมจำพรรษาอยู่ที่วัดนั้นอีก 1 พรรษา ประมาณช่วงปี 50 ผมก็ได้ลาพระลูกวัดและธุดงค์กลับมาที่วัดปากท่อ บ้านกองนางอีกครั้ง อยู่ที่วัดปากท่อได้ไม่นานผมก็ลาสิกขา และกลับมาใช้ชีวิตทำมาหากินในตำบลกองนางเหมือนเดิม จนได้พบกับเมียที่อยู่ด้วยกันปัจจุบันนี้ ซึ่งเขาเองก็เป็นคนลาวเหมือนกันแต่ได้มีการอพยพมาตั้งแต่ช่วงสมัย 2518 ตามครอบครัวมาอยู่ที่นี่ ผมก็ได้มาอาศัยอยู่กินกับครอบครัวของเมียเลย”

ปัจจุบันพ่อแดงประกอบอาชีพค้าขาย โดยมีการออกไปขายของพวกผลไม้ตามตลาดนัด หรืองานเทศกาลต่างๆ แต่ด้วยทั้งคู่เป็นคนลาวและก็ยังคงไม่มีเอกสารหรือใบใดๆ ที่สามารถแสดงตัวตนได้ ทำให้พ่อแดงและภรรยา ยังคงต้องใช้ชีวิตในการทำมาหากินด้วยความหวาดระแวง และรู้สึกกลัวทุกครั้งในการเดินทางไปขายของในที่ต่างๆ ดังนั้นพ่อแดงและภรรยาจึงเลือกที่จะเดินทางไปขายของในเขตอำเภอใกล้ๆ เช่น ในอำเภอบำเพ็ญ อำเภอสรีเชียงใหม่ และอำเภอสังคม เท่านั้น เพราะในเขตสามอำเภอนี้จะมีคนลาวมาอาศัยอยู่เยอะ เวลาเดินทางเจ้าหน้าที่จะไม่ค่อยตรวจและไม่ซักถามอะไรมาก แต่ถ้าต้องเดินทางออกไปขายของไกลกว่านี้พ่อแดงและภรรยาก็เลือกที่จะไม่ไป ซึ่งสิ่งเหล่านี้ล้วนแล้วแต่เป็นข้อจำกัดในการเดินทางเพื่อไปทำมาหากินของพ่อแดงและครอบครัว

“ผมมีอาชีพค้าขายผลไม้ โดยผมกับเมียจะไปขายของตามตลาดนัดต่างๆ และวันไหนมีบุญมีงานก็จะไปขาย แต่จะขายเฉพาะในเขตอำเภอบำเพ็ญ ศรีเชียงใหม่ และสังคม เท่านั้น ถ้าไปไกลกว่านี้ผมก็จะไม่ออกไปเพราะกลัวโดนจับ เพราะผมกับเมียเป็นคนลาวทั้งคู่ไม่มีบัตรอะไรในการเดินทางเลย แต่ถ้าเป็นแถวสามอำเภอนี้จะมีคนลาวมาอาศัยอยู่กันเยอะ ตำรวจก็จะไม่ค่อยตรวจไม่ค่อยถามอะไรมาก ซึ่งถ้าถามว่าลำบากไหมในการใช้ชีวิตอยู่ในประเทศไทย ผมก็คิดว่าลำบากอยู่โดยเฉพาะเรื่องของการเดินทาง และการไปรักษาพยาบาล สำหรับคนลาวที่ต้องทำมาหากินอย่างผม”

แผนผังเครือญาติของบัวพา

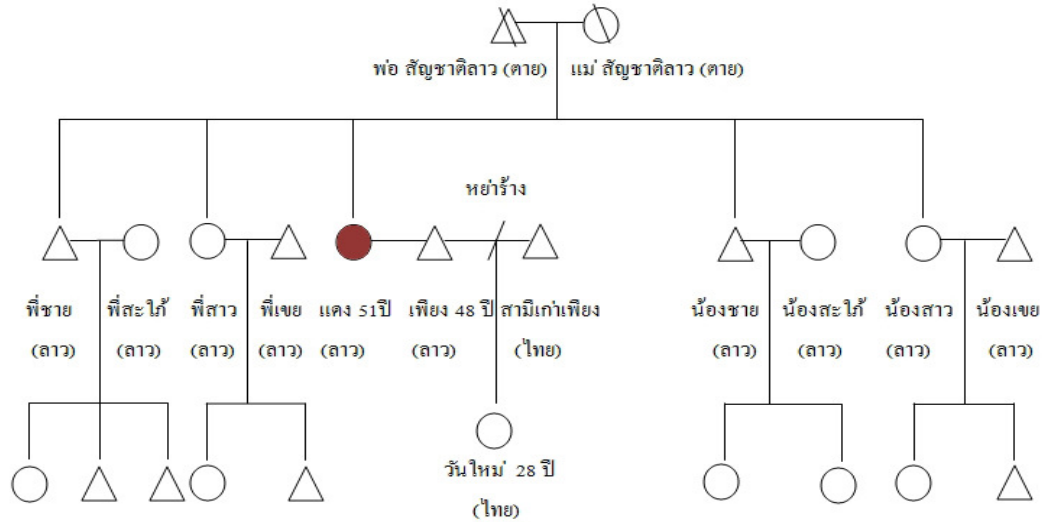

อย่างไรก็ตาม สิ่งที่ยังคงเป็นเรื่องที่ค้างคาใจของพ่อแดงมาตลอดจนถึงทุกวันนี้ นอกจากเรื่องของการไม่ค่อยมีสิทธิอะไรในเมืองไทยแล้ว โดยเฉพาะเรื่องสิทธิในการเดินทาง และสิทธิในการเข้ารับสวัสดิการแล้ว พ่อแดงยังคงค้างคาใจในเรื่องที่สมัยตัวเองบวชเป็นพระและไม่สามารถเป็นเจ้าของอวาสได้ แต่สิ่งที่ยังเป็นข้อสงสัยมาตลอดนั้นไม่ได้เป็นเรื่องของการที่ตัวเองไม่ได้เป็นเจ้าของอวาสเพราะไม่มีเอกสารอันใดเลย หากแต่เป็นเรื่องของเหตุผลที่ชาวบ้านบอกว่า **“ไม่สบายใจที่จะให้พระลาวเป็นเจ้าของอวาสในวัดไทย”** ซึ่งทำให้เขาเกิดความสงสัยมากกว่าทัศนคติของความเป็นลาว-ไทย มันแบ่งคุณค่าความเป็นคนออกจากกันมากขนาดนี้เลยหรือ เพราะขนาดตอนนั้นเขาบวชเป็นพระที่อาศัยอยู่ในร่มของพระพุทธศาสนายังถูกกีดกันและเลือกปฏิบัติด้วยอคติเชิงชาติพันธุ์ พระพุทธศาสนาเป็นศาสนาที่ลดการแบ่งชนชั้น แต่ปรากฏการณ์ในครั้งนั้นเป็นเรื่องที่น่าตกใจเป็นอย่างยิ่งว่า แม้แต่ศาสนาและพระยังต้องได้รับผลกระทบจากการเลือกปฏิบัติ แล้วคนลาวคนอื่นที่ไม่ใช่พระคงจะถูกเลือกปฏิบัติอย่างมากอย่างแน่นอน

ครอบครัวบัวพา ธรรมวงศา

ชื่อ-นามสกุล	อายุ	สถานที่เกิด	หมายเลขบัตร	อาชีพ
บัวพา ธรรมวง	51	แขวงเวียงจันทน์	-	ค้าขาย
แสง สีแก้ว	49	เวียงจันทน์	-	ค้าขาย

4.5 สรุปผลการศึกษา

จากกรณีศึกษาทั้ง 5 กรณี สามารถสรุปเป็นประเด็นได้ดังต่อไปนี้

4.5.1 การถูกเหยียดหยามของคนในครอบครัวและญาติสามี

การถูกเหยียดหยามจากคนในครอบครัวเดียวกันเกิดขึ้นกับชาวลาวที่เป็นผู้หญิงที่มีสามีเป็นคนไทย และต้องอาศัยอยู่กับครอบครัวสามีที่เป็นคนไทย ซึ่งบางครอบครัวก็อยู่รวมกันเป็นจำนวนมาก ทั้ง พ่อ แม่ ลูก ป้า น้า อา และลูกหลาน สุ่มเสี่ยงต่อการกระทบกระทั่งกันของสมาชิกในครอบครัวมาก และหลายครอบครัวพบว่าผู้หญิงลาว ต้องเผชิญกับปัญหาดังกล่าว ส่งผลต่อคุณภาพชีวิตของเธอและลูกเป็นอย่างมาก หากพิจารณาจากการละเมิดสิทธิดังกล่าวจะอยู่ขอบเขตการละเมิดสิทธิส่วนบุคคล โดยสรุปสาระสำคัญของประเด็นดังกล่าวได้ว่า หากผู้ใดจงใจหรือประมาทเลินเล่อ กระทำต่อบุคคลอื่น ให้เขาเสียหายถึงแก่ชีวิต ร่างกาย อนามัย เสรีภาพ ทรัพย์สินหรือสิทธิอย่างใดอย่างหนึ่ง ผู้ละเมิดจำต้องรับผิดชอบทางกฎหมายและใช้ค่าสินไหมทดแทน **ตั้งกรณีที่ 1 สอน วันยะติ ชีวิตเมียลาวที่ไม่เคยถูกนับญาติในครอบครัวไทย**

สาเหตุสำคัญที่ผู้หญิงลาวต้องเผชิญปัญหาดังกล่าว อันเนื่องจากปัจจัย 3 ประการคือ (1) อุดมการณ์ผู้หญิงดี (2) อคติทางชาติพันธุ์ และ (3) ประเด็นด้านกฎหมาย

(1) อุดมการณ์ผู้หญิงดี ต้องยอมรับว่าการย้ายถิ่นของคนลาวเข้ามาทำงานอยู่ในประเทศไทย มีทั้งผู้หญิงและผู้ชายในหลากหลายอาชีพ อาชีพหนึ่งที่พบเห็นกันได้ในพื้นที่ชายแดน คือ พนักงานบริการในร้านคาราโอเกะ ซึ่งส่วนหนึ่งขายบริการทางเพศด้วย ดังนั้น ชุมชนและสังคมจึงตีตราและมีทัศนคติว่าผู้หญิงลาวมาเป็นภรรยาเป็นสิ่งที่ไม่ดี เพราะชอบเกาะผู้ชายกิน ชอบหาเงินจากผู้ชาย ซึ่งเป็นทัศนคติในแง่ลบและเหมารวมผู้หญิงลาวทุกคนว่า เป็นผู้หญิงหางานกับผู้ชาย ซึ่งหากลูกชายบ้านไหนได้เป็นเมียก็รู้สึกเป็นกังวล เพราะในทัศนะมองว่าผู้หญิงลาว (สะใภ้) จะมาเกาะลูกชายกินเหมือนคำที่สังคมว่า ดังนั้นจึงเกิดการทะเลาะวิวาท การดูถูก การเหยียดหยาม และบางครั้งมีการข่มขู่ด้านร่างกายก็มีให้เห็น

(2) อคติทางชาติพันธุ์ ความเป็นคนลาวและเป็นคนไทยมีผลต่อการละเมิดสิทธิมนุษยชนเป็นอย่างมาก คนไทยมักพยายามที่จะบอกว่าชุมชนสังคมที่อยู่นี้เป็นประเทศไทย ไม่ใช่สปป.ลาว ดังนั้น หากเป็นคนลาวก็ต้องไปอยู่ประเทศลาว ที่นี้เป็นประเทศไทยเป็นบ้านของคนไทยมิใช่บ้านหรือพื้นที่ของคนลาว และคนไทยก็มักมองว่าคนลาวเป็นน้องหรือมีฐานะที่ด้อยกว่า ดังนั้น การ

เป็นคนลาวและเป็นผู้หญิงอยู่ในที่มาอาศัยอยู่ในครอบครัวที่เต็มไปด้วยคนไทย จึงส่งผลกระทบต่อความสับสน
เสี่ยงที่จะถูกละเมิดสิทธิเป็นอย่างมาก

(3) **ประเด็นด้านกฎหมาย** เป็นที่ทราบกันดีว่าผู้หญิงจำนวนไม่น้อยที่มาอาศัยอยู่กับ
สามีที่เมืองไทยหลายคนเข้าเมืองผิดกฎหมาย ดังนั้นเงื่อนไขด้านกฎหมายถือเป็นเงื่อนไขสำคัญที่ทาง
ญาติทางสามี ไม่ว่าจะหยิบยกขึ้นมาข่มขู่สารพัดกับผู้หญิงลาวที่อยู่ในครอบครัวเดียวกัน

4.5.2 การตีตราและเลือกปฏิบัติ

การตีตรา หมายถึง ภาวะที่กลุ่มคนหรือสังคมกำหนดว่าอะไรคือความแตกต่างของลักษณะ
บุคคลที่พึงประสงค์หรือไม่พึงประสงค์ควรเป็นอย่างไร ลักษณะใดที่แตกต่างไปจากคนส่วนใหญ่
ประสงค์จะถือว่ามีความเบี่ยงเบนส่งผลให้บุคคลเสียชื่อเสียงไม่น่าไว้วางใจ เกิดความอับอายและทำให้
บุคคลนั้นรู้ว่าคุณค่าตัวตนลดลงในสายตาของสังคมที่ได้รับตราบาปและถูกตีตราจะเกิดความรู้สึกว่า
“ตนมีความแตกต่างจากผู้อื่นอย่างไม่พึงประสงค์” ทั้งนี้คุณลักษณะการถูกตีตราดังกล่าวอยู่ที่แต่ละ
สังคมจะให้คุณค่ามากน้อยต่างกันไป ซึ่งจะส่งผลให้เกิดภาวะการณต่อต้านสังคม และถูกมองจากสังคม
ว่าเป็นผู้มีความเบี่ยงเบนและทำให้สังคมเสื่อมเสีย

บุคคลที่มีแนวโน้มที่จะทำให้ถูกตีตรามีลักษณะ 3 ประการคือ มีความผิดปกติทางร่างกาย
มีการเบี่ยงเบนทางวัฒนธรรมหรือมาตรฐานทางสังคม และความแตกต่างทางเผ่าพันธุ์เชื้อชาติ ศาสนา
เป็นต้น โดยการตีตราเป็นความหมายทางสังคมที่ส่งผลต่อการรับรู้ของบุคคลในทางลบ ซึ่งการรับรู้นี้
เป็นสิ่งที่สัมผัสได้ หรือสัมผัสไม่ได้บุคคลที่มีความพึงประสงค์ทางสังคมจะรู้สึกเหนือกว่า ส่วนบุคคลที่มี
ลักษณะไม่พึงประสงค์จะรู้สึกต่ำต้อย กระบวนการตีตราจึงเป็นผลจากการเปรียบเทียบทางสังคมทำให้เกิด
เกิดการแบ่งแยกและลดคุณค่า การตีตราจึงเป็นต้นตอแห่งการเลือกปฏิบัติที่จะตามมา

การตีตราและเลือกปฏิบัติถือเป็นประเด็นหนึ่งของการละเมิดสิทธิในกลุ่มผู้มีปัญหาสถานะ
บุคคล ซึ่งจากการศึกษาพบว่า การตีตราและการเลือกปฏิบัติที่พบเห็นและปรากฏในช่วงการศึกษา คือ
การเลือกปฏิบัติในการเข้าถึงกระบวนการยุติธรรม และการเลือกปฏิบัติในการเข้าถึงบริการด้านสุขภาพ

(1) การตีตราและเลือกปฏิบัติต่อการบริการสุขภาพของเจ้าหน้าที่สาธารณสุข

การเข้าถึงบริการสุขภาพถือเป็นสิ่งจำเป็นขั้นพื้นฐานของมนุษย์ทุกคน ซึ่งถือเป็น
ประเด็นสำคัญของหลักสิทธิมนุษยชน ในประเด็นการตีตราและเลือกปฏิบัติในการเข้าถึงบริการ
สุขภาพเป็นอีกประเด็นหนึ่งที่พบมากในกลุ่มผู้รับบริการที่เป็นผู้มีปัญหาสถานะบุคคลและแรงงาน

ข้ามชาติ ทั้งในการกล่าวร้าย ช่มชู้ ดูถูก ที่ผู้มีปัญหาสถานะบุคคลได้รับจากผู้ให้บริการของรัฐ ส่งผลให้ รู้สึกไม่ปลอดภัย กังวลในการเข้ารับรักษาพยาบาลในสถานพยาบาลของรัฐ **ดังกรณีศึกษาที่ 2 เมตตา สอสุริย์ (น้อย) : ชีวิตลาว ชีวิตไทย คือ ชีวิตคน และ กรณีที่ 3 นายคำจันทร์ พรหมภักดี (พ่อจันทร์) : “ลาวก็คน ขอทะเล้านาย”**

สำหรับปัจจัยที่ส่งผลต่อการดูถูกตีตราของหน่วยงานภาครัฐด้านสาธารณสุข เกิดจาก มุมมองทัศนคติที่มองว่าผู้มีปัญหาสถานะบุคคลไม่ใช่คนไทย เป็นคนอื่น และเป็นสิ่งแปลกปลอม ดังนั้นการให้บริการทุกอย่างในประเทศไทยควรจะสร้างขึ้นสำหรับคนไทย คนอื่นที่ไม่ใช่คนไทยไม่เหมาะที่จะมาใช้บริการ ซึ่งหากมาใช้บริการก็จะพบกับคนดูถูกเหยียดหยาม เยาะเย้ย ซึ่งปฏิกริยาดังกล่าวกลับกลายเป็นแรงต้านไม่อยากไปหาหมอของรัฐ เน้นการซื้อยามากินเอง หนักแค่ไหนก็อดทนดีกว่าไปให้เจ้าหน้าที่ดูดาและดูถูก

(2) การตีตราและเลือกปฏิบัติในการเข้าถึงกระบวนการยุติธรรม

การเข้าถึงกระบวนการยุติธรรมเป็นอีกประเด็นหนึ่งที่เป็นข้อจำกัดของผู้มีปัญหาสถานะบุคคลชาวลาว ซึ่งด้วยข้อจำกัดที่ส่วนใหญ่ที่เข้ามาอาศัยอยู่มากไม่มีบัตรติดตัวอะไรเลย ส่งผลให้หากเกิดกรณีพิพาทหรือมีปัญหาเกี่ยวกับคู่กรณีที่เป็นคนไทยก็มักจะโดนข่มขู่ให้ตำรวจจับเพราะการเข้าเมืองผิดกฎหมาย ส่งผลให้พี่น้องลาวมักจะเป็นฝ่ายยอมหรือเป็นฝ่ายถูกกระทำตลอดมา และสถานการณ์ยิ่งแยหากคู่กรณีเป็นเจ้าของบ้านที่รัฐหรือมีญาติหรือเครือข่ายทางสังคมที่เป็นเจ้าหน้าที่รัฐ คนลาวมักถูกไล่เกลี้ยบอกให้ยอมความและไม่ให้อาเรื่องกับคู่กรณี และโดยส่วนใหญ่คนลาวก็มักปฏิบัติตามทั้งที่ตัวเองไม่ใช่ฝ่ายผิดและเหตุที่ยอมเนื่องจากห่วงความปลอดภัยทั้งตัวเองและครอบครัวที่มาอาศัยอยู่ในชุมชนไทย **ดังกรณีศึกษาที่ 4 นางพลอยเพชร แสงพิลม: เพราะฉันเป็นลาว ฉันเลยต้องยอม**

ในการเลือกปฏิบัติในประเด็น “ การเข้าถึงกระบวนการยุติธรรม “ ปัจจัยสาเหตุหลักนี้เกิดจากเงื่อนไขทางกฎหมายที่คนลาวโดยส่วนใหญ่ไม่มีเอกสารที่อ้างความชอบธรรมในการอยู่อาศัยในประเทศไทย ส่งผลให้เป็นจุดอ่อนที่ทำให้เกิดปัญหาดังกล่าว คู่กรณีที่ว่าคนลาวในพื้นที่ไม่มีเอกสารหากเกิดเหตุมีเรื่องราวที่ต้องพึ่งกระบวนการยุติธรรม คนลาวเองจะไม่สามารถดำเนินการได้เนื่องจากไม่มีเอกสารใดไปอ้างกับหน่วยงานรัฐ หรือหากมีเอกสารเจ้าหน้าที่โดยส่วนใหญ่ก็มักอยู่ฝ่ายคนไทย เพราะด้วยความเป็น พี่น้อง ญาติ หรือคนไทยด้วยกัน ซึ่งส่งผลให้คนลาวที่มีกรณีพิพาทหรือมีเรื่องราวกับคนไทยมักจะถูกไล่เกลี้ยให้ยอมความเพราะเหตุผลประโยชน์สำคัญ **“เจ้าเป็นคนลาว”**

4.5.3 การถูกเลือกปฏิบัติจากคนในชุมชน

การถูกเลือกปฏิบัติจากคนในชุมชน เป็นประเด็นปัญหาบ่อยครั้งระหว่างคนลาวและคนในชุมชนที่เป็นคนไทย ซึ่งส่วนใหญ่เกิดขึ้นในเชิงการพุดล้อมเล่น หรือแรงจูงใจคือการดูถูก ซึ่งเป็นขั้นแรกของการนำไปสู่การเลือกปฏิบัติ โดยลักษณะของการเลือกปฏิบัติที่พบเห็นกันได้คือ การไม่ให้เข้าร่วมกิจกรรมในชุมชน การไม่ให้เข้าร่วมกิจกรรมการรวมกลุ่มในชุมชน เป็นต้น **ตั้งกรณีที่ 5 บัวพา ธรรมวงศา (พ่อแดง) : พระสงฆ์ลาวกับความเป็นอื่นในชุมชนพุทธศาสนาในประเทศไทย**

สาเหตุของการนำมาสู่การเลือกปฏิบัติของคนในชุมชนที่มีต่อคนลาวนั้นมักมีเงื่อนงำจาก 2 ประเด็นหลักคือ (1) เงื่อนงำทางกฎหมาย การไม่มีเอกสารแสดงความถูกต้องของการอาศัยอยู่ของคนลาวในประเทศไทย ซึ่งส่งผลให้เกิดการดูถูกและไม่ได้เข้าร่วมกิจกรรมต่างๆ ในชุมชน และ (2) อคติทางชาติพันธุ์ ซึ่งเกิดจากภาพการณสร้างความเป็นชาติในประเทศไทยผ่านประวัติศาสตร์ บัทรประชาชนไทย เส้นเขตแดน ส่งผลให้คนที่ไม่ใช่คนไทยกลายเป็นคนอื่น ซึ่งความเป็นอื่นดังกล่าวนำไปสู่การเลือกปฏิบัติแก่คนลาวในพื้นที่ชายแดนของคนในชุมชนด้วยกัน

4.6 อภิปรายผลและข้อเสนอแนะ

จากการศึกษาปัญหาการละเมิดสิทธิมนุษยชนผู้มีปัญหาสถานะบุคคลในพื้นที่ชายแดนไทย-ลาว จังหวัดหนองคาย พบประเด็นการละเมิดสิทธิมนุษยชนดังนี้ คือ (1) การดูถูกเหยียดหยามจากคนในครอบครัวและญาติสามี (กรณีผู้หญิงที่แต่งงานกับผู้ชายไทย) (2) การตีตราและเลือกปฏิบัติของเจ้าหน้าที่รัฐ ซึ่งแยกเป็นสองกรณี คือ การเข้าถึงบริการสุขภาพ และการเข้าถึงกระบวนการยุติธรรม และ (3) การถูกเลือกปฏิบัติจากคนในชุมชน โดยที่สาเหตุของการละเมิดสิทธิมนุษยชนนี้เกิดจากปัจจัยที่เป็นสาเหตุหลัก 3 ประการคือ (1) ทศนคติเรื่องเพศ (Gender) ซึ่งกรณีดังกล่าวเกิดกับผู้หญิงลาวที่มาแต่งงานและมีครอบครัวกับผู้ชายไทย ซึ่งถูกญาติพี่น้องฝ่ายชายเหมารวมว่าผู้หญิงลาวที่มาแต่งงานกับผู้ชายไทยส่วนใหญ่เข้ามาหาเงินส่งกลับบ้านไม่ต่างจากผู้หญิงในร้านคาราโอเกะและร้านกินดื่มในบริเวณหมู่บ้าน ซึ่งหากเป็นผู้หญิงที่ดีคงไม่มาทำงานบริการดังกล่าว ดังนั้นจึงเกิดภาพการณเหมารวมว่าผู้หญิงลาวทุกคนเป็นคนไม่ดี เกิดความเกลียดชังและดูถูกเหยียดหยาม (2) เงื่อนงำทางกฎหมาย ซึ่งพบว่าคนลาวส่วนใหญ่เข้ามาเมืองไม่มีเอกสารใดๆ ที่แสดงถึงความถูกต้องในการได้รับการอนุญาตจากรัฐไทยให้อาศัยอยู่ ดังนั้นจึงเป็นเหตุผลและข้ออ้างของคนในครอบครัวและชุมชนรวมถึงเจ้าหน้าที่รัฐในการดูถูก ตีตราและเลือกปฏิบัติกับคนลาวที่อยู่ในชุมชนเดียวกัน และ (3) อคติทาง

ชาติพันธุ์ ซึ่งประเด็นดังกล่าวเกิดจากกระบวนการสร้างชาติของประเทศไทยในการสร้างความเป็นหนึ่งเดียวของคนในชาติให้สมานสามัคคี รักใคร่กลมเกลียว ร่วมจิตร่วมใจรักษาไว้ซึ่งความมั่นคงและผลประโยชน์ของชาติ ผ่านกิจกรรม การเรียนการสอนประวัติศาสตร์ เชิงสัญลักษณ์ การแข่งขันกีฬา เป็นต้น ส่งผลให้ชุมชนมองคนที่ไม่ใช่คนไทย กลายเป็นคนอื่น กลายเป็นศัตรู ซึ่งนำไปสู่การละทิ้งพลักไสและเลือกปฏิบัติในการเข้ากลุ่ม รวมกลุ่ม รวมถึงการเข้าถึงรัฐสวัสดิการต่างๆ ที่จำเป็นสำหรับผู้มีปัญหาสถานะบุคคลในฐานะมนุษย์คนหนึ่งที่อยู่ในชุมชนและโลกใบเดียวกัน

สิ่งที่ปรากฏจากการศึกษา พบว่า ถึงแม้นักวิชาการต่างเห็นพ้องต้องกันว่าพื้นที่ชายแดน หรือพรมแดนในปัจจุบันเป็นปรากฏการณ์โลกาภิวัตน์และการเคลื่อนย้ายถ่ายเททางวัฒนธรรมระดับโลก (Global Culture flows) มีการเคลื่อนไหลและการเคลื่อนย้ายของคน การเคลื่อนไหวของกระแสเงิน กระแสสื่อ กระแสเทคโนโลยี และความคิดข้ามอาณาบริเวณทั่วโลกเป็นคุณลักษณะใหม่และเฉพาะของสังคมสมัยใหม่ในยุคที่เส้นแบ่งระหว่างพรมแดน กลายเป็นสิ่งที่เลือนลาง⁶¹ หรือมองว่าพื้นที่ดังกล่าวเป็นพื้นที่ชายขอบของอำนาจรัฐชาติ เป็นอาณาบริเวณที่ชุมชนได้แปรสถานะความเป็นคนชายขอบของพื้นที่ให้กลายเป็นศูนย์กลางทางสังคม ด้วยการสร้างความหมายและตีความใหม่ ด้วยความเชื่อและอุดมการณ์ของชุมชนเพื่อแปรสถานะความไร้อำนาจของชุมชนชายขอบให้กลายเป็นแหล่งอ้างอิงทางอำนาจเพื่อการดำรงอยู่ได้อย่างอยู่รอด ซึ่งกระบวนการดังกล่าวมีมาอย่างยาวนานนั้น แต่ที่จริงอำนาจรัฐกลางยังมีบทบาทในการตรึงและฝังความเป็นชาตินิยมพื้นที่ผ่านกระบวนการคิดของผู้คนในพื้นที่ชายแดน สร้างความเป็นอื่นให้กับผู้คนที่ไม่ใช่คนไทยอยู่เบื้องหน้าเบื้องหลังอันนำไปสู่การดูถูกเหยียดหยาม ตีตราและเลือกปฏิบัติ ซึ่งถือเป็นการละเมิดสิทธิมนุษยชนกับผู้คนในชุมชนเดียวกันบนพื้นที่ชายแดน

ข้อเสนอแนะ

จากการศึกษาทั้งการใช้กรณีศึกษา 5 กรณี และเวทีการประเมินสถานการณ์พร้อมเวทีการหาแนวทางในการจัดการปัญหาการละเมิดสิทธิในพื้นที่อำเภอท่าบ่อ จังหวัดหนองคาย ข้างต้นผู้วิจัยมีข้อเสนอแนะในการนำสู่การส่งเสริมให้ผู้มีปัญหาสถานะบุคคลบนพื้นที่ชายใต้ได้รับการปกป้องและคุ้มครองสิทธิดังนี้

⁶¹ Arjun Appadurai, *Modernity At Large: Cultural Dimensions of Globalization*. (Minneapolis: University of Minnesota Press, 1996)



1. องค์กรปกครองส่วนท้องถิ่น องค์กรพัฒนาเอกชน หรือหน่วยงานที่เกี่ยวข้อง ต้องพัฒนาศักยภาพผู้มีปัญหาสถานะบุคคล โดยการพัฒนาดังกล่าวมุ่งเน้นการเสริมพลังอำนาจภายในให้ผู้มีปัญหาสถานะบุคคลได้มีความมั่นใจในการอยู่ในประเทศไทยได้อย่างมีความสุขและมีศักดิ์ศรีในฐานะมนุษย์คนหนึ่ง เนื่องจากบุคคลเหล่านี้ได้กลายเป็นส่วนหนึ่งของชุมชนไทยแล้ว ซึ่งเนื้อหาควรเน้นการสร้าง ความมั่นใจภายในจิตใจตัวเองและในระดับกลุ่ม รวมถึงพัฒนาให้ผู้มีปัญหาสถานะบุคคลได้เข้าถึง ข้อมูลด้านกฎหมายที่จำเป็น อาทิ กฎหมายการเข้าเมือง กฎหมายสถานะบุคคล เป็นต้น

2. กระทรวงมหาดไทยต้องเร่งสำรวจกลุ่มผู้มีปัญหาสถานะบุคคลในพื้นที่ให้ชัดเจน โดยที่ก่อนลงทำการสำรวจควรสร้างความเข้าใจสถานะต่างๆ ของผู้มีปัญหาสถานะบุคคลในพื้นที่กับเจ้าหน้าที่ หรือผู้ที่ดำเนินการสำรวจอย่างชัดเจน ซึ่งการสำรวจจะนำไปสู่การมีสถานะของผู้มีปัญหาสถานะบุคคลกลุ่มต่างๆ ในพื้นที่ รัฐไทยจะได้ข้อมูลที่ชัดเจนตรงกับความเป็นจริงสามารถนำไปสู่การพัฒนาบุคคลกลุ่มดังกล่าวได้อย่างเหมาะสม พร้อมนี้การสำรวจยังส่งผลให้ทุกคนมีสถานะบุคคลที่ชัดเจน อันเป็นวิธีการหนึ่งในการปกป้องคุ้มครองสิทธิและการเข้าถึงรัฐสวัสดิการและสวัสดิการชุมชนตาม ความจำเป็นของประชากรกลุ่มดังกล่าว

3. องค์กรปกครองส่วนท้องถิ่น องค์กรพัฒนาเอกชน หรือหน่วยงานที่เกี่ยวข้อง ต้องทำงาน การปกป้องคุ้มครองสิทธิในหลายมิติอย่างรอบด้าน ทั้งในประเด็นการเรียนรู้ประวัติศาสตร์ วัฒนธรรม การรวมกลุ่มและเครือข่าย สวัสดิการชุมชน การศึกษา วัฒนธรรม เป็นต้น

4. กระทรวงศึกษาธิการ ต้องพัฒนาชุดบทเรียนทางประวัติศาสตร์ที่เป็นประวัติศาสตร์เชิงบวก หรือประวัติศาสตร์ฉันมิตรกับประเทศเพื่อนบ้านแทนประวัติศาสตร์บาดหมาง โดยเน้นการเรียนรู้ ประวัติศาสตร์ท้องถิ่นหรือประวัติศาสตร์อาณาบริเวณของผู้คนสองฝั่งเพื่อการอยู่ร่วมกันอย่างมีความสุข

5. องค์กรปกครองส่วนท้องถิ่น องค์กรพัฒนาเอกชน หรือหน่วยงานที่เกี่ยวข้อง ต้องทำงานกับ ชุมชนไทยในเรื่องอคติคติทางชาติพันธุ์ เน้นการเรียนรู้การอยู่ร่วมกันอย่างการดรภาพของผู้คนบน พื้นที่ชายแดน

6. องค์กรที่ขับเคลื่อนการทำงานกับผู้หญิงและเด็ก ต้องให้ความสำคัญกับการทำงานเรื่อง ผู้หญิงและเด็ก ในพื้นที่ชายแดนไทย-ลาว เป็นพิเศษ หากพิจารณาตามปรากฏการณ์พบว่าโดยส่วนใหญ่ เป็นผู้หญิงและเป็นผู้ที่ได้รับผลกระทบค่อนข้างมากกว่าผู้ชาย ซึ่งอาจเกิดจากความเป็นผู้หญิง ความ เป็นคนลาวและเข้าเมืองผิดกฎหมายส่งผลให้พวกเขาต้องเผชิญกับปัญหาการละเมิดสิทธิมากกว่า

ผู้ชาย ซึ่งปัญหาดังกล่าวยังลุกลามสู่ลูกเธอด้วย ดังนั้นควรมีการทำงานประเด็นเรื่องผู้หญิงและเด็กในพื้นที่ชายแดนอย่างจริงจัง

บทที่ 5

ปัญหาด้านสิทธิและสถานะบุคคลในภาคตะวันออกเฉียงเหนือ:

บทสะท้อนจากผู้ประสบปัญหาจังหวัดเลย

จังหวัดเลยเป็นจังหวัดที่มีลักษณะเฉพาะในด้านเศรษฐกิจ สังคมวัฒนธรรมและลักษณะทางกายภาพ ประชากรกลุ่มใหญ่ที่อาศัยอยู่ในจังหวัดนี้เรียกตัวเองว่า “ไทเลย” มีภาษาและสำเนียงเฉพาะและใกล้เคียงกับหลวงพระบาง ไม่เหมือนสำเนียงภาษาอีสานเหมือนจังหวัดอื่นๆ นอกจากนี้ยังมีสภาพภูมิประเทศเป็นชนบทภูเขา ที่มียอดเขาสูงชันครอบคลุมพื้นที่ส่วนใหญ่ของจังหวัด และมีแนวชายแดนติดกับประเทศ สปป.ลาวในด้านทิศเหนือ จึงทำให้จังหวัดอีสานส่วนแห่งนี้มีกิจกรรมทางเศรษฐกิจที่เกี่ยวข้องกับการทำไร่ เหมืองแร่ และค้าขายตามแนวชายแดน

พื้นที่ศึกษาได้ถูกเลือกเป็นหมู่บ้านที่ตั้งถิ่นฐานอย่างถาวรในลุ่มแม่น้ำเหือง แม่น้ำสายสำคัญสายหนึ่งระหว่างราชอาณาจักรไทยและประเทศลาวมาตั้งแต่อดีต เหตุผลที่เลือกหมู่บ้านในพื้นที่ลุ่มน้ำแห่งนี้เนื่องจากประชากรมีการเคลื่อนไหว ย้ายถิ่นฐาน และข้ามพรมแดนประเทศอย่างต่อเนื่อง นับตั้งแต่สมัยราชอาณาจักรล้านช้างจนมาถึงปัจจุบัน

เนื้อหาต่อไปนี้เป็นประมวลภาพรวมของพื้นที่ศึกษาที่เน้นไปที่หมู่บ้านอาฮี ตำบลอาฮี อำเภอท่าลี่ จังหวัดเลย กรณีศึกษาจำนวน 5 ครอบครัวถูกศึกษาจากหมู่บ้านแห่งนี้ และยังคงศึกษาเพิ่มเติมอีกหนึ่งครอบครัวจากบ้านแสงพา ตำบลแสงพา อำเภอนาแห้ว เพื่อประกอบส่วนให้เห็นสภาพความเป็นอยู่ของคนไร้รัฐในพื้นที่ลุ่มน้ำชายแดน ดังมีรายละเอียดต่อไป

ภาพที่ 5.1 แสดงพื้นที่เป้าหมายหลักของการศึกษาในจังหวัดเลย

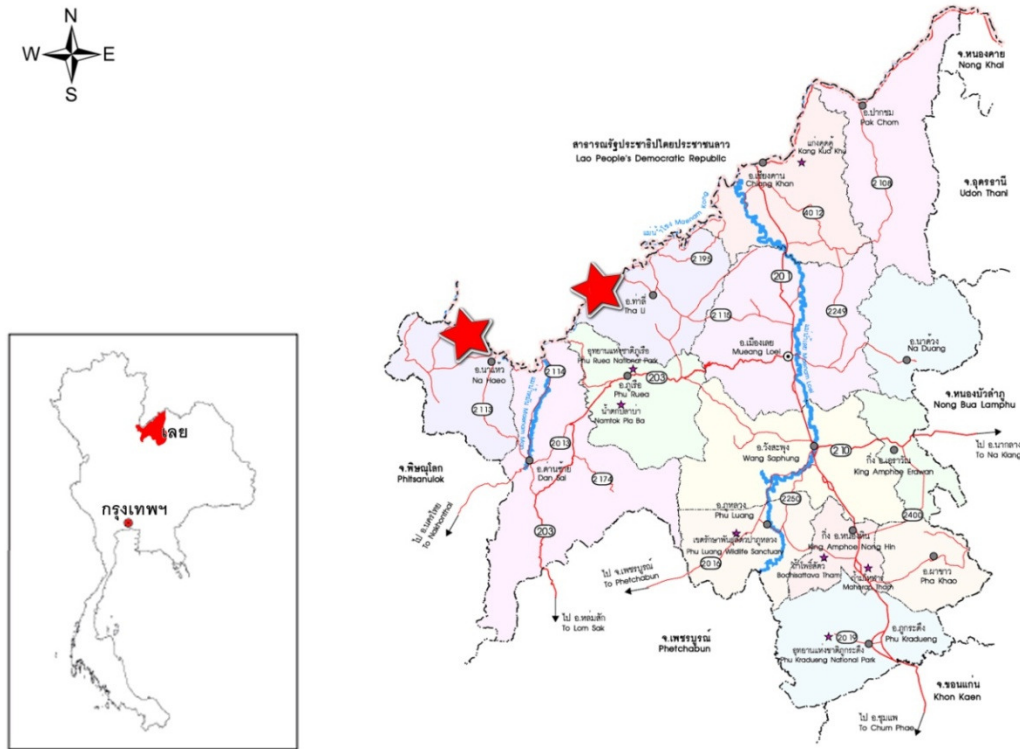

ที่มา: ปรับปรุงจาก แผนที่ท่องเที่ยวจังหวัดเลย, www.thailandtouristmaps.com/แผนที่ท่องเที่ยว-เลย-map-แพ/

5.1 ข้อมูลเศรษฐกิจและสังคมอำเภอท่าลี่

5.1.1 สภาพทั่วไป

เมื่อ พ.ศ. 2440 ตามพระราชบัญญัติปกครองท้องที่ ร.ศ. 116 เมืองเลยได้แบ่งเขตการปกครองออกเป็น 3 อำเภอ คือ อำเภอกุดป่อง (อำเภอเมืองเลยปัจจุบัน) อำเภอท่าลี่ และอำเภออาฮี (เข้าใจว่าปัจจุบันคือบ้านนาออกเป็นเมืองหนึ่งในแขวงไซยะบูลี) และขึ้นอยู่กับมณฑลอุดร

ต่อมาในปี พ.ศ. 2476 ได้เปลี่ยนแปลงแบบการบริหารราชการส่วนภูมิภาค โดยแบ่งเขตการปกครองเป็นจังหวัดและอำเภอ อำเภอท่าลี่จึงมีฐานะเป็นอำเภอหนึ่งของจังหวัดเลย ปัจจุบันอำเภอท่าลี่เป็นอำเภอชายแดนอำเภอหนึ่งของจังหวัดเลย มีแม่น้ำเหืองเป็นแนวพรมแดน ปัจจุบันมีสะพานมิตรภาพน้ำเหืองไทย - ลาว ที่สามารถเดินทาง เชื่อมความสัมพันธ์กันได้อย่างถาวรอยู่ห่างจากจังหวัดเลย

ประมาณ 46 กิโลเมตร ห่างจาก กรุงเทพฯ ประมาณ 566 กิโลเมตร มีเนื้อที่ทั้งหมด 683 ตารางกิโลเมตร คิดเป็นร้อยละ 5.79 ของเนื้อที่จังหวัด หรือมีพื้นที่เป็นอันดับ 8 ของจังหวัด ลักษณะภูมิประเทศ สภาพทั่วไปเป็นภูเขาสลับเนินเขาและบางส่วนเป็นที่ราบลุ่มโดยเฉพาะบริเวณที่ราบริมแม่น้ำเหือง แม่น้ำซึ่งเป็นแหล่งทรัพยากรสำคัญของอำเภอและถูกใช้เป็นส่วนแบ่งเขตแดนระหว่างราชอาณาจักรไทยและสาธารณรัฐประชาธิปไตยประชาชนลาว

การปกครองแบ่งออกเป็น 6 ตำบล 41 หมู่บ้าน เทศบาลตำบล 1 แห่ง ได้แก่ เทศบาลตำบลท่าลี่ องค์การบริหารส่วนตำบล 5 แห่ง คือ องค์การบริหารส่วนตำบลท่าลี่ องค์การบริหารส่วนตำบลหนองผือ องค์การบริหารส่วนตำบลน้ำแคม องค์การบริหารส่วนตำบลลาฮี และองค์การบริหารส่วนตำบลโคกใหญ่ ประชากรปี 2547 รวม 24,825 คน คิดเป็นร้อยละ 4.07 ของจังหวัด มากเป็นอันดับ 9 ของจังหวัด และมี 7,261 ครัวเรือน คิดเป็นร้อยละ 4.42 ของจังหวัด

การคมนาคมทางบก มีถนนผ่านพื้นที่อำเภอ คือ ทางหลวงหมายเลข 2001, 2099, 2115, 2195, 2399 และ 3175 สำหรับระบบไฟฟ้า การไฟฟ้าส่วนภูมิภาคดำเนินการจ่ายไฟฟ้าได้ 41 หมู่บ้าน คิดเป็นร้อยละ 100 ของหมู่บ้านทั้งหมด ในส่วนประปา ประปาส่วนภูมิภาคให้บริการด้านการประปาครอบคลุมผู้ใช้ในเขตอำเภอท่าลี่จำนวน 1,139 ราย ประปาขององค์กรปกครองส่วนท้องถิ่น จำนวน 2 แห่ง ได้แก่ เทศบาลตำบลท่าลี่ จำนวนผู้ใช้ 698 ราย และตำบลโคกใหญ่ จำนวนผู้ใช้ 273 ราย โทรศัพท์มีชุมสายจำนวน 1 แห่ง ให้บริการ 900 คู่สาย 824 เลขหมายไปรษณีย์ มีไปรษณีย์จำนวน 1 แห่ง

5.1.2 ทรัพยากรธรรมชาติและสิ่งแวดล้อม

ป่าไม้ มีพื้นที่ป่าไม้ 107,031 ไร่ คิดเป็นร้อยละ 25.07 ของพื้นที่อำเภอ ป่าสงวนมีพื้นที่ 350,468 ไร่ คิดเป็นร้อยละ 82.10 ของพื้นที่อำเภอ ส่วนใหญ่อยู่ในพื้นที่ตำบลน้ำแคม ตำบลท่าลี่ และตำบลน้ำพูน

5.1.3 สภาพเศรษฐกิจ

การประกอบอาชีพของชาวอำเภอท่าลี่นั้น ยังมีลักษณะเป็นสังคมชนบท ประชากรส่วนใหญ่ประกอบอาชีพ ทำนา ทำไร่ รองลงมา ได้แก่ ค้าขาย ประกอบอาชีพส่วนตัว และรับจ้าง ตามลำดับ พื้นที่การเกษตรรวมทั้งอำเภอ 212,522 ไร่ คิดเป็นร้อยละ 50 จากพื้นที่ทั้งอำเภอ 426,875 ไร่ พืชเศรษฐกิจที่สำคัญ ได้แก่ ข้าวนาปี มีพื้นที่เพาะปลูก 29,586 ไร่ มันสำปะหลัง 23,088 ไร่และพื้นที่

อื่นๆ 159,848 ไร่ คิดเป็นร้อยละ 75.21 ของพื้นที่การเกษตรทั้งอำเภอ การเลี้ยงปศุสัตว์ที่สำคัญ ได้แก่ ไก่ โค เป็ด หมู กระบือ ปลา และแพะ รายได้เฉลี่ยคนต่อคนต่อปี ประมาณ 25,939 บาท ซึ่งถือได้ว่าเป็นอำเภอที่ยากจนที่สุดของจังหวัดเลยในจำนวน 14 อำเภอ

5.2 สภาพทั่วไปของบ้านอาฮี

บ้านอาฮีเป็นชุมชนไทยเลยขนาดใหญ่ ตั้งอยู่ริมแม่น้ำเหือง ชายแดนไทยและ สปป.ลาว หมู่บ้านชายแดนแห่งนี้มีประวัติศาสตร์การก่อตั้งมาอย่างยาวนาน เดิมเป็นเมืองเก่าแก่ในพื้นที่ลุ่มแม่น้ำเหือง มีชื่อเรียกว่า “เมืองตูม” เป็นเมืองค้าขายแลกเปลี่ยนกันของประชาชนในภูมิภาคนี้ ต่อมาประชากรจากบ้านนาดี อำเภอนาแห้วได้อพยพเข้ามาตั้งบ้านเรือนสมทบเพิ่มขึ้น จนเมืองตูมกลายเป็นขนาดชุมชนที่ใหญ่ ในช่วงระหว่างปี พ.ศ. 2442- 2449 รัฐบาลไทยในยุคก่อนจึงยกฐานะให้เป็น “อำเภออาฮี” ขึ้นตรงกับจังหวัดเลย ซึ่งในยุคนั้นมีแค่สามอำเภอคืออำเภอกุดป่อง อำเภอท่าลี่ และอำเภออาฮี และคาดว่าอำเภออาฮีจะมีพื้นที่ครอบคลุมพื้นที่ทั้งสองฝั่งขวาของแม่น้ำเหือง อย่างไรก็ตาม ฝรั่งเศสได้เข้ามารุกรานภูมิภาคอินโดจีน และมีชัยชนะจนได้ดินแดนฝั่งขวาของแม่น้ำเหืองไป อำเภออาฮีจึงถูกปรับลดฐานะให้เป็นตำบลหนึ่งขึ้นกับอำเภอท่าลี่ ปัจจุบันพื้นที่ชุมชนแห่งนี้มีประชากรอาศัยอยู่ทั้งสิ้น 698 ครัวเรือน 2,613 คน เป็นชาย 1,300 คน และเป็นเพศหญิงจำนวน 1,313 คน⁶²

5.2.1 ลักษณะทางภูมิศาสตร์

บ้านอาฮีมีเนื้อที่ทั้งหมด 1,472 ไร่ ลักษณะทางภูมิศาสตร์ทั่วไปของชุมชนชายแดนแห่งนี้เป็นที่แอ่งราบลุ่มในแม่น้ำเหืองกินเนื้อที่ประมาณ 65% ส่วนที่เหลือมีลักษณะเป็นภูเขาสูงล้อมรอบทุกทิศทาง อาณาเขตด้านทิศเหนือและทิศตะวันตกติดกับแม่น้ำเหือง สปป.ลาว ด้านทิศใต้ติดกับตำบลน้ำพูน ส่วนด้านทิศตะวันออกมีอาณาเขตติดกับตำบลท่าลี่ ลักษณะดินส่วนใหญ่เป็นดินร่วนปนเหนียวซึ่งเป็นลักษณะเด่นของโครงสร้างดินแบบตะกอนแม่น้ำ ซึ่งเหมาะสมกับการทำเกษตรกรรม อย่างไรก็ตาม ด้วยข้อจำกัดของสภาพทางภูมิอากาศทำให้เกษตรกรในพื้นที่แห่งนี้ทำการเพาะปลูกได้เฉพาะฤดูฝน ระหว่างเดือน มิถุนายน ถึงตุลาคม หลังจากนั้นจะเผชิญกับสภาวะแห้งแล้งอย่าง

⁶² กศน. อำเภอท่าลี่, “ข้อมูลพื้นฐานตำบลอาฮี,” <http://loei.nfe.go.th/portal/tha/tumbol/ahi/index.php?name=news2&file=readnews&id=> (สืบค้นเมื่อวันที่ 1 สิงหาคม 2558).

ยาวนานถึง 6 เดือนในฤดูหนาว ตั้งแต่เดือนพฤศจิกายนถึงเดือนกุมภาพันธ์ และฤดูร้อนระหว่างเดือนมีนาคมถึงเดือนพฤษภาคม

5.2.2 ลักษณะทางเศรษฐกิจ

ประชากรของหมู่บ้านอาฮีส่วนใหญ่ประกอบอาชีพเกษตรกรรม จำนวน 636 ครัวเรือน คิดเป็นร้อยละ 73.19 จำนวน 55 รองลงมาประกอบอาชีพรับจ้าง มีจำนวน 178 ครัวเรือน หรือคิดเป็นร้อยละ 20.48 และอาชีพที่น้อยที่สุดคือ อาชีพรับราชการ มีจำนวน 55 ครัวเรือน หรือคิดเป็นร้อยละ 6.33

พืชผลเกษตรหลักที่ชาวบ้านเพาะปลูกคือ ข้าวนาปี มีวัตถุประสงค์การเพาะปลูกเพื่อการบริโภค นอกจากนี้ยังมีพืชไร่อื่นๆ เช่น ข้าวโพด มันสำปะหลัง ซึ่งปลูกตามความต้องการตลาดที่มีราคาไม่แน่นอนด้วยความไม่สมดุลของอุปสงค์กับอุปทานในแต่ละปี

นอกจากนี้ ชาวบ้านในหมู่บ้านอาฮีใช้ประโยชน์จากป่าโดยการเก็บของป่า เช่น หนู กระแต และหน่อไม้ โดยมีวัตถุประสงค์หลักเพื่อการบริโภคเป็นอาหารในครัวเรือน อย่างไรก็ตาม ด้วยความอุดมสมบูรณ์ของสภาพป่าไม้ในอดีต การเก็บหน่อไม้แล้วนำไปแปรรูปเป็นหน่อไม้อัดปิ้งจึงสร้างรายได้ให้กับชาวบ้านได้เป็นอย่างดีจนกลายเป็นอาชีพเสริมของหมู่บ้าน

สินค้าที่มีชื่อเสียงว่าเป็นผลิตภัณฑ์ของบ้านอาฮีคือ หน่อไม้ต้มหรือหน่อไม้อัดปิ้ง สินค้าแปรรูปดังกล่าวนี้เป็นสิ่งที่สืบทอดกันมาจากอดีตที่ยาวนานของหมู่บ้านและถูกส่งออกไปขายทั่วประเทศ จากการศึกษาบ้านอาฮี โดยวรินทร์ธร โตพันธ์ และคณะ⁶³ ระบุว่า การขายหน่อไม้ของบ้านอาฮีสร้างรายได้ต่อครัวเรือนไม่ต่ำกว่า 26,800 บาท หรือคิดเป็นมูลค่ารวมทั้งชุมชนเป็นเงิน 5,762,000 บาทต่อปี นับได้ว่าเป็นแหล่งรายได้ที่สองรองลงจากการทำไร่ทำสวน ที่มีรายได้เฉลี่ยทั้งชุมชนที่ 20,442,100 บาท

5.3 สถานการณ์ข้ามชายแดนและบุคคลไร้สัญชาติตำบลอาฮี

แม่น้ำเหืองถูกใช้เป็นเส้นสมมติแบ่งขอบเขตการปกครองระหว่างประเทศสยามกับอาณานิคมของฝรั่งเศส การแสดงอำนาจอธิปไตยของทั้งสองประเทศเริ่มมีเข้มข้นขึ้นนับตั้งแต่นั้นมา ในปี พ.ศ. 2446

⁶³ วรินทร์ธร โตพันธ์ และคณะ, การพัฒนากระบวนการเรียนรู้เพื่อเสริมสร้างครอบครัวพอเพียง และพึ่งตนเองของชุมชนบ้านอาฮี ตำบลอาฮี อำเภอท่าลี่ จังหวัดเลย, (กรุงเทพฯ: สำนักงานสนับสนุนการวิจัย, 2555), 116.

ฝรั่งเศสได้อ้างสิทธิเหนือดินแดนฝั่งซ้ายของแม่น้ำโขง ทำให้ประเทศสยามต้องเสียสิทธิเหนือดินแดนที่เคยปกครอง อย่างไรก็ตามแม้ว่าทั้งสองประเทศกำลังขัดแย้งและแบ่งปันอาณาเขตกันนั้น ประชาชนที่อาศัยอยู่ในพื้นที่ลุ่มแม่น้ำโขงยังคงดำเนินวิถีชีวิตตามปกติ เช่น การทำมาหากิน แต่งงาน ไปมาหาสู่แบบญาติพี่น้อง

การขีดเส้นแบ่งแยกพลเมืองของสองฝั่งแม่น้ำโขง เริ่มมีขึ้นด้วยความกดดันจากการล่าอาณานิคมของชาติตะวันตก ทะเบียนราษฎรถูกกำหนดขึ้นเพื่อเป็นเครื่องมือระบุว่าบุคคลนั้นเป็นคนของรัฐใด ในกรณีตำบลอาฮีรัฐสยามเริ่มการขึ้นทะเบียนและแบ่งเขตประชาชนตามแนวลำน้ำโขงในช่วงที่ฝรั่งเศสได้ดินแดนฝั่งขวาของกลุ่มน้ำแห่งนี้ สายสัมพันธ์ของประชาชนตามจารีตประเพณีดั้งเดิมจึงถูกแบ่งแยก

จากการศึกษาภาคสนามเราพบว่า กลุ่มคนที่เคลื่อนย้ายอพยพเข้ามาอาศัยอยู่ในแผ่นดินไทยในช่วงนี้ส่วนใหญ่จะเป็นคนที่มีความรู้ เช่น ครู ข้าราชการที่เคยไปปฏิบัติงานในอำเภออาฮีเดิม (บริเวณเมืองบ่อเตนและบ้านกกก) เมื่อแผ่นดินฝั่งซ้ายตกเป็นของฝรั่งเศสและรัฐบาลสยามเริ่มขึ้นทะเบียนราษฎร พวกเขาจึงอพยพย้ายข้ามแดนเพื่อขึ้นทะเบียนเป็นคนไทย อย่างไรก็ตามจำนวนผู้อพยพในช่วงนี้น้อยมาก ที่บ้านอาฮีมีจำนวนประมาณสิบคน

การอพยพของชาวลาวเข้าไปอยู่ในตำบลอาฮีมากขึ้นอยู่ในช่วงการเปลี่ยนแปลงการปกครองของลาว จากระบบกษัตริย์สู่ระบบสังคมนิยมตามแนวคอมมิวนิสต์เวียดนาม การเปลี่ยนแปลงดังกล่าวนี้ก่อให้เกิดความโกลาหลและทุกข์ยากแร้นแค้นกระจายไปทั่วประเทศ ผู้คนที่มีเครือข่ายสายสัมพันธ์ทางเครือญาติกับชาวบ้านอาฮี ได้อพยพหลบหนีการเปลี่ยนผันระบบการปกครองดังกล่าวนี้ ประมาณปี พ.ศ. 2520 นายผาย ไม่ทราบนามสกุล ผู้ใหญ่บ้านอาฮีในสมัยนั้น ได้ทำการสำรวจชาวลาวอพยพครั้งแรกพบว่ามีจำนวนประมาณ 100 คน หลังจากนั้นจำนวนผู้อพยพได้เพิ่มขึ้นเรื่อยๆ จนเป็นประมาณ 600 คน และรวมทั้งตำบลประมาณ 4,000 กว่าคน โดยการสำรวจในปี 2555

ตารางที่ 5.1 เหตุการณ์สำคัญในพื้นที่บ้านอาฮี

เวลา	เหตุการณ์ในอาฮี	เหตุการณ์ชายแดนไทยลาว
ก่อนสงครามฝรั่งเศส	<ul style="list-style-type: none"> - ประชาชนของสองฝั่งแม่น้ำโขงอพยพไปมาหาสู่กันโดยไม่ต้องมีพิธีการข้ามแดนใดๆ - การประกอบอาชีพแบบยังชีพ - ปลูกข้าว ถั่ว มัน และเลี้ยงสัตว์ - เกือบและปลาแดกคือสินค้าแลกเปลี่ยนหลัก 	ประเทศไทยเริ่มประกาศอาณาเขตรัฐสยามให้ชัดเจน โดยการจัดตั้งจังหวัดเลยมีอำเภอหลัก 3 อำเภอ คือ อำเภอกุดป่อง อำเภอท่าลี่ และอำเภออาฮี (เมืองหลักของอำเภออยู่ที่เมืองบ่อแต่น สปป.ลาวในปัจจุบัน)
สงครามฝรั่งเศสและเสียดินแดนฝั่งซ้ายแม่น้ำโขง พ.ศ. 2446	<ul style="list-style-type: none"> - การทำมาหากินของประชาชนในกลุ่มน้ำโขงยังคงเป็นแบบเพื่อเลี้ยงชีพ - ประเทศไทยสูญเสียดินแดนส่วนใหญ่ อำเภออาฮีให้กับฝรั่งเศสจึงยุบฐานะอำเภอให้เล็กลงเป็นตำบลอาฮีจนถึงปัจจุบัน - คนมีความรู้บางส่วนอพยพย้ายถิ่นเข้ามาอาศัยเป็นประชาชนไทยในบ้านอาฮี - เริ่มมีการสำรวจจัดทำทะเบียนราษฎร - การเดินทางข้ามแดนของชาวบ้านคงแบบปกติดั้งเดิม - ชุมชนอาฮีมีลักษณะเป็นเมืองค้าขายและแลกเปลี่ยนสินค้ามากขึ้น 	ไทยสูญเสียอำนาจการปกครองเหนือดินแดนฝั่งซ้ายแม่น้ำโขงและแม่น้ำโขง มีการเขตแดนระหว่างสองประเทศใหม่

ตารางที่ 5.1 เหตุการณ์สำคัญในพื้นที่บ้านอาฮี

เวลา	เหตุการณ์ในอาฮี	เหตุการณ์ชายแดนไทยลาว
ลาวเปลี่ยนแปลงการปกครอง พ.ศ. 2518	<ul style="list-style-type: none"> - การทำมาหากินยังคงเป็นแบบเพื่อยังชีพ แต่การเข้าป่าล่าสัตว์แบบดั้งเดิมถูกความคุมจากพรรคคอมมิวนิสต์ลาว ทำให้การทำมาหากินเริ่มลำบากจากการจำกัดสิทธิ - มีการอพยพหลบหนีเข้ามาตั้งถิ่นฐานที่บ้านอาฮีประมาณ 100 ครอบครัว เพื่อหลบหนีภัยสงครามและการเปลี่ยนแปลงในลาว หลังจากนั้นได้มีการอพยพเข้าประเทศไทยอย่างต่อเนื่อง - อาฮีมีลักษณะเป็นเมืองค้าขายชายแดนมากขึ้น 	<p>เกิดความขัดแย้งในลาวจนนำไปสู่การสู้รบกันเพื่อเปลี่ยนแปลงการปกครอง ประเทศไทยและสหรัฐอเมริกาต่อสู้สงครามลับ CIA เพื่อต่อต้านลัทธิคอมมิวนิสต์และต่อต้าน รัฐบาลการเคลื่อนไหวกำลังของกองทัพแดงจากเวียดนามเหนือสู่เวียดนามใต้ แต่สุดท้ายสงครามลับถูกยกเลิก พรรคประชาชนปฏิวัติลาวเคลื่อนไหวยึดประเทศและประกาศเปลี่ยนแปลงการปกครองความสัมพันธ์ระหว่างรัฐบาลของสองประเทศยุติชั่วคราว</p>
การล่มสลายของสงครามเย็น 2532	<ul style="list-style-type: none"> - เปิดท่าข้ามประเพณี การค้าขายชายแดนเริ่มมีความสำคัญ - บ้านอาฮีเป็นศูนย์กลางในการซื้อขายแลกเปลี่ยนสินค้าระหว่างไทยและลาวแห่งหนึ่งในลุ่มแม่น้ำเหือง เครื่องอุปโภคบริโภคจากโรงงานไทยเป็นสินค้ายอดนิยมในลาว อาหารป่า อาหารพื้นเมือง และสินค้าเกษตรเป็นสินค้าหลักที่นำข้ามแดนมาสู่ฝั่งประเทศไทย 	<ul style="list-style-type: none"> - สปป.ลาวเปลี่ยนแปลงรูปแบบทางเศรษฐกิจจากคอมมิวนิสต์สู่ตลาดสู่การยอมรับระบบเศรษฐกิจแบบเสรีนิยม - ประเทศไทยโดยนายกรัฐมนตรีชาติชาย ชุณหะวัณ ประกาศนโยบายเปลี่ยนสนามรบเป็นสนามการค้า

ตารางที่ 5.1 เหตุการณ์สำคัญในพื้นที่บ้านอาฮี

เวลา	เหตุการณ์ในอาฮี	เหตุการณ์ชายแดนไทยลาว
เตรียมการค้าเสรี AEC	<ul style="list-style-type: none"> - การอพยพข้ามแดนส่วนใหญ่จากประเทศลาวเข้ามาสู่ประเทศไทย - วัตถุประสงค์ของการอพยพเพื่อขายแรงงานทั้งชั่วคราวและถาวร - มีการขึ้นทะเบียนคนต่างด้าวที่เป็นแบบแผนมากขึ้น - คนอพยพสามารถเข้าถึงบริการขั้นพื้นฐาน เช่น การรักษาพยาบาล การคุ้มครองแรงงาน 	<p>การค้าชายแดนเข้มข้น หลังจากรัฐบาลไทยและลาวก่อสร้างสะพานมิตรภาพแม่น้ำเหืองและเปิดด่านผ่านแดนถาวรบ้านนาแกเซียง สิ้นค้าเกษตรและป่าไม้จากลาวคือสินค้าหลักที่นำเข้ามาขายในฝั่งไทย ส่วนฝั่งลาวมีการนำเข้าสินค้าอุปโภคบริโภคเพื่อไปขายในแขวงไซยะบุรีและหลวงพระบาง</p>

ที่มา: การประชุมกลุ่มย่อยกรรมการกลุ่มคนไร้รัฐบ้านอาฮี, 2557

ในปี พ.ศ. 2555 มูลนิธิริษัทไทยเข้าไปหมู่บ้านอาฮีเพื่อทำโครงการฟาร์มิตร เพื่อส่งเสริมการมีส่วนร่วมของประชาชนในการป้องกันและลดจำนวนผู้ติดเชื้อ HIV AIDs ในการปฏิบัติงานครั้งนี้ได้ทำการสำรวจจำนวนผู้ไม่มีสถานะทางทะเบียนใน 4อำเภอคือ เมือง วังสะพุง เชียงคาน และท่าลี่ พบว่าผู้ไม่มีสถานะทางทะเบียนมีจำนวน 6,090 คน ในจำนวนนี้อาศัยอยู่ในอำเภอท่าลี่มากที่สุด คือ 4,326 คน รองลงมาคือ อำเภอเชียงคานมีจำนวน 988 คน

เหตุผลที่อำเภอท่าลี่มีจำนวนผู้อพยพไร้สถานะทางทะเบียนมากที่สุด มีด้วยกันสามประการคือ ความสัมพันธ์ทางเครือญาติในอดีตกับผู้นำท้องถิ่นฝ่ายไทย ลักษณะทางภูมิประเทศของแม่น้ำเหืองที่แคบสามารถเดินข้ามได้อย่างง่ายดาย และการขาดความจริงจังต่อปัญหาของข้าราชการในอดีต

สำหรับจำนวนผู้ไม่มีสถานะทางทะเบียนในอำเภอท่าลี่ พบว่าตำบลน้ำทุลมีจำนวนมากที่สุดจำนวน 1,380 คน รองลงมาเป็นตำบลหนองผือ จำนวน 1,250 คน และอันดับสามเป็นตำบลอาฮีจำนวน 980 คน ส่วนตำบลที่มีจำนวนน้อยที่สุดได้แก่ ตำบลท่าลี่ ประมาณ 40 คน จำนวนผู้ไม่มีสถานะทางทะเบียนเหล่านี้ ส่วนใหญ่เกิดจากการขยายประชากรสะสมมาตั้งแต่ยุคสงครามเย็น นอกจากนี้ยังมีอีกจำนวนหนึ่งอพยพหลบหนีเข้ามาใหม่ไม่นานในยุคปัจจุบัน แต่จำนวนไม่มาก

ตารางที่ 5.2 จำนวนผู้ไม่มีสถานทางทะเบียนในจังหวัดเลย (ในบางอำเภอ)

อำเภอ	จำนวน (คน)
เมือง	620
วังสะพุง	156
เชียงคาน	988
ท่าลี่	4,326
รวม	6,090

ที่มา: มูลนิธิริักซ์ไทย, 2555

จากการลงสำรวจภาคสนาม เราพบว่าคนในท้องถิ่นตำบลอาฮีทราบกันดีว่าที่บ้านหนองบง และบ้านน้ำมี ตำบลน้ำทุลมีจำนวนประชากรชาวลาวยอพยพมากที่สุดกว่าทุกหมู่บ้าน อย่างไรก็ตาม ด้วยคณะศึกษาของเรายังไม่สามารถสร้างความสนิทชิดเชื้อกับผู้นำท้องถิ่นได้มากนัก จึงยังไม่สามารถระบุจำนวนที่แน่นอนได้ มีเพียงการคาดคะเนจากวงพูดคุยกับผู้นำกลุ่มชาวลาวยอพยพบ้านอาฮี ซึ่งคาดว่าทั้งสองหมู่บ้านนี้จะมีชาวลาวยไร้สถานะทางทะเบียนรวมกันแล้วประมาณ 1,000 คน ทั้งสองหมู่บ้านนี้มีสภาพเป็นบ้านป่า บนอยู่สูง การเดินทางเข้าออกหมู่บ้านลำบาก ต้องใช้รถยนต์ขับเคลื่อนสี่ล้อจึงจะสะดวก นอกจากนี้ทั้งสองหมู่บ้านยังติดกับอุทยานแห่งชาติภูเรือ และอยู่ห่างจากชายแดนแม่น้ำเหืองเข้าไปประมาณ 30 กิโลเมตร

กล่าวโดยสรุปแล้วการเคลื่อนย้ายอพยพของประชาชนในลุ่มแม่น้ำเหืองมีมาตั้งแต่อดีต และสืบทอดกันมาอย่างต่อเนื่องปกติ การแบ่งแยกประชากรให้มีรัฐเริ่มปรากฏชัดเจนขึ้นในยุคล่าอาณานิคมของชาติตะวันตก รัฐบาลสยามใช้ระบบการขึ้นทะเบียนราษฎรเพื่อปกป้องคุ้มครองประชาชนของตน อย่างไรก็ตามการ ขึ้นทะเบียนดังกล่าวนี้ได้สร้างสถานะไร้รัฐให้กับกลุ่มคน บ้านอาฮีเป็นหมู่บ้านริมแม่น้ำเหืองที่ได้รับผลกระทบจากการแบ่งแยกประชาชนดังกล่าว คาดว่ามีคนลาวยไร้สถานะภาพทางทะเบียนจำนวน 600 คนอาศัยอยู่หมู่บ้านแห่งนี้

ตารางที่ 5.3 แสดงจำนวนผู้ไม่มีสถานะทางทะเบียนในอำเภอทาลี (ในตำบลต่างๆ)

ตำบล	จำนวน (คน)
1. ทาลี	40
2. หนองผือ	1,250
3. อาฮี	980
4. น้ำแคม	548
5. โคนใหญ่	128
6. น้ำทูล	1,380
รวม	4,362

ที่มา: มูลนิธิรักษ์ไทย, 2555

5.4 กรณีศึกษา

จากการศึกษาในครั้งนี้คาดว่า ผู้ไม่มีสถานะทางทะเบียนที่อาศัยอยู่ในบ้านอาฮี ประมาณ 980 คน อาศัยอยู่ในข้อจำกัดในสิทธิเสรีภาพและการเข้าถึงบริการขั้นพื้นฐานของรัฐ เช่น การเดินทางออกนอกพื้นที่ การได้รับการรักษาพยาบาล ในส่วนนี้จะกล่าวถึงในประสบการณ์ชีวิตของคนเหล่านั้นในกรณีศึกษาตัวอย่างที่หมู่บ้านอาฮี ซึ่งประกอบไปด้วยผู้ที่ถือบัตรประจำตัวบุคคลที่ไม่มีสถานะทางทะเบียน ผู้มี ท.ร. 38/1 และผู้ที่ไม่ใช่หลักฐานทางทะเบียนราษฎร ดังรายละเอียดต่อไปนี้

กรณีศึกษา ที่ 1

บุญถม บรรเทาญาติ:

จากนายร้อยหนุ่มแห่งราชอาณาจักรลาวเป็นคนที่ไร้สัญชาติแห่งราชอาณาจักรไทย

บุญถม บรรเทาญาติ หรือ ตาถม เกิดในปี 2492 (ปัจจุบันอายุ 66 ปี) ที่หมู่บ้านธาตุขาว เมืองศรีสัตนาคนหุตเวียงจันทน์ มีพี่น้องร่วมบิดา-มารดาเดียวกัน 6 คน โดยตาถมเป็นคนที่ 5 ภายหลังจากเรียนจบชั้นประถมศึกษาภาคบังคับของลาวในชั้นที่ 7 ก็ได้ไปต่อการศึกษาในระดับมัธยมในระบบการศึกษาออกโรงเรียน ซึ่งเป็นโรงเรียนของหมอสอนศาสนาของฝรั่งเศสจนจบและเทียบชั้นได้



เท่ากับระดับมัธยมปลาย ต่อมาเมื่ออายุ 17 ปี ตามสามารถสอบแข่งขันเข้าเรียนในโรงเรียนนายร้อย
ดอนหนุ่น ค่ายทหารบ้านดอนตี้ว แขวงนครเวียงจันทน์ กระทั่งสามารถเรียนจบโดยใช้เวลา 3 ปี และ
ก่อนที่จะสำเร็จการศึกษา ตามถูกส่งตัวให้ไปฝึกเพิ่มเติมในประเทศไทยที่ค่ายทหารในจังหวัด
อุดรธานี เพื่อฝึกฝนยุทธวิธีการรบร่วมกับสำนักข่าวกรองกลาง (Central Intelligence Agency - CIA)
ประเทศสหรัฐอเมริกา

แผนผังเครือญาติของบุญถม บรรเทาญาติ

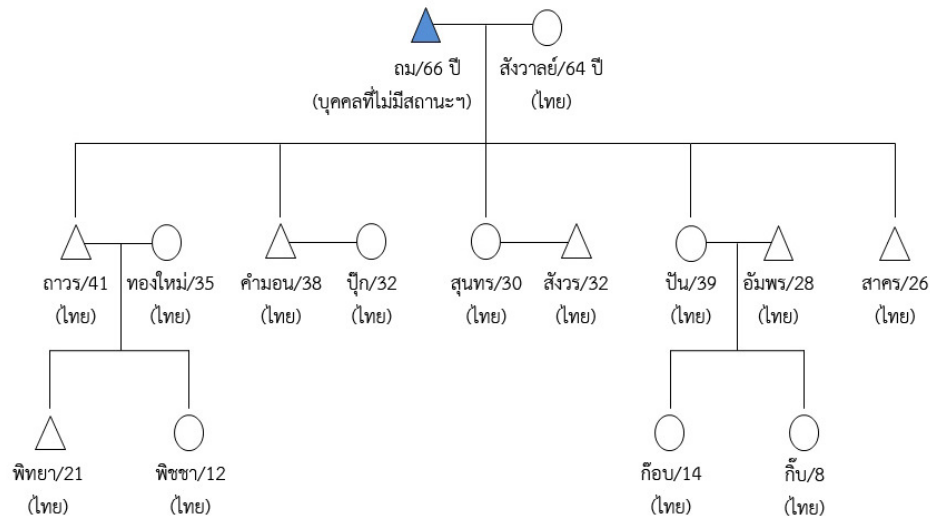

หลังจากสำเร็จการศึกษา รัฐบาลลาวได้ติดยศร้อยตรีให้กับตาม และให้ปฏิบัติหน้าที่อยู่ที่
ด่านตรวจคนเข้าเมืองท่าเตื่อ (อยู่ตรงข้ามกับท่าเสด็จฝั่งหนองคาย ประเทศไทย) ต่อมาในปี พ.ศ.
2508 ตามได้พาญาติๆ จากฝั่งประเทศลาวข้ามมาสู่ขอนางสาวสังวาลย์ บรรเทาญาติ อดีตนักเรียน
เสริมสวยจากอำเภอท่าลี่ จังหวัดเลย ที่ได้พบและคบหาดูใจกันในช่วงที่เข้าฝึกเพิ่มเติมที่จังหวัด
อุดรธานี ในที่สุดก็ได้แต่งงานและมีบุตรด้วยกัน 4 คน โดยลูกเมียทั้งหมดอาศัยอยู่ในฝั่งประเทศไทย

ในฐานะเจ้าหน้าที่ประจำด่านตรวจคนเข้าเมือง ตามมองการข้ามพรมแดนของประชาชน
ทั้งสองฝั่งไทยและลาวเป็นไปอย่างคึกคัก ในช่วงก่อนการเปลี่ยนแปลงการปกครอง โดยที่ประชาชน
สามารถข้ามพรมแดนไปมาหาสู่กันได้อย่างง่ายดาย ไม่ต้องใช้เอกสารยุ่งยาก จนในปี พ.ศ. 2518
สงครามกลางเมืองในลาวเข้าขั้นวิกฤติ ฝ่ายแนวลาออิสระกู่ชาติ โดยการนำของเจ้าสุพานวงและนาย
ไกสอน พมวิหาน ได้รับชัยชนะเหนือกองกำลังผสมของฝ่าย CIA สามารถนำกองกำลังแนวร่วมลาวกู่ชาติ



หรือกองกำลังแดงเข้ายึดกรุงเวียงจันทน์ได้สำเร็จ ชัยชนะของกองกำลังแดงนี้ได้เปลี่ยนระบอบการปกครองแบบประชาธิปไตยภายใต้พระมหากษัตริย์ไปสู่ระบอบการปกครองแบบคอมมิวนิสต์ภายใต้การนำของพรรคประชาชนปฏิวัติลาว

ช่วงชีวิตของตากลมภายใต้การเปลี่ยนแปลงระบบการปกครองใหม่ถือได้ว่าทุกข์ยากลำบากมาก เนื่องจากการรับราชการในรัฐบาลของเจ้าบุญอุ้มภายใต้ระบบเสรีนิยมและการอุ้มชูของ CIA ทำให้ตากลมถูกจัดให้เป็นฝ่ายตรงข้ามของพรรคประชาชนปฏิวัติลาว หรือที่ถูกเรียกว่า พวก “ปติกัน” ซึ่งนอกจากต้องปลดอาวุธแล้ว ยังถูกส่งไปเข้าหลักสูตร “สัมมนา” เพื่อเปลี่ยนแปลงความคิดทัศนคติให้เห็นความสำคัญของการมีลาวเดียวและขึ้นชมต่อการนำของพรรคประชาชนปฏิวัติลาว โดยตากลมถูกส่งตัวเข้าหลักสูตรสัมมนาที่ค่ายกักกันบ้านผาด้อ หน่อคำ ใกล้กับเมืองวังเวียง ทางตอนเหนือของกรุงเวียงจันทน์ เนื้อหาสำคัญของกิจกรรมสัมมนา ก็คือ การ “ปิดปราบดาผลสงคราม” โดยให้ใช้แรงงานอย่างหนักเพื่อให้เข้าใจถึงความทุกข์ยากของชนชั้นแรงงานอันเป็นต้นเหตุของการปฏิวัติประเทศลาวให้เกิดความเท่าเทียม เขาถูกกักกันให้เรียนรู้การทำงานอย่างหนักในค่ายแห่งนี้เป็นเวลา 3 ปี หลังจากนั้นได้รับการปล่อยตัวและคืนตำแหน่งให้ไปปฏิบัติงานที่ด่านตรวจคนเข้าเมืองท่าเตืออีกครั้ง

การได้รับอิสรภาพจากค่ายกักกันสัมมนาและคืนตำแหน่งให้ไปปฏิบัติงานเดิมที่ด่านท่าเตืออีกครั้งนับได้ว่าเป็นความเอื้ออารีจากพรรคประชาชนปฏิวัติลาวที่มีต่อตากลม อย่างไรก็ตาม ด้วยระบบการบริหารประเทศของพรรคที่เคร่งครัดมากกว่าเดิม ประกอบกับลูกเมียทั้งหมดอยู่ในฝั่งไทย ทำให้ตากลมมีความกลัดกลุ้มใจอยู่ตลอดเวลา จนในวันหนึ่งภายหลังจากการได้กลับคืนมาปฏิบัติงานที่ด่านตรวจคนเข้าเมืองเป็นเวลา 3 เดือน เขาได้รับจดหมายจากเพื่อนตำรวจชาวไทยที่ด่านตรวจคนเข้าเมืองที่ด่านท่าเสด็จ แนะนำเส้นทางหลบหนีออกจากประเทศลาว โดยให้เขาไปหลบอยู่ที่ห้องเรือขนานยนต์ขนส่งสินค้าไทยลาว และเกาะใต้ห้องเรือไปขึ้นฝั่งที่ประเทศไทยที่ท่าเสด็จ

เมื่อได้รับข้อความตากลมก็ปฏิบัติตามแผนทันทีในวันเดียวกัน โดยทำที่เป็นอาบน้ำที่ท่าเรือในเวลาพักเที่ยง ซึ่งเป็นกิจวัตรประจำวันที่เขาทำอยู่แล้ว เมื่อลับตากลมเขาได้เข้าไปหลบอยู่ที่ห้องเรือข้ามปากและเกาะข้ามแม่น้ำโขงจนถึงฝั่งประเทศไทย เพื่อนตำรวจฝ่ายไทยให้การต้อนรับเขาเป็นอย่างดี พร้อมทั้งจัดรถตำรวจนำส่งเขาไปหาลูกเมียที่บ้านอาฮี อำเภอท่าลี่จังหวัดเลย และเขาได้อาศัยอยู่กับครอบครัวที่หมู่บ้านแห่งนี้จนถึงปัจจุบัน ในขณะที่เพื่อนๆ ที่ด่านตรวจคนเข้าเมืองประเทศลาวนั้น คิดว่าตากลมได้รับอุบัติเหตุจมน้ำตาย และใช้เวลาในการติดตามหาศพของเขาถึงสามเดือน

การอาศัยอยู่ที่หมู่บ้านอาฮีของตากลมเปลี่ยนแปลงชีวิตเขาอย่างมาก จากนายร้อยหนุ่มแห่งด่านตรวจคนเข้าเมืองของลาวกลายเป็นเกษตรกร ต้องจับจอบทำนาทำไร่ปลูกข้าว และพืชไร่อื่นๆ (ตามแต่ราคาในท้องตลาดจะเอื้ออำนวย) ในที่ดินของภรรยา สิ่งโชคดีประการหนึ่งที่ส่งผลให้ตากลมสามารถอาศัยอยู่ในเมืองไทยได้อย่างยาวนานโดยไม่มีเอกสารสิทธิใดๆ คือ การที่มีญาติทางฝ่ายภรรยา เป็นผู้ใหญ่บ้าน ซึ่งช่วยคุ้มครองและรับรองการอยู่อาศัยของตากลมในหมู่บ้านอาฮีเป็นอย่างดี

ภายหลังอาศัยอยู่ที่หมู่บ้านอาฮีประมาณ 3 เดือน กระแสการอพยพของประชาชนจากฝั่งลาว เข้ามาสู่ประเทศไทยเป็นจำนวนมาก เพื่อหลีกเลี่ยงภัยสงครามและปัญหาความขาดแคลนอันเป็นผลจากการปฏิวัติของพรรคประชาชนปฏิวัติลาว ในช่วงนี้ผู้ใหญ่บ้าน ลือ ลายคำ ซึ่งเป็นญาติทางเมีย ได้มอบหมายให้ตากลมทำการสำรวจข้อมูลจำนวนคนลาวอพยพที่เข้ามาอาศัยอยู่ในหมู่บ้านอาฮี และพบว่าผู้คนอพยพเข้ามาอาศัยอยู่จำนวนประมาณ 100 คน ในช่วงแรกนี้

ปัจจุบันตากลมได้รับการสำรวจจัดทำทะเบียนประวัติและเอกสารแสดงตนเป็นบุคคลที่ไม่มีสถานะทางทะเบียน กลุ่มที่อาศัยอยู่ในประเทศไทยเป็นเวลานาน และยังสามารถทำงานเพื่อกลุ่มลาวอพยพในหมู่บ้านอาฮี โดยการทำหน้าที่เป็นผู้ประสานงานระหว่างกลุ่มชาวลาวยอพยพกับส่วนราชการ เมื่อพี่น้องลาวเกิดปัญหาต่างๆ เช่น โดนตำรวจจับกุมเนื่องจากไม่มีใบขับขี่รถยนต์ ตากลมจะทำหน้าที่ดำเนินการไปเจรจาขอผ่อนผันการจับกุมและเทียบปรับกับตำรวจ โดยการรับรองว่าบุคคลนั้นๆ อาศัยอยู่ในบ้านอาฮีและเป็นสมาชิกกลุ่มคนไร้รัฐจริง มีการนำเอาหลักฐานการเป็นสมาชิก สมุดออกมทรัพย์ของกลุ่มไปยืนยันกับตำรวจ ส่วนใหญ่แล้วตำรวจและข้าราชการในอำเภอทำลี้จะเข้าใจและเห็นใจต่อกลุ่มคนไร้รัฐ จึงมักจะเทียบปรับน้อยหรือบางกรณีก็ผ่อนผันความผิดให้ ทำให้เขาได้รับความไว้วางใจจากกลุ่มและมอบหมายตำแหน่งให้เป็น “ผู้อำนวยการศูนย์ลาวอพยพ” ซึ่งดูแลให้ความช่วยเหลือคนลาวไร้สัญชาติกว่า 4,300 คนในอำเภอทำลี้ด้วย

แผนผังสรุปข้อมูลครอบครัวและสถานะบุคคลของบุญถม บรรเทาญาติ

พ่อ	แม่
ชื่อนายบุญถม.... นามสกุลบรรเทาญาติ.... บัตรประจำตัวประชาชน ..0 4206 89000 XX X... สถานะ/สัญชาติ ..บุคคลที่ไม่มีสถานะทางทะเบียน.. หมายเหตุอายุ 66 ปี....	ชื่อนาง สัจจวาลย์.... นามสกุลบรรเทาญาติ... เลขบัตรประจำตัวประชาชนไม่ทราบ..... สถานะ/สัญชาติไทย..... หมายเหตุ
ลูกคนที่ 1	ลูกคนที่ 2
ชื่อ ...นาย ถาวร.... นามสกุล...บรรเทาญาติ.... เลขบัตรประจำตัวประชาชนไม่ทราบ..... สถานะ/สัญชาติไทย..... หมายเหตุ อายุ 44 ปี	ชื่อนาย คำมอน....นามสกุล บรรเทาญาติ เลขบัตรประจำตัวประชาชนไม่ทราบ..... สถานะ/สัญชาติไทย..... หมายเหตุ อายุ 39 ปี
ลูกคนที่ 3	ลูกคนที่ 4
ชื่อนาง จันทร์.... นามสกุลบรรเทาญาติ.... เลขบัตรประจำตัวประชาชนไม่ทราบ..... สถานะ/สัญชาติไทย..... หมายเหตุ อายุ 36 ปี	ชื่อนางอำพร.... นามสกุลมูลไชย.... เลขบัตรประจำตัวประชาชนไม่ทราบ..... สถานะ/สัญชาติไทย..... หมายเหตุ อายุ 34 ปี
ลูกคนที่ 5	
ชื่อนาย สาคร.... นามสกุลบรรเทาญาติ.... เลขบัตรประจำตัวประชาชนไม่ทราบ..... สถานะ/สัญชาติไทย..... หมายเหตุ อายุ 31 ปี	

กรณีศึกษา ที่ 2

อู๋ย ไชยะลาด

ตาอู๋ย ไชยะลาด เกิดที่บ้านบ่อแต่น เมืองบ่อแต่น แขวงไชยะบุรี อยู่ห่างจากบ้านอาฮีขึ้นไปทางทิศเหนือประมาณ 10 กิโลเมตร ในครอบครัวชาวนา มีพี่น้องร่วมกันจำนวน 3 คน ตาอู๋ยลูกคนกลาง เมื่อโตขึ้นก็ได้เข้าโรงเรียนจบการศึกษาภาคบังคับเทียบเท่ากับชั้น ป.6 ของประเทศไทย เมื่อโตขึ้นเป็นหนุ่มอายุประมาณ 20 ปีได้แต่งงานกับสาวชาวบ้านเดียวกัน และอยู่กินกันจนมีลูกสาวสามคน คนโตชื่อนางหมูน คนที่สองชื่อนางบุญ และคนที่สามชื่อลัดดา

แผนผังเครือญาติของอู๋ ไซยะลาด

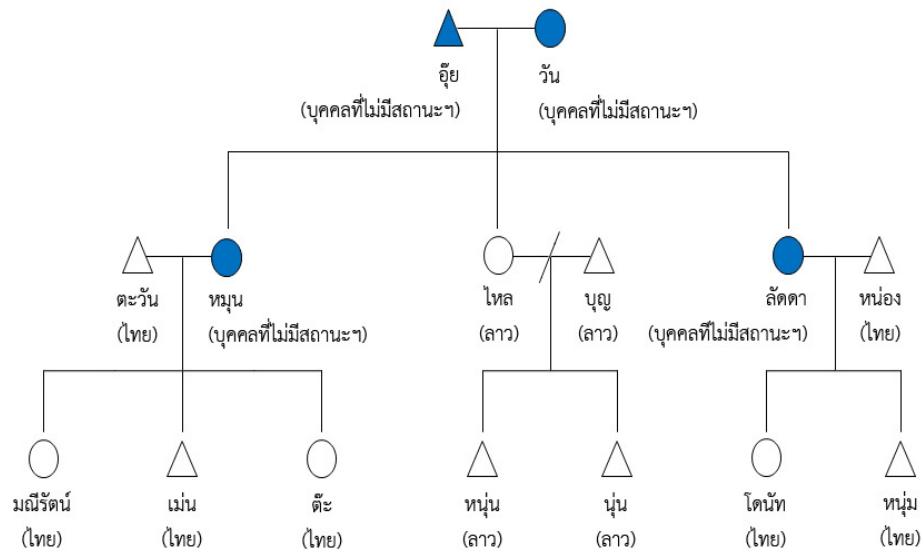

อาชีพที่พ่ออู๋ทำมาหากินเลี้ยงลูกเลี้ยงเมียคือ การทำการเกษตร ปลูกข้าว ถั่ว งา และพืชผลอื่นตามแต่จะหาได้เพื่อบริโภคในครัวเรือน เมื่อเข้าหน้าแล้งหมดฤดูการทำนาแล้ว เขาและญาติพี่น้องจะนำเกลือจากบ้านบ่อแดนข้ามแดนมายังฝั่งประเทศไทยเพื่อแลกอาหารโดยเฉพาะปลาแดก ข้าวสารหรือสินค้าอื่นๆ ที่จะตกลงกัน เช่น ไม้สีเสียด และสัตว์ป่าต่างๆ การเกษตรกรรมในประเทศลาวในสมัยที่ตาอู๋ยังหนุ่มนั้นค่อนข้างจะขาดแคลนมาก เนื่องจากสภาพภูมิประเทศส่วนใหญ่เป็นภูเขา ทำให้ชาวบ้านมีที่ดินเหมาะสมกับการปลูกพืชเลี้ยงสัตว์น้อย ความอดอยากขาดแคลนอาหารจึงเป็นปัญหาใหญ่ของชาวบ้านแห่งนี้ การข้ามชายแดนแม่น้ำโขงเพื่อเข้ามาแลกอาหารและสินค้าในฝั่งไทยจึงถือว่าเป็นเรื่องปกติที่ปฏิบัติกันมาอย่างยาวนาน

ในปี พ.ศ. 2518 เมื่อกองทัพประชาชน โดยพรรคประชาชนปฏิวัติลาวมีชัยชนะจนสามารถเข้ายึดครองกรุงเวียงจันทน์ได้สำเร็จ ก็ได้เปลี่ยนแปลงรูปแบบสังคมของประเทศลาวเป็นอย่างมาก อย่างไรก็ตาม เมืองบ่อแดนในสมัยนั้นยังคงความเป็นเมืองแบบชนบทอยู่มาก ผลกระทบของสงครามต่อชาวบ้านธรรมดาจึงมีอยู่น้อย ยกเว้นกลุ่มเจ้านายและข้าราชการเก่าที่จะต้องถูกนำไปเข้าค่ายสัมมนา ตาอู๋ไม่ได้รับการจับกุมให้เข้าไปอยู่ในค่ายสัมมนา อย่างไรก็ตาม เขาและชาวบ้านคนอื่นต่างก็อยู่ในสภาพหากินอย่างยากลำบาก เนื่องจากรัฐบาลลาวในสมัยนั้นควบคุมพฤติกรรมชาวบ้านอย่าง

เข้มข้น การออกไปหาของป่าล่าสัตว์ตามจารีต การทำมาหากินแบบดั้งเดิมจะต้องได้รับอนุญาต และไม่สามารถไปหาของป่าได้ในเวลากลางคืนได้

ดังนั้น ก่อนที่กองทัพแดงหรือกองทัพประชาชนลาวเข้ายึดหมู่บ้านบ่อแต่นประมาณ 3 เดือน ในปี พ.ศ. 2518 เขาไม่สามารถจะทนอยู่ในสภาพที่ขาดแคลนที่บ้านเกิดได้อีกแล้ว การตัดสินใจพาครอบครัวอพยพไปหาญาติพี่น้องที่บ้านอาฮี เขาและภรรยาพร้อมทั้งลูกสาวทั้งสามคนเดินเท้าข้ามภูเขามุ่งไปสู่บ้านอาฮี โดยใช้เวลาเพียงหนึ่งวันเพราะทั้งสองหมู่บ้านไม่ห่างไกลกันมากนัก เมื่อไปถึงบ้านอาฮีริมแม่น้ำเหือง ตาอู๋พาครอบครัวไปขออาศัยอยู่กับน้ำชายที่แต่งงานกับคนไทย ชื่อ นายใหม่ กันทะวง (ปัจจุบันเสียชีวิตแล้ว) เขาอาศัยอยู่กับครอบครัวนี้ประมาณเดือนกว่าๆ ก็เริ่มยกบ้านหลังใหม่ในที่ดินใกล้เคียงกันซึ่งน้ำชายแบ่งให้ และอาศัยอยู่ในพื้นที่ดังกล่าวจนถึงปัจจุบัน

การรับจ้างทำนาทำไร่กลายเป็นอาชีพหลักของตาอู๋ที่ใช้ประกอบทำมาหากินในประเทศไทย โดยจะได้รับค่าจ้างตามแต่จะตกลงกัน ส่วนใหญ่จะไม่ต่ำกว่าค่าแรงขั้นต่ำของราชการที่ประกาศ เขาและครอบครัวช่วยกันทำงานจนสามารถสะสมเงินสร้างบ้านใหม่และซื้อที่ดินเพิ่มเพื่อทำไร่จำนวน 3 ไร่ ไร่เป็นหลักประกันให้กับครอบครัว แม้ว่าจะไม่มีกรรมสิทธิ์ในที่ดินเป็นของตนเองก็ตาม

ปัจจุบันลูกสาวทั้งสามคนของตาอู๋ได้เติบโตและแต่งงานหมดแล้ว รูปแบบการแต่งงานมีทั้งแต่งงานกับคนไทยและคนลาว ทำให้ครอบครัวของเขายังไปมาหาสู่กับญาติที่เมืองบ่อแต่นอย่างไม่ขาดรวมทั้งมีการข้ามไปเยี่ยมยามพี่น้องในงานบุญประเพณีต่างๆ โดยใช้ช่องทางข้ามในด่านผ่อนปรนข้ามแดนประเพณีที่บ้านอาฮี สินค้าที่นำไปฝากญาติพี่น้องทางฝั่งลาวส่วนใหญ่จะเป็นสินค้าอุปโภคบริโภคทั่วไป เช่น สบู่ ยาสีฟัน เพราะสินค้าจากฝั่งไทยราคาถูกกว่าลาว

ปัญหาในสถานะไร้สัญชาติที่เขาประสบจากอดีตและในปัจจุบัน คือ การถูกจำกัดพื้นที่ไม่ให้เดินทางออกนอกเขตอำเภอท่าลี่ แม้แต่การเดินทางออกนอกหมู่บ้านก็จะมีรู้สึกไม่สบายใจ เพราะกลัวตำรวจจะจับดำเนินคดี บางครั้งที่ญาติๆ ฝ่ายไทยเจ็บป่วยหรือมีกิจกรรมต่างจังหวัด เช่น แต่งงาน งานศพ เขาไม่สามารถเดินทางไปร่วมได้ ขณะเดียวกันในขณะนี้ยังไม่มีสิทธิในการรักษาพยาบาล เมื่อเจ็บป่วยเขาและครอบครัวจึงต้องรักษาตนเองก่อน ถ้าอาการหนักถึงจะส่งเข้ารับการรักษาในสถานบริการของรัฐ ซึ่งจะต้องรับภาระในการจ่ายค่ารักษาพยาบาลเอง อย่างไรก็ตามปัญหาการไม่สามารถเข้าถึงบริการของรัฐนี้ได้หมดไป เนื่องจากประเทศไทยมีระบบประกันสุขภาพทำให้พวกเขาเข้ารับการรักษาได้ ตามมติคณะรัฐมนตรีเมื่อวันที่ 20 เมษายน 2558 นอกจากนี้การรวมกลุ่มกันช่วยเหลือกัน

ของคนลาวอพยพทำให้ส่วนราชการเห็นตัวตนของพวกเขามากขึ้นและยอมรับให้สามารถเข้าถึงบริการ
ของรัฐด้านต่างๆ ได้ เช่น การศึกษา

แผนผังสรุปข้อมูลครอบครัวและสถานะบุคคลของนายอู๋ ไชยะลาด

พ่อ

ชื่อนาย อู๋..... นามสกุล ...ไชยะลาด.....
เลขบัตรประจำตัวประชาชนไม่ทราบ.....
สถานะ/สัญชาติ ...บุคคลที่ไม่มีสถานะทางทะเบียน...
หมายเหตุ

ลูกคนที่ 1

ชื่อนาง หมุน..... นามสกุลวันทองสุข

เลขบัตรประจำตัวประชาชนไม่ทราบ.....

สถานะ/สัญชาติ ...บุคคลที่ไม่มีสถานะทางทะเบียน...

หมายเหตุ ...แต่งงานกับคนไทยและอยู่ในประเทศไทย
มีลูกได้รับสัญชาติไทย 2 คน....

ลูกคนที่ 3

ชื่อนาง ลัดดา นามสกุล-.....

เลขบัตรประจำตัวประชาชนไม่ทราบ.....

สถานะ/สัญชาติ ...บุคคลที่ไม่มีสถานะทางทะเบียน...

หมายเหตุ ...แต่งงานกับคนไทยและอาศัยอยู่กับสามี
ในประเทศไทย มีลูก ชายหญิง2 คนถือสัญชาติไทย....

แม่

ชื่อนาง วัน..... นามสกุล ..ไชยะลาด.....

เลขบัตรประจำตัวประชาชนไม่ทราบ.....

สถานะ/สัญชาติ ...บุคคลที่ไม่มีสถานะทางทะเบียน...

หมายเหตุ

ลูกคนที่ 2

ชื่อนาง บุญ..... นามสกุล-.....

เลขบัตรประจำตัวประชาชน-.....

สถานะ/สัญชาติลาว.....

หมายเหตุแต่งงานกับคนลาวและย้ายกลับไปอยู่
เมืองบ่อแตน สปป.ลาว มีลูกสาว 2 คน ถือสัญชาติ
ลาว....

กรณีศึกษาที่ 3

นางชิน มาลา

นางชิน มาลา บ้านเกิดที่บ้านสมสวาท เมืองปากลาย แขวงไชยบุรี ปัจจุบันอายุ 55 ปี มีสามี เป็นคนบ้านเดียวกัน ชื่อ นายทองบาน มาลา และมีลูกด้วยกัน 6 คน ดังนี้

คนที่ 1 นายเหลื่อ มาลา อายุ 34 ปี (ปัจจุบันไปอยู่ สปป.ลาว กับครอบครัวภรรยาคนลาว)

คนที่ 2 นางยัง มาลา อายุ 33 ปี (ปัจจุบันอยู่ประเทศไทยกับสามีคนไทย)

คนที่ 3 นางแสง มาลา อายุ 32 ปี (ปัจจุบันอยู่ประเทศไทยมีสามีเป็นคนลาว ซึ่งหลบหนีเข้า เมืองไม่มีหลักฐานครอบครัวเนื่องจากหนีมากับญาติและไม่เคยกลับไปเยี่ยมญาติเลยตั้งแต่เข้ามาอยู่ใน ประเทศไทย)

คนที่ 4 นางแยง มาลา อายุ 31 ปี (ปัจจุบันอยู่ประเทศไทยมีสามีเป็นคนไทยไปรับจ้างใน กรุงเทพฯ มีครอบครัวอยู่ที่กรุงเทพฯ นานๆ จะกลับมาบ้านที่อาฮี)

คนที่ 5 นายคำแพง มาลา อายุ 30 ปี (ได้เรียนหนังสือในประเทศไทยจบ ม.3 ปัจจุบันอยู่กับ ครอบครัวภรรยาคนไทยรับจ้างอยู่ร้านค้าขายวัสดุก่อสร้างอยู่ที่อำเภอท่าลี่)

คนที่ 6 ด.ญ.อบเชย มาลา มาเกิดที่ฝั่งไทยปัจจุบันอายุ 14 ปี เรียนอยู่ ม.1 มีหลักฐานการเกิด และรับรองอยู่ในประเทศไทยเป็น ทร. 38/1 (ปัจจุบันเป็นคุณแม่-คุณพ่อวัยใสเพิ่งจะคลอดลูกได้ 1 เดือน มีสามีเป็นคนไทย)

นางชิน และนายทองบาน อพยพเข้ามาอยู่ในประเทศไทย เมื่อปี 2538 (หรือเป็นเวลา 20 ปี แล้ว) เนื่องจากต้องการหางานทำสร้างฐานะครอบครัว ตอนที่อยู่ สปป.ลาว มีอาชีพทำไร่-ทำนาเพียง อย่างเดียวจึงไม่พอกินเพราะมีลูกหลายคน (และทางราชการลาวเรียกเก็บค่าภาษีมาก แม้บางปี ผลผลิตไม่ดีก็ไม่มีการยกเว้นการเก็บภาษี) อีกทั้งฐานะความเป็นอยู่ของครอบครัวก่อนแต่งงานก็ ยากจนไม่มีมรดกจากพ่อแม่ การวางแผนที่จะมีชีวิตที่ดีนั้นมีดีมน จึงตัดสินใจมาทำมาหากินในประเทศ ไทย ปัจจุบันสนับสนุนในการตัดสินใจมาอยู่ฝั่งไทยอีกข้อ คือ ป้า (พี่สาวของสามี) ซึ่งได้อพยพมาอยู่ใน ประเทศไทยก่อนแล้ว ถึงแม้จะไม่ได้ติดต่อกันแต่ก็พอรู้ว่ายังมีชีวิตอยู่ และคิดว่าชีวิตความเป็นอยู่ของ ครอบครัวต้องดีกว่าเดิมแน่นอน

เมื่อแรกที่เข้ามาอยู่ในประเทศไทยใหม่ๆ ไม่รู้จักใคร ไม่มีที่อยู่ สิ่งที่ทำให้ชีวิตรอดมาได้ คือ การสื่อสารกันเข้าใจคือพูดภาษาเดียวกัน และได้สมัครทำงานในฟาร์มเลี้ยงหมูที่ต้องการคนงานและ

รับคนงานเป็นครอบครัว เพื่อให้มีที่อยู่และครอบครัวอยู่ด้วยกันจึงตกลงอยู่ในฟาร์มหมู โดยมีข้อตกลงเบื้องต้น คือ การจ้างแบบเข้าขบ คือ การจ้างเหมาทั้งครอบครัวได้ค่าตอบแทนเพียงปีละ 10,000 บาท (หนึ่งหมื่นบาทถ้วน) ซึ่งไม่เพียงพอสำหรับเลี้ยงครอบครัวทำให้ไปรับจ้างอย่างอื่นร่วมด้วย และนายจ้างก็ยอมเพียงแต่ต้องทำงานประจำในฟาร์มให้เรียบร้อย รวมทั้งต้องแจ้งนายจ้างก่อนทุกครั้ง

เมื่อเก็บเงินได้ก้อนหนึ่งนางจีนและครอบครัวจึงย้ายออกมาเช่าที่อยู่เป็นส่วนตัว เพื่อให้สามารถทำงานรับจ้างอื่นได้อย่างอิสระ (ช่วงนั้นต้องอดทนเพราะลำบากมากไม่มีที่พึ่งพารายได้ก็น้อย) และลูกๆ หลายคนก็ช่วยกันทำงานจนมีเงินเก็บก้อนหนึ่ง จึงนำไปซื้อที่ดินและสร้างบ้านได้ 2 หลัง อย่างไรก็ตามกรรมสิทธิ์ในที่ดินยังเป็นชื่อของเจ้าของเดิม และคาดหวังว่าเมื่อหลานคนเล็กที่มีสัญชาติไทยโตพอจะเป็นเจ้าบ้านก็จะโอนเป็นชื่อหลาน ทั้งนี้ปัจจุบันนางจีน มาลา และสามีดูแลลูกสาวคนเล็กที่พึ่งคลอดหลานและลูกเขยที่อายุยังน้อย บ้านอีกหลังในที่ดินผืนเดียวกันเป็นบ้านครอบครัวของลูกสาวอีกคน ส่วนลูกคนอื่นๆ มีครอบครัวและแยกไปอยู่ที่อื่น

สภาพความเป็นอยู่ในปัจจุบันนี้พบว่าดีที่สุด แม้ว่าลูกสาวคนเล็กไม่ได้เรียนหนังสือสูงๆ อย่างที่ตั้งใจไว้ แต่ก็ไม่ลำบากมากนักไม่เหมือนกับตอนที่อยู่ฝั่งลาวซึ่งมองมุมไหนก็ไม่เห็นอนาคต แต่เมื่ออยู่ที่ที่มีบ้านอยู่ มีงานทำ มีทุนสำหรับหมุนเวียนประกอบอาชีพ เฉพาะในปีนี้ได้รับเหมาตัดมะขามส่งขายให้พ่อค้าต่างถิ่นได้เงินจำนวน 90,000 บาท รวมทั้งยังขายหน่อไม้อัดถุง (ราคาถุงละ 15 บาท) ได้เงินประมาณ 50,000 - 80,000 บาท

ความมุ่งหวัง จากเดิมอยากให้ลูกเรียนหนังสือสูงๆ เพราะจะได้มีอาชีพที่ดีอยู่ในสังคมที่ดี แต่ตอนนี้เมื่อลูกเขาเลือกชีวิตแบบนี้แล้วก็ต้องตั้งใจทำงานเก็บเงินไว้มากๆ เอาไว้ซื้อที่ดินทำกินต่อไป เพราะถ้าไม่มีความรู้สูงๆ ก็ต้องขยันทำงาน มาอยู่ฝั่งไทยถ้าขยันไม่อดตายเพราะมีงานให้ไปรับจ้างตลอดปี มีแต่คนที่ขี้เกียจเท่านั้นที่จน ถ้าเราเป็นคนดีเขาก็มาจ้างทำงานไม่ได้เงินก็ได้ข้าวกิน ไม่มีเงินชาวบ้านเขาก็ให้ยืมไปลงทุนเพราะมาอยู่ฝั่งไทยนานจนลืมน่าตนเองไม่ได้เป็นคนไทย เพียงแต่เราไม่มีบัตรประชาชนแบบคนไทย เมื่อเจ็บป่วยต้องไปรักษาที่โรงพยาบาลอำเภอก็เสียเงินมากกว่าคนไทยทั่วไป แต่เจ็บป่วยเล็กน้อยไป รพ.สต. (สถานีอนามัย) ก็ไม่ต้องเสียเงินค่ารักษา ต้องรักษาสุขภาพตัวเองไม่ต้องป่วยจะได้ไม่ต้องไปโรงพยาบาลในเมือง คิดว่าอีกไม่นานอาจจะได้บัตรประชาชนที่เป็นคนไทย เพราะเข้าร่วมกิจกรรมกับกำนันผู้ใหญ่บ้านทุกครั้งที่มีการประกาศ และบางครั้งก็ได้ของแจกฟรีจากทางราชการแม้ไม่มีบัตรประชาชนไปรับ เนื่องจากเป็นคนที่ไม่เสียสละเวลาไปร่วมกิจกรรมในหมู่บ้าน

แผนผังสรุปข้อมูลครอบครัวและสถานะบุคคลของชิน มาลา

พ่อ

ชื่อนาย ทองบาน.... นามสกุลมาลา.....
บัตรประจำตัวประชาชนไม่ทราบ.....
สถานะ/สัญชาติ-.....
หมายเหตุ

ลูกคนที่ 1

ชื่อ ...นาย เหลือ.... นามสกุล...มาลา....
เลขบัตรประจำตัวประชาชนไม่ทราบ.....
สถานะ/สัญชาติลาว.....
หมายเหตุ อายุ 34 ปี

ลูกคนที่ 3

ชื่อนาง แสง.... นามสกุลมาลา....
เลขบัตรประจำตัวประชาชนไม่ทราบ.....
สถานะ/สัญชาติ-.....
หมายเหตุ อายุ 32 ปี

ลูกคนที่ 5

ชื่อนาย คำแพง..... นามสกุลมาลา.....
เลขบัตรประจำตัวประชาชนไม่ทราบ.....
สถานะ/สัญชาติ-.....
หมายเหตุ อายุ 30 ปี

แม่

ชื่อนาง ชิน.... นามสกุลมาลา...
เลขบัตรประจำตัวประชาชนไม่ทราบ.....
สถานะ/สัญชาติ-.....
หมายเหตุ อายุ 55 ปี

ลูกคนที่ 2

ชื่อนาง ย้ง....นามสกุล....มาลา...
เลขบัตรประจำตัวประชาชนไม่ทราบ.....
สถานะ/สัญชาติ-.....
หมายเหตุ อายุ 33 ปี

ลูกคนที่ 4

ชื่อนาง แยม.... นามสกุลมาลา....
เลขบัตรประจำตัวประชาชนไม่ทราบ.....
สถานะ/สัญชาติ-.....
หมายเหตุ อายุ 31 ปี

ลูกคนที่ 6

ชื่อเด็กหญิง อบเชย.... นามสกุลมาลา.....
เลขบัตรประจำตัวประชาชนไม่ทราบ.....
สถานะ/สัญชาติ-.....
หมายเหตุ อายุ 14 ปี

กรณีศึกษา ที่ 4

บุญมา แสงคำจอน และนางแล่ ไชยะสิทธิ

นายบุญมา แสงคำจอน เกิดในปี 2500 ที่บ้านโนนป่าปอ เมืองแก่นท้าว แขวงไชยะบุรี สาธารณรัฐประชาธิปไตยประชาชนลาว โดยมีแม่เป็นคนลาวชื่อ นางพา กันทะวง (ปัจจุบันเสียชีวิตแล้ว) และเมื่อพ่อเสียชีวิต แม่จึงพาตนเองและน้องสาวอพยพเข้ามาอยู่ประเทศไทย ขณะที่บุญมา แสงคำจอน อายุได้ 4 ปี และน้องสาวชื่อ นางมาลา กันทะวง อายุ 2 ปี

ต่อมาแม่ได้แต่งงานใหม่กับคนสัญชาติไทย ชื่อ นายเคน แสงคำจอน (ปัจจุบันเสียชีวิตแล้ว) และแม่จะเข้ามาอยู่ประเทศไทยตั้งแต่เป็นเด็กตัวเล็กๆ และรู้จักกับสนิทสนมกับคนในหมู่บ้านแทบทุกคน แต่นายบุญมา แสงคำจอน และน้องสาวก็ไม่มีเอกสารทางทะเบียนใดๆ ที่จะมายืนยันสิทธิการเป็นอยู่ในประเทศไทย ในขณะที่บุญมาเองมองเห็นหลายครอบครัวที่เดินทางอพยพมาจาก สปป.ลาว ในระยะเวลาใกล้เคียงกันนั้นต่างได้รับบัตรประชาชนเป็นคนไทยมีสิทธิความเป็นไทยเต็มที่

บุญมา เล่าว่า “ในสมัยที่ตัวเองเป็นเด็กนั้น ได้เข้าเรียนหนังสือในโรงเรียนชุมชนบ้านอาฮีจน จบระดับประถมศึกษา ครูและผู้หลักผู้ใหญ่ในหมู่บ้านได้แนะนำให้พ่อเลี้ยงที่เป็นคนไทยรับรองเป็น บุตรก็ได้ แต่พ่อเลี้ยงก็ไม่รับรองเนื่องจากญาติพี่น้องทางฝ่ายพ่อเลี้ยงกลัวว่าจะมาแบ่งทรัพย์สินของตนเอง จึงไม่ได้มีการดำเนินการอะไรให้เลยที่เกี่ยวข้องกับสิทธิด้านความเป็นไทย อย่างไรก็ตาม พ่อเลี้ยงก็ให้การช่วยเหลือในส่วนการกินอยู่หรือด้านอื่นๆ เป็นอย่างดี แม้กระทั่งการแต่งงานเมื่ออายุได้ 21 ปี ซึ่งตนได้ชอบพอกับสาวลาวที่มารับจ้างทำไร่ทำนาในฝั่งไทย พ่อเลี้ยงก็เป็นจัดงานแต่งงานให้ กระทั่งเมื่อตนเองมีลูกได้ 2 คน ก็เกิดปัญหาทะเลาะกันระหว่างแม่ของตัวเองกับภรรยาเป็นปัญหาแม่ยากับ ลูกสะใภ้ไม่ลงรอยกัน ทำให้นายบุญมาต้องอพยพครอบครัวลูกเมียไปอาศัยอยู่กับแม่ยายที่ประเทศลาว และได้ขึ้นทะเบียนเป็นคนลาวโดยมีญาติทางเมียที่เป็นนายบ้านรับรองให้

แผนผังเครือญาติของบุญมา แสงคำจอน

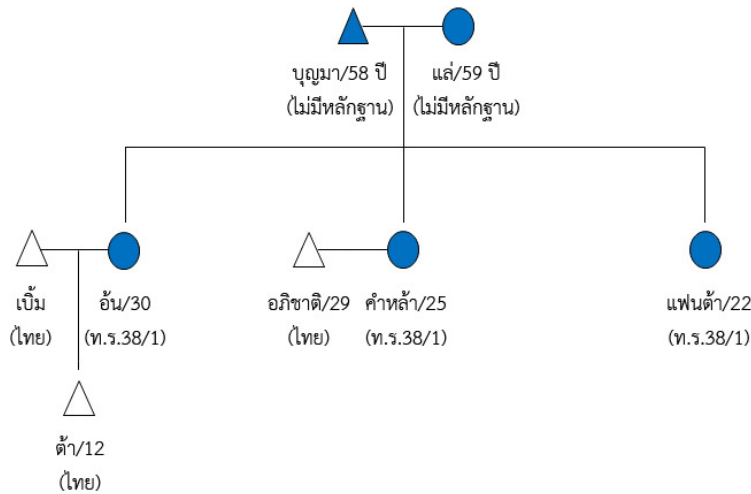

ในช่วงต้นปี 2557 บุญมา แสงคำจอน ในวัย 57 ปี ได้นำครอบครัวอพยพกลับเข้ามาอาศัยอยู่ในประเทศไทยอีกครั้ง โดยคาดหวังให้เป็นการย้ายครั้งสุดท้ายเนื่องจากอายุมากแล้ว และที่ผ่านมาได้ต่อสู้ดิ้นรนที่จะสร้างฐานะครอบครัวให้เท่าเทียมกับพี่น้อง บุญมาย้ำว่าตนเองไม่ได้โกรธพ่อเลี้ยงที่ไม่สามารถ รับรองให้เป็นคนไทย เพราะคิดว่าตนเองยังโชคดีกว่าคนอื่นที่ไม่มีอะไรเลย สามารถพูดได้เต็มปากว่าเป็นคนมีฐานะพอสมควรสำหรับการเป็นอยู่ใน สปป.ลาว และหาเงินมาได้ด้วยความขยันของตนเองและครอบครัวช่วยกันทำมาหากิน จนกระทั่งสามารถเก็บเงินซื้อบ้าน ที่ไร่ ที่นา เป็นของตนเองได้

การเจ็บป่วยเป็นทาลัสซีเมียของลูกสาว 2 คน ซึ่งต้องเข้ารับการรักษาเลือดทุกเดือนเป็นอีกเหตุผลหนึ่งที่ทำให้บุญมาตัดสินใจอพยพครอบครัวกลับมาอยู่ประเทศไทย เนื่องจากความสะดวกในการรักษา ทั้งยังสามารถทำมาหากินหารายได้ได้ง่ายกว่าในขณะที่ต้องมีค่าใช้จ่ายสูง โดยได้ขายที่ไร่-นาและบ้านหลังหนึ่ง นำมารวมกับเงินเก็บเพื่อซื้อบ้านหลังปัจจุบันพร้อมที่ดินขนาด 1 งานในราคา 230,000 บาท โดยพี่น้องสาวต่างบิดาเป็นผู้ทำสัญญาซื้อขายและรับโอนเป็นเจ้าของแทน และก่อนที่ จะอพยพย้ายกลับมาอยู่ในบ้านอาฮีอีกครั้ง บุญมาได้มอบเงิน 100,000 บาท จากการขายบ้านที่ไร่-นาให้กับหลานที่อยู่กับสะใภ้คนลาว เนื่องจากต้องการช่วยเหลือให้สามารถตั้งหลักเริ่มต้นชีวิตใหม่

ในบ้านหลังใหม่ของบุญมาเป็นที่อาศัยของลูกๆ ซึ่งมีครอบครัวด้วย คือ ครอบครัวของลูกสาว คนโตซึ่งแต่งงานกับคนไทยมีลูกด้วยกัน 1 คน (อายุ 13 ปี) ปัจจุบันลูกสาวต้องเลี้ยงลูกคนเดียว เนื่องจากสามีคนไทยไปมีเมียใหม่ ซึ่งเป็นผลจากการมีสุขภาพไม่แข็งแรงจากโรคทาลัสซีเมียของลูกสาว และครอบครัวของลูกสาวอีกหนึ่งคน ซึ่งมีสามีใหม่เป็นคนไทยและมีลูกติดจากสามีเก่าเป็นผู้ชาย อายุ 4 ขวบ นอกจากนี้ลูกชายคนเล็ก (อายุ 21 ปี) ซึ่งยังไม่แต่งงานและเป็นกำลังหลักที่ช่วยหาเงินเลี้ยงครอบครัวก็อาศัยรวมอยู่ด้วย ส่วนลูกชายอีกหนึ่งคนไปอาศัยอยู่กับภรรยาคนใหม่ และทิ้งภรรยาที่เป็นคนลาวกับลูกไว้กับครอบครัวฝ่ายหญิงที่ สปป.ลาว

กล่าวโดยสรุป ในปัจจุบันคนในครอบครัวของบุญมาเป็นผู้ประสบปัญหาด้านสถานะบุคคลที่เข้าเมืองโดยผิดกฎหมายรวม 6 คน และในช่วงต้นปีที่ผ่านมา 3 ใน 6 ได้ไปขึ้นทะเบียนเป็นแรงงานต่างด้าว คือ นายบุญมา แสงคำจอน นางแล ไชยะสิทธิ (ภรรยา) และลูกชายคนเล็ก และผู้ติดตาม คือ ลูกสาว 2 คน ที่ต้องการการเปลี่ยนถ่ายเลือดทุกเดือน และหลานที่ขึ้นทะเบียนในฐานะผู้ติดตามอีก 1 คน ทั้งนี้เพื่อให้ลูกสาวและหลานได้รับการรักษาจากการบริการของรัฐ และลดค่าใช้จ่ายที่จะสำหรับการขึ้นทะเบียน (ประกอบกับลูกชายคนเล็กไปรับจ้างขึ้นมันสำปะหลังถูกจับตรวจฉีดยา จึงต้องจ่ายเงินค่าประกันตัวเป็นเงิน 40,000 บาท ซึ่งก็ต้องไปกู้ยืมเงินจากนายจ้างที่เขาเหมางานไว้เป็นปี) และแม้ภรรยาของเขาจะไม่ค่อยแข็งแรงเหมือนแต่ก่อน แต่ก็สามารถเข้ารับการรักษาได้โดยไม่ต้องเสียค่าใช้จ่ายที่ รพ.สต.

ในปัจจุบันบุญมารับว่าตนเองต้องทำงานรับจ้างทุกอย่างที่สามารถสร้างรายได้ให้กับครอบครัว ยกเว้นเรื่องยาบ้าและการทำผิดกฎหมาย เนื่องจากกลัวว่าจะต้องถูกจับส่งกลับประเทศลาว นอกจากนี้ยังขอเช่าทำนา 2 แปลง ทำสัญญา 2 แบบ คือ แบ่งกัน 50 : 50 และแบ่ง 2 ใน 3 (คนทำต้องลงทุนทุกอย่างจึงได้ส่วนแบ่งมากกว่า) จากคนไทย โดยให้ญาติเป็นคนค้ำประกันให้เนื่องจากไม่มีที่ไรที่นาเป็นของตนเอง ขณะที่ลูกชายคนเล็กมีประวัติเสพยาเสพติดและถูกเพ่งเล็งจากตำรวจมากขึ้น ต้องไปรายงานตัวและเสียเงินค่ากินและค่าเดินทางให้กับคนค้ำประกันที่เป็นญาติกันครั้งละหลายบาท ปัจจุบันนายบุญมา แสงคำจอน จึงมีหนี้สินจากการกู้เงินเจ้าของนาเพื่อไปค้ำประกันลูกชายในคดียาเสพติด

บุญมา คาดหวังว่าจะพยายามทำงานหาเงินใช้หนี้สินให้หมดและเก็บเงินไว้ซื้อหลักประกันสุขภาพ เนื่องจากที่ผ่านมาเงินทองที่เก็บหามาล้วนหมดไปกับการรักษาพยาบาลของลูกสาวแม้จะ

สามารถทำงานหาเงินสร้างฐานะครอบครัวได้ก็ตาม และการมีหลักประกันสุขภาพทำให้มีรายจ่ายส่วนนี้
น้อยลง หลังจากนั้นก็จะซื้อที่ดินทำกินสร้างความมั่นคงให้กับลูกหลานต่อไป

แผนผังสรุปข้อมูลครอบครัวและสถานะบุคคลของนายบุญมา

พ่อ

ชื่อนายบุญมา.... นามสกุลแสนคำจอน.....
บัตรประจำตัวประชาชนไม่มี.....
สถานะ/สัญชาติไม่มี.....
หมายเหตุ

ลูกคนที่ 1 (ลูกเลี้ยงติดเมีย)

ชื่อ ...นาย ซอย นามสกุล...แสนคำจอน.....
เลขบัตรประจำตัวประชาชน
สถานะ/สัญชาติลาว.....
หมายเหตุ อาศัยอยู่ที่ลาว (อายุ 40 ปี)

ลูกคนที่ 3

ชื่อนาง อัน.... นามสกุลแสนคำจอน....
เลขบัตรประจำตัวประชาชนไม่มี.....
สถานะ/สัญชาติไม่มี.....
หมายเหตุ เกิดในไทยที่บ้านอาฮี ย้ายไปลาวเมื่ออายุ
1 ปี (อายุ 35 ปี)

ลูกคนที่ 5

ชื่อ นาย เบ็ด นามสกุล แสนคำจอน
เลขบัตรประจำตัวประชาชนไม่มี.....
สถานะ/สัญชาติไม่มี.....
หมายเหตุ เกิดที่ สปป.ลาว (อายุ 21 ปี)

แม่

ชื่อนาง แล่.... นามสกุลไชยะสิต.....
เลขบัตรประจำตัวประชาชนไม่มี.....
สถานะ/สัญชาติไม่มี.....
หมายเหตุ

ลูกคนที่ 2

ชื่อนาย กองลา...นามสกุล แสนคำจอน
เลขบัตรประจำตัวประชาชนไม่ทราบ.....
สถานะ/สัญชาติลาว.....
หมายเหตุ เกิดในไทย ที่บ้านอาฮี ย้ายไปลาวเมื่ออายุ
2 ปี ปัจจุบันอาศัยอยู่ที่ สปป. ลาว (อายุ 37 ปี)

ลูกคนที่ 4

ชื่อ นางคำหล้า นามสกุล แสนคำจอน
เลขบัตรประจำตัวประชาชนไม่มี.....
สถานะ/สัญชาติไม่มี.....
หมายเหตุ เกิดที่ สปป.ลาว (อายุ 26 ปี)

กรณีศึกษา ที่ 5 เด็กหญิงพิมพ์ หอมหวาน

เมื่อประมาณ พ.ศ. 2535 หลังจากรัฐบาลไทยประกาศนโยบายเปลี่ยนสนาามรบเป็นสนาามการค้า เป็นช่วงที่บริเวณพื้นที่ชายแดนไทย-ลาว มีการเคลื่อนย้ายแรงงานเข้ามารับจ้างและประกอบอาชีพค้าขายค่อนข้างเสรี ทางราชการไม่เข้มงวดตรวจการเข้า-ออกภายในประเทศทั้งสองฝั่งเนื่องจากการคมนาคมเพื่อข้ามชายแดนในพื้นที่ลุ่มน้ำเหืองมีจำกัดคือ ทางเรือและการเดินเท้าข้ามแม่น้ำเท่านั้น

ยายพา ลาพัน อาศัยอยู่ในประเทศลาวกับสามี และลูกสาวสองคนด้วยฐานะความยากจน เมื่อสามีได้ตายจากไปจึงไม่มีที่พึ่งพาอาศัย ขาดกำลังหลักในการหาเลี้ยงครอบครัว บางวันไม่มีอาหารที่จะกิน ประกอบกับได้ยินข่าวว่าฝั่งประเทศไทยขาดแคลนแรงงานภาคเกษตร และเห็นเพื่อนบ้านหลายคนข้ามมารับจ้างแรงงานในฝั่งไทยแล้วมีฐานะดีขึ้น ยายพาจึงตัดสินใจหอบลูกสาวสองคนเดินทางจากบ้านเกิดคือ บ้านสมสะอาด เมืองเพียง แขวงไซยะบูลี สปป.ลาว ขณะที่มียุอายุราว 48 ปี โดยเข้ามารับจ้างขายแรงงานภาคเกษตรในพื้นที่ตำบลอาฮี อำเภอท่าลี่ จังหวัดเลย และต้องอยู่แบบหลบๆ ซ่อนๆ เร่ร่อนรับจ้างไปเรื่อยๆ ไม่มีที่อยู่แน่นอน เพราะกลัวว่าจะถูกทางการไทยจับส่งกลับประเทศลาว และกลัวว่าจะถูกทางการลาวลงโทษหนักมากถึงตาย

จนกระทั่งลูกสาวคนโต คือ นางบัน ลาพัน ตอนนั้นอายุประมาณ 19 – 20 ปี ได้แต่งงานอยู่กับนายสมหมาย รัตนา เป็นคนบ้านอาฮี หมู่ 1 ตำบลอาฮี อำเภอท่าลี่ จังหวัดเลย มีบุตรด้วยกัน 1 คน คือ นายสมชาย รัตนา จึงเป็นผลให้ยายพา ลาพัน และลูกสาวได้มีบ้านอยู่เป็นที่มั่นคงไม่ต้องเร่ร่อนอีกต่อไป แม้ว่าบ้านหลังใหม่จะมีสภาพเป็นกระท่อหลังคามุงโพหญ้าคา ไม่มีน้ำประปา ไม่มีไฟฟ้าและไม่มีห้องส้วมเป็นของตัวเองต้องอาศัยใช้กับครอบครัวของลูกเขย

หลังจากอาศัยอยู่กับลูกสาวคนโตได้เพียงปีเดียว นางออย ลาพัน ลูกสาวคนเล็กของยายพา ลาพัน ก็ได้งานไปเป็นลูกจ้างทำงานในร้านอาหารที่เมืองเลย อย่างไรก็ตามอาชีพและรายได้ที่นางออย ลาพัน ได้รับนั้นไม่มากพอจะจุนเจือแม่ที่อาศัยอยู่กับพี่สาวได้เพราะอ่านไม่ออกเขียนก็ไม่ได้ และไม่มีบัตรแสดงสถานะบุคคล (เป็นคนเถื่อน) จึงไม่มีโอกาสได้เลือกงานที่มีรายได้ที่ดีและไม่มีเงินเก็บเพียงแค่นี้ได้กินไปวันต่อวัน สภาพความเป็นอยู่แร้นแค้นเพราะเจ้าของร้านไม่เพิ่มค่าแรงให้แม้ว่าค่าครองชีพในเมืองจะสูงขึ้น จนในที่สุดนางออย ลาพัน ได้ตัดสินใจแต่งงานอยู่กับพ่อหม้ายเมียทิ้งที่ทำงานเป็น

กูกิในร้านอาหารเดียวกันชื่อนายนายสมชาย หอมหวน ชีวิตใหม่นี้ทั้งคู่มีความฝันร่วมกันว่าจะเปิดร้านอาหารเล็กๆ กักรอบครัวที่อำเภอเชียงคาน จึงตัดสินใจพากันลาออกและย้ายไปย้ายไปอยู่กับครอบครัวของสามีที่เชียงคาน

อย่างไรก็ตาม เมื่อมาตั้งรกรากในเชียงคานแล้ว เหตุการณ์กลับไม่เป็นดั่งฝัน เธอและสามีไม่สามารถเปิดร้านอาหารอย่างที่ตั้งใจไว้ เพราะการเปิดร้านอาหารต้องใช้เงินลงทุนสูง จึงทำให้ทั้งคู่กลับไปทำอาชีพเดิมคือ รับจ้างในร้านอาหาร ต่อมานางออย ลาพันธ์ ตั้งครรภ์ลูกคนแรก และมีอาการแพ้มากไม่สบายจนไม่สามารถติดตามสามีไปรับจ้างในเมืองเลยได้ จึงตัดสินใจกลับอาศัยอยู่กับครอบครัวของสามีที่อำเภอเชียงคานเพื่อรอคลอด

ช่วงที่อยู่บ้านสามีนั้นพี่สาวของสามีเป็นคนพาไปฝากครรภ์ที่โรงพยาบาลเชียงคานจนครบกำหนดคลอด อย่างไรก็ตามเมื่อถึงเวลาคลอดนั้นสามีไม่อยู่บ้านไม่มีญาติพาไปโรงพยาบาลพร้อมกับตัวนางออย ลาพันธ์ เองไม่มีเงินมากพอจะไปจ่ายค่าทำคลอดได้ พี่สาวของสามี (ซึ่งมีประสบการณ์ในการทำคลอดมาบ้างเพราะมีลูกหลานหลายคน) จึงเป็นคนทำคลอดเอง

ลูกที่คลอดออกมาเป็นเด็กหญิงน่ารัก และได้ตั้งชื่อลูกว่าเด็กหญิงพิมพ์า หอมหวน อย่างไรก็ตามภายหลังจากคลอดลูกแล้ว นายสมชายผู้เป็นพ่อก็ไม่ได้ใส่ใจที่จะไปแจ้งเกิดรับรองบุตร แม้วานางออยจะพยายามที่จะให้สามีไปแจ้งเกิดหลายครั้งแต่ก็ไม่เป็นผล จนกระทั่งตั้งครรภ์ลูกคนที่ 2 ที่โรงพยาบาลเชียงคาน เป็นผู้ชายและผู้เป็นพ่อก็ได้ไปแจ้งเกิดรับรองบุตร แต่ก็ไม่รับรองบุตรให้กับเด็กหญิงพิมพ์า หอมหวน

แผนผังเครือญาติของพิมพา หอมหวาน

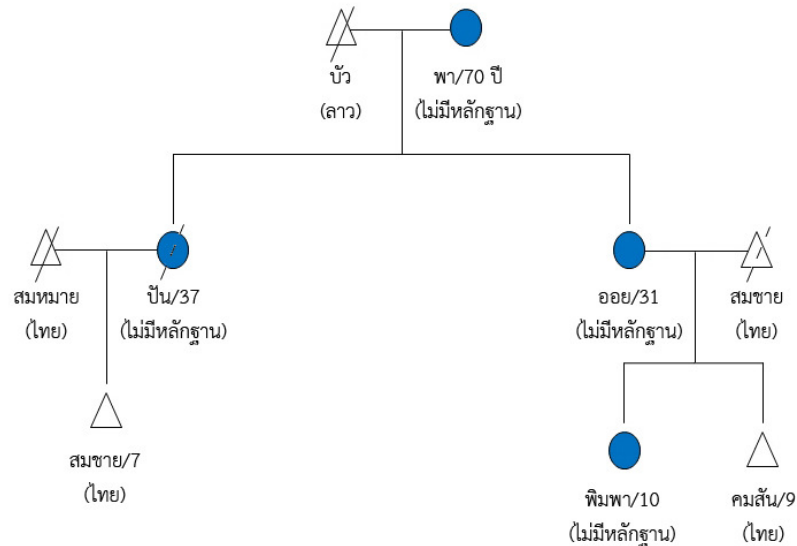

นางออย ลาพันธ์ ผู้เป็นแม่จึงปล่อยเลยตามเลย จนกระทั่งเมื่อลูกคนที่สองมีอายุใกล้ครบขวบปี นายสมชาย หอมหวาน ผู้เป็นพ่อต้องคดีพรากผู้เยาว์ และได้หลบหนีคดีดังกล่าวจนหายสาบสูญไป นางออย ลาพันธ์ จึงตัดสินใจหอบลูกน้อยสองคนกลับมาอยู่อาศัยกับพี่สาวและแม่ที่บ้านอาอี

เมื่อมีคนมาอยู่รวมกันหลายคน พี่สาวของนางออยจึงขอสร้างกระท่อมเล็กๆ ข้างบ้านของพ่อสามี เพื่อให้แม่ น้องสาวและหลานๆ พอดีอยู่อาศัย แต่ด้วยงบประมาณไม่มากจึงไม่ได้สร้างห้องน้ำ และจำเป็นต้องไปใช้ห้องน้ำที่บ้านพ่อของสามีของพี่สาว (ป่าของพิมพา) ซึ่งเป็นสาเหตุหนึ่งทำให้เด็กหญิงพิมพา หอมหวาน ถูกล่วงละเมิดทางเพศต่อเนื่องหลายปี ต่อมาสามีของป่าถูกตำรวจวิสามัญฆาตกรรมในข้อหาค้าและเสพยาเสพติด ส่วนป่ามีสามีใหม่และหายสาบสูญไป ทิ้งลูกชายไว้ให้น้องสาวกับแม่เลี้ยงดูไปตามอัตภาพ แม่ของพิมพาจึงมีภาระต้องเลี้ยงดูคนในครอบครัวเป็นคนแก่ 1 คนและเด็กอีก 3 รวมตัวเองด้วยเป็น 5 คน

เมื่อปี 2556 เด็กหญิงพิมพา หอมหวาน ถูกล่วงละเมิดทางเพศ โดยตำรวจจับพ่อของอดีตสามีของป่าได้ และผู้ต้องหาสารภาพทุกข้อกล่าวหาศาลตัดสินจำคุกตลอดชีวิต ทำให้ครอบครัวของเด็กหญิงพิมพา หอมหวาน ถูกญาติพี่น้องของพ่อของอดีตสามีของป่าไล่ออกจากบ้านไม่ให้อาศัยอีกต่อไป ปัจจุบันนางออย ลาพันธ์ ได้อยู่อาศัยกับสามีใหม่ และมีอาชีพรับจ้างภาคเกษตรพอได้เลี้ยงแม่และลูก ส่วนเด็กหญิงพิมพา หอมหวาน เพื่อปรับสภาพจิตใจกับสังคมใหม่ กลุ่มกองทุนสวัสดิการแรงงานตำบล

อาฮีและครูที่โรงเรียนเห็นชอบร่วมกันให้เด็กหญิงย้ายไปอยู่โรงเรียนประจำที่เชียงคาน ปิดเทอมก็กลับบ้านไปอยู่กับแม่ที่ท่าลี่

ปัจจุบันกรณีเด็กหญิงพิมพา หอมหวาน มีคณะกรรมการหมู่บ้านร่วมกับครูและกลุ่มกองทุนสวัสดิการแรงงานตำบลอาฮี (ศูนย์ประสานงานคนลาว) ช่วยกันดูแลให้ความช่วยเหลือตามความจำเป็น ขณะนี้อยู่ระหว่างการดำเนินการขอความเป็นไทยและขอค่าชดเชยในคดีอาญาและคอยเฝ้าระวังการถูกล่วงละเมิดทางเพศซ้ำจากคนรอบข้าง (ตำรวจ สภ. โพนทอง และบ้านพักใจติดตามเป็นระยะ)

โดยสรุปแล้วกรณีศึกษาของเด็กหญิงพิมพา หอมหวาน เป็นกรณีตัวอย่างของคนไร้รัฐประเภทไม่มีเอกสารทางทะเบียนราษฎรกับรัฐบาลไทย เกิดในครอบครัวที่ไม่มีที่ไปที่ทางทะเบียนทั้งในประเทศไทยและ สปป.ลาว ครอบครัวของเด็กหญิงพิมพาจึงเป็นครอบครัวที่ต้องอยู่ในสภาวะทุกข์ยากเรื้อรัง คือ ไม่สามารถเข้าถึงบริการขั้นพื้นฐานของรัฐ เช่น การรักษาพยาบาล การได้รับเงินชดเชยจากกรณีถูกระงับทำชำเราทางเพศ

นอกจากนี้ ครอบครัวไร้รัฐของเด็กหญิงพิมพายังถูกผลักเข้าสู่วังวนของความเป็นคนชายขอบแบบสุดโต่ง ต้องเข้าไปเกี่ยวพันกับสภาวะไร้กฎหมายหลายประการ เรื่องแรก คือ กรณีของอดีตลูกคนไทยที่แต่งงานกับป่าเข้าไปเกี่ยวพันกับคดียาเสพติดจนหายสาบสูญไป และทิ้งให้ครอบครัวเด็กหญิงพิมพาต้องอาศัยอยู่กับพ่อตาของป่าในสถานะผู้ขออาศัยอย่างไม่มีทางเลือก จนเป็นเหตุให้เด็กหญิงพิมพาถูกระงับทำชำเราทางเพศอย่างต่อเนื่อง ประการที่สอง ความเป็นคนไร้รัฐของครอบครัวต้นกำเนิดนับมาตั้งแต่ยายของเด็กหญิง นำพาครอบครัวนี้เข้าไปสู่สังคมเฉพาะของกลุ่มคนไร้รัฐ จากกรณีแม่ของเด็กหญิงพิมพาที่แต่งงานกับชายไทย แต่ไม่สามารถระบุได้ว่าเขาเป็นใครมีรากเหง้ามาจากไหนบ้าง การแต่งงานอยู่กินกันกับชายไทยไร้รากเหง้าดังกล่าวนี้ ไม่ได้ช่วยให้ผลประโยชน์ที่ดีขึ้นกับครอบครัวของเด็กหญิง มีหน้าซึ้งตอกย้ำความทุกข์ยากเพิ่มเติม จากกรณีที่เขาไปกระทำความผิดอาญากระทำชำเราและพรากผู้เยาว์จนต้องหลบหนี และทิ้งให้ครอบครัวต้องเผชิญกับความทุกข์ยากซ้ำเติม ต้องไปขออาศัยอยู่กับครอบครัวของพ่อสามีของป่า จนเป็นเหตุให้น้องพิมพาถูกข่มขืนอย่างต่อเนื่อง

แผนผังสรุปข้อมูลครอบครัวและสถานะบุคคลของเด็กหญิงพิมพ์ หอมหวาน

ตา

ชื่อ นามสกุลลาพันธ์.....
เลขบัตรประจำตัวประชาชนไม่ทราบ.....
สถานะ/สัญชาติลาว.....
หมายเหตุเสียชีวิตแล้วที่ลาว.....

ลูกคนที่ 1

ชื่อนาง บัน... นามสกุลลาพันธ์
เลขบัตรประจำตัวไม่มี.....
สถานะ/สัญชาติไม่มี.....
หมายเหตุ-

พ่อ

ชื่อ ...นาย สมชาย... นามสกุล ...หอมหวาน....
เลขบัตรประจำตัวประชาชนไม่ทราบ.....
สถานะ/สัญชาติไทย.....
หมายเหตุ-

ลูกคนที่ 1

ชื่อด.ญ. พิมพ์..... นามสกุลหอมหวาน.....
เลขบัตรประจำตัวประชาชนไม่มี.....
สถานะ/สัญชาติไม่มี.....
หมายเหตุ-

ลุงเขย

ชื่อนาย สมหมาย..... นามสกุลรัตนา.....
เลขบัตรประจำตัวประชาชนไม่ทราบ.....
สถานะ/สัญชาติไทย.....
หมายเหตุเสียชีวิตแล้ว.....

ลูกพี่ลูกน้อง

ชื่อนาย สมชาย..... นามสกุลรัตนา.....
เลขบัตรประจำตัวประชาชนไม่ทราบ.....
สถานะ/สัญชาติไทย.....
หมายเหตุลูกชายนายสมหมายฯ กับนาง บัน.....

ยาย

ชื่อนางพา..... นามสกุลลาพันธ์.....
เลขบัตรประจำตัวประชาชนไม่มี.....
สถานะ/สัญชาติไม่มี.....
หมายเหตุอายุ 73 ปี

ลูกคนที่ 2

ชื่อนาง ออย..... นามสกุลลาพันธ์.....
เลขบัตรประจำตัวประชาชนไม่มี.....
สถานะ/สัญชาติไม่มี.....
หมายเหตุ-

แม่

ชื่อนาง ออย..... นามสกุลลาพันธ์.....
เลขบัตรประจำตัวประชาชนไม่มี.....
สถานะ/สัญชาติไม่มี.....
หมายเหตุ-

ลูกคนที่ 2

ชื่อด.ช. คมสัน..... นามสกุลหอมหวาน.....
เลขบัตรประจำตัวประชาชนไม่ทราบ.....
สถานะ/สัญชาติไทย.....
หมายเหตุ-

ป้า

ชื่อนางบัน... นามสกุลลาพันธ์
เลขบัตรประจำตัวไม่มี.....
สถานะ/สัญชาติไม่มี.....
หมายเหตุ ...หลบหนีคดีอาญาเกี่ยวกับยาเสพติด ไม่
สามารถติดต่อได้...

นอกจากนี้ ครอบครัวไร้รัฐของเด็กหญิงพิมพ์ายังถูกผลักเข้าสู่วังวนของความเป็นชายขอบแบบสุดโต่ง ต้องเข้าไปเกี่ยวข้องกับกิจกรรมผิดกฎหมายหรือไร้กฎหมายหลายประการ ประการแรกคือ กรณีของลุงคนไทยที่แต่งงานกับป่าเข้าไปเกี่ยวพันกับคดียาเสพติดทำให้ป่าต้องหลบหนีจนหายสาบสูญไป ทิ้งให้ครอบครัวเด็กหญิงพิมพ์ต้องอาศัยอยู่กับพ่อสามีของป่าในสถานะผู้ขออาศัยอย่างไม่มีทางเลือก กระทั่งนำมาซึ่งการล่องละเมิดทางเพศต่อเด็กหญิงพิมพ์อย่างต่อเนื่อง ประการที่สองความเป็นคนไร้รัฐของครอบครัวต้นกำเนิดนับมาตั้งแต่ยายของเด็กหญิงนำพาครอบครัวนี้เข้าไปสู่สังคมเฉพาะของกลุ่มคนไร้รัฐ จากกรณีแม่ของเด็กหญิงพิมพ์ที่แต่งงานกับชายไทยซึ่งไม่ได้ช่วยให้เกิดผลประโยชน์ที่ดีขึ้นกับครอบครัวของเด็กหญิง มีหน้าซำยังตอกย้ำความทุกข์ยากเพิ่มเติมจากกรณีที่เขาไปกระทำความผิดอาญากระทำชำเราและพรากรผู้เยาว์จนต้องหลบหนีและทิ้งให้ครอบครัวต้องเผชิญกับความทุกข์ยากซ้ำเติม

กรณีศึกษาที่ 6

วันทนีย์ จันทะลี (ไม่) : รักไร้พรมแดน

วันทนีย์ จันทะลี เกิดเมื่อวันที่ 2 พ.ค. 2515 ที่บ้านนาน้อย เมืองบ่อแดน แขวงไชยะบุรี ประเทศสาธารณรัฐประชาธิปไตยประชาชนลาว ปัจจุบันอายุ 43 ปี เป็นลูกของนายมูน จันทะลี (เสียชีวิตแล้ว) กับนางมัต จันทะลี อายุ 65 ปี ซึ่งปัจจุบันอาศัยอยู่กับน้องชายและน้องสาวคนสุดท้อง ประเทศสาธารณรัฐประชาธิปไตยประชาชนลาว

วันทนีย์ เข้ามาในประเทศไทยเมื่อปี พ.ศ. 2535 ปัจจุบันอยู่กับสามีและลูกสาว ที่บ้านเลขที่ 2 หมู่ที่ 2 ตำบลแสงภา อำเภอนาแห้ว จังหวัดเลย ทั้งในปี พ.ศ. 2554 วันทนีย์ได้เข้าสำรวจจัดทะเบียนประวัติและเอกสารแสดงตน ตามยุทธศาสตร์การจัดการปัญหาด้านสถานะและสิทธิของบุคคล โดยเป็นผู้ถือบัตรประจำตัวบุคคลที่ไม่มีสถานะทางทะเบียนนับแต่นั้นมา

วันทนีย์มีพี่น้องร่วมพ่อแม่เดียวกันจำนวน 10 คน โดยปัจจุบันยังมีชีวิตอยู่ทุกคน และเนื่องจากพ่อ-แม่มีลูกหลายคนและอายุไล่ๆ กันนี้เอง ทำให้แม่ต้องเพิ่มภาระในการทำมาหากินและเลี้ยงดูลูก วันทนีย์ในฐานะลูกสาวคนโตจึงต้องทำหน้าที่แบ่งเบาภาระทุกอย่างช่วยแม่ตั้งแต่มายังเป็นเด็กตามธรรมเนียมปฏิบัติของวัฒนธรรมลาวที่ลูกสาวคนโตจะต้องเป็นหลักช่วยพ่อแม่ทำงานบ้านด้วย



แผนผังเครือญาติของวันทนีย์ จันทลี

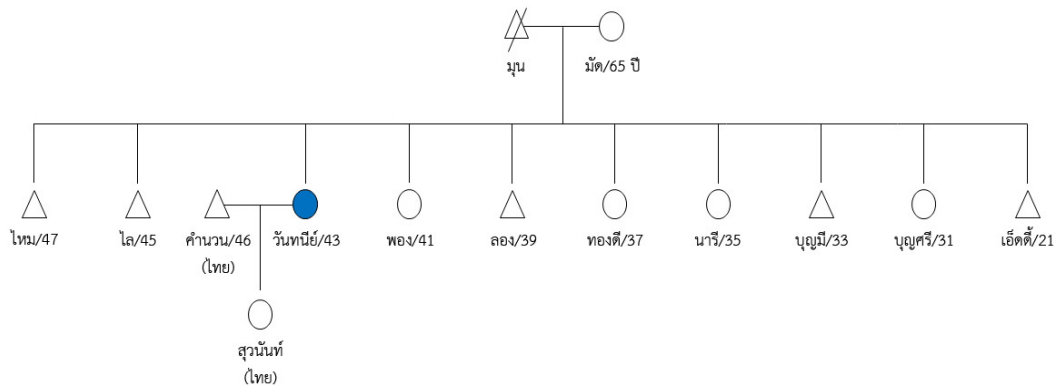

พ่อแม่ของวันทนีย์มีอาชีพทำไร่ ทำนา เพื่อเลี้ยงดูลูกจำนวน 10 คน ภาระการทำงานหนักจึงเป็นของพ่อที่นอกจากจะทำงานหนักจากการทำนาทำไร่แล้ว ยังต้องหาของป่าประเภทสัตว์ป่ามาขายที่ชายแดนไทย การทำงานอย่างหนักของพ่อน่าจะเป็นผลให้พ่อเสียชีวิตลง (ในช่วงที่แม่คลอดน้องชายคนสุดท้อง) และหลังจากที่พ่อเสียชีวิตทุกคนในครอบครัวต้องช่วยกันทำมาหากินมากขึ้นที่หนักที่สุดคือ แม่ต้องทำหน้าที่เป็นทั้งพ่อและแม่ให้กับลูกๆ และช่วงที่ลำบากที่สุดในชีวิตคือ เวลาที่คนในครอบครัวไม่สบายและไม่มีเงินไปรักษา

ด้วยความทุกข์ยากลำบากของครอบครัว วันทนีย์ในช่วงที่เป็นสาวรุ่นจึงต้องหางานรับจ้างเพื่อเก็บเงินไว้ใช้เมื่อเกิดคนในครอบครัวเจ็บป่วย หลังจากทำงานในไร่นาของตนเสร็จแล้วจะรีบไปรับจ้างในไร่นาของคนอื่นๆ นอกจากนี้ เธอยังหารายได้โดยการนำผลผลิตจากไร่นาข้ามพากมาขายในประเทศไทย สินค้าที่นำมาขายส่วนใหญ่ ได้แก่ ถั่วลิสง และข้าวโพดสาลี นอกจากการนำสินค้าเกษตรข้ามพากแม่น้ำเหืองมาขายในฝั่งประเทศไทยแล้ว วันทนีย์ยังได้พาน้องมารับจ้างในประเทศไทย ถ้าวันไหนขายสินค้าหมดเร็วก็จะพาน้องๆ ไปรับจ้างล้างจาน หรือขนของให้ร้านค้า

ด้วยความที่เป็นคนขยันมาก ญาติในฝั่งไทยจึงชวนไปรับจ้างเป็นแม่บ้านในกรุงเทพฯ ด้วยกัน โดยรับรองความปลอดภัยทุกอย่าง เพราะนายจ้างเป็นข้าราชการทั้งสามีและภรรยา เมื่อเห็นว่ามีความปลอดภัยแม่ของเธอจึงให้ไปทำงานที่กรุงเทพฯ ด้วยค่าตอบแทนเดือนละ 1,500 บาท

หลังจากวันทนีย์ทำงานเป็นแม่บ้านอยู่ในกรุงเทพฯ ประมาณ 4 ปีเต็ม เธอลางานเพื่อกลับไปเยี่ยมแม่ที่บ้านฝั่งลาว โดยตั้งใจจะเดินทางข้ามพากที่อำเภอณาแห้ว อย่างไรก็ตามด้วยการเดินทางที่ไม่

ค่อยสะดวก วันนั้นเธอเดินทางมาถึงนาหั่วมัดคำ ไม่มีเรือข้ามฟากเธอจึงตัดสินใจนอนค้างที่บ้านญาติ
ฝั่งไทย

โชคชะตาได้เปลี่ยนเธอในวันนั้น ขณะที่พักอยู่ที่บ้านญาติเพื่อข้ามฟากในรุ่งเช้า ญาติได้
แนะนำชายหนุ่มคนไทยให้รู้จัก โดยบอกว่าเป็นคนขยันทำมาหากิน แต่มีพี่น้องหลายคนเหมือนกันให้
คิดดีๆ ว่าถ้าไปรับจ้างเป็นแม่บ้านได้เงินเดือนเท่าเดิมกับการมีคนช่วยกันสร้างเนื้อสร้างตัวจะไม่ดีกว่า
ไปรับจ้างเป็นลูกจ้างคนไปเรื่อยๆ หรือจะปักหลักสร้างฐานะของตนเองให้มั่นคงและอยู่ฝั่งไทยใกล้
โรงพยาบาล เวลาเจ็บป่วยมีที่รักษา เมื่อญาติฝั่งไทยเห็นดีด้วยจึงให้แม่มาฝั่งไทย แม่ไม่ได้เรียกร้องค่า
สินสอดเพราะรู้ฐานะทางฝ่ายชายว่ามีฐานะยากจนเช่นกัน พิธีแต่งงานจึงถูกกำหนดให้เกิดขึ้นโดยทาง
ฝ่ายชายให้เงินเป็นค่าสินสอด 10,000 บาท พร้อมกับยกที่ดินทำนาให้แปลงหนึ่งและให้สร้างกระท่อม
เป็นที่พักในที่ดินของพ่อ-แม่ฝ่ายชายก่อน

สัปดาห์ต่อมาจึงได้แต่งงานอยู่กินเป็นสามีภรรยากับนายคำนวน สิงห์รักษ์ ซึ่งปัจจุบันมีอายุ
46 ปี และมีลูกด้วยกัน 1 คน คือ ด.ญ.สุวนันท์ สิงห์รักษ์ อายุ 14 ปี กำลังเรียนอยู่ชั้น ม.2 โดยที่ไม่ได้
จดทะเบียนสมรสเนื่องจากคิดว่าตนเองเป็นผู้หลบหนีเข้าเมืองหรือเข้าเมืองมาแบบผิดกฎหมาย และ
ในความเป็นจริงวันหนึ่งไม่มีชื่อในทะเบียนในประเทศไทย สาธารณรัฐประชาธิปไตยประชาชนลาวแล้ว

ทั้งนี้เนื่องจากระบบราชการลาวในอดีตยังไม่มีระบบที่เข้มแข็งในการทำทะเบียนราษฎร
โดยเฉพาะในพื้นที่ชายแดนที่ติดกับประเทศไทย ประกอบกับการเกิดภาวะสงครามกลางเมืองเพื่อ
เปลี่ยนแปลงการปกครอง ประชาชนถูกแยกออกเป็นสองฝ่ายคือ ฝ่ายที่สนับสนุนระบบการปกครอง
แบบมีพระมหากษัตริย์ และฝ่ายสนับสนุนลัทธิคอมมิวนิสต์ ขณะเดียวกันครอบครัวของวันหนึ่งก็เป็น
ครอบครัวคนชายแดนที่ไม่ได้ใส่ใจต่อการขึ้นทะเบียนมาตั้งแต่อดีต หลังจากสงครามกลางเมืองสงบ
รัฐบาลลาวได้เริ่มพัฒนาระบบทะเบียนราษฎรขึ้นใช้ แต่เธอได้ข้ามเข้ามารับจ้างในประเทศไทยแล้ว
นอกจากนี้ชีวิตหลังแต่งงานทำให้เธอถูกแปลกแยกออกจากความเป็นพลเมืองลาว เพราะต้องมาอาศัย
อยู่กินกับสามีคนไทย การคงไว้ซึ่งสิทธิของความเป็นคนลาวของวันหนึ่งจึงหมดลง

ชีวิตที่อยู่ประเทศไทยนับจากแต่งงานจนถึงทุกวันนี้ สามีคือแรงหลักของครอบครัวในการหา
เลี้ยงชีพ เนื่องจากเขาเป็นคนขยันทำมาหากินเก็บหอมรอมริบจนมีเงินซื้อที่ดินสร้างบ้านสองชั้นด้วย
ตนเอง มีรถจักรยานยนต์สองคัน มีรถไถนาเดินตาม รถอีแต๊ก (รถไถเดินตามพ่วงกระบะบรรทุก) และ
มีที่ดินเป็นของตนเองประมาณ 30 ไร่



สำหรับวันหนึ่งการตัดสินใจมาอาศัยอยู่ในประเทศไทยทำให้ตนเองและครอบครัวมีความเป็นอยู่ที่ดีขึ้นเรื่อยๆ นอกเหนือจากการทำไร่นาวันหนึ่งยังสร้างรายได้ให้กับตัวเองด้วยการทำมาหากินที่ไม่ต้องสร้างหรือลงทุนมากนักอะไร คือ การเก็บเห็ดขายในช่วงที่เห็ดตามธรรมชาติออก ซึ่งเคยทำรายได้ให้ตัวเองมาที่สุุดถึงวันละ 5,000 บาทเลยทีเดียว

นอกจากนี้สามีพาไปเที่ยวหลายที่ตามโอกาสที่ครอบครัวพาไป เข้าไปฝั่งลาว เช่น ไปทำบุญไปงานกินตอง หรือไปเยี่ยมญาติ ชีวิตความเป็นอยู่ก็มีความสุขสบายกว่าแต่ก่อน ได้รับการยอมรับจากสังคมมากขึ้นไม่ถูกเอารัดเอาเปรียบในการทำมาหากิน มีช่องทางในดำเนินชีวิตเป็นของตนเองและอนาคตของลูก

อย่างไรก็ตามความขัดข้องหรือข้อกังวลใจ จากการสนทนากับนางวันหนึ่ง จันทะลี คือ การสะท้อนถึงปัญหาที่ประสบในสถานะของประชากรไร้สัญชาติ อันได้แก่ การถูกจำกัดพื้นที่ไม่ให้เดินทางออกไปต่างจังหวัด ดังนั้นชีวิตของเธอจึงถูกจำกัดอยู่ในจังหวัดเลยเท่านั้น เมื่อต้องเดินทางออกนอกพื้นที่จำกัดทำให้เธอกังวล ไม่สบายใจเพราะกลัวเจ้าหน้าที่ไทยจับกุมดำเนินคดี นอกจากนี้การไม่มีสัญชาติไทยได้ส่งผลให้เธอไม่สามารถเข้าถึงสวัสดิการของรัฐได้อย่างเท่าเทียมกับคนไทย กล่าวคือ ไม่สามารถเข้าถึงการรักษาพยาบาลได้อย่างเต็มที่ (โดยเฉพาะในช่วงที่ผ่านมา) เมื่อเจ็บป่วยก็ซื้อยากินเองหรือไปปรึกษาหมออนามัยในตำบล แต่หากจะต้องเดินทางไปรักษาที่โรงพยาบาลเธอจะต้องจ่ายค่ารักษาพยาบาลเอง แม้ว่าที่ผ่านมาวันหนึ่งจะไม่เคยป่วยถึงขั้นต้องเข้ารับการรักษาในโรงพยาบาล อย่างไรก็ตามเธอก็กลัวว่าหากสักวันเมื่อเจ็บป่วยแล้วเข้าไปรักษาในสถานบริการของรัฐก็อาจได้รับการดูถูกจากคนอื่นๆ ว่าเป็นคนที่ไม่มีความรู้หรืออะไร

ปัญหาประการต่อมาในการไม่สามารถเข้าถึงบริการของรัฐไทยคือ เธอไม่สามารถมีสิทธิครอบครองทรัพย์สินต่างๆ ได้ เช่น ที่ดิน และรถจักรยานยนต์ ทรัพย์สินต่างๆ ที่หามาได้ร่วมกับสามีจึงต้องใช้ชื่อของสามีเป็นผู้ถือครองตามกฎหมาย

ปัญหาประการสุดท้ายของวันหนึ่งคือ การไม่สามารถเข้าถึงการพัฒนาจากรัฐที่ผ่านกลุ่มทางการต่างๆ เช่น การเป็นสมาชิกกลุ่มพัฒนาสตรีประจำหมู่บ้าน หรือกระทั่งการเป็นสมาชิกกลุ่มต่างๆ ทำให้ชีวิตเธอถูกจำกัดไม่ให้มีส่วนร่วมในการพัฒนาของชุมชน คงทำได้แต่เพียงการมีส่วนร่วมตามจารีตประเพณี เช่น งานบุญต่างๆ

ถึงแม้ว่าจะมีข้อจำกัดต่างๆ ในสถานะไร้รัฐของวันทนี้อยู่ แต่ด้วยความเป็นคนที่มีนิสัยขยันมาตั้งแต่เด็กที่ต้องเก็บของป่ามาขายในฝั่งไทย ทำให้เธอได้รับการยอมรับจากชุมชนว่าเป็นคนที่เก็บเห็ดเก่งที่สุดในหมู่บ้าน สามีและครอบครัวของสามีช่วยสะท้อนถึงทักษะความสามารถของเธอ ว่าเป็นคนที่มีความสามารถในการเก็บเห็ด ถือได้ว่าเป็นเซียนเห็ด เพราะคนจะรู้จักโดยเฉพาะแม่ค้าที่มาซื้อเห็ดต่างให้การยอมรับว่าถ้าจะซื้อเห็ดที่หมู่บ้านแสงพาต้องมาสั่งวันทนี้อย่างเดียวเลย ความมีทักษะดังกล่าวนี้ทำให้เธอเป็นที่ยอมรับของครอบครัวทางฝ่ายสามี เพราะเธอคือคนที่หารายได้จากการเก็บของป่าได้อย่างมีรายได้เป็นกอบเป็นกำ ซึ่งสามารถจุนเจือครอบครัวให้มีฐานะดีขึ้นมาได้

ถึงแม้จะมีการยอมรับในการเป็นครอบครัวของคนไทย แต่ก็ไม่มีสิทธิในการเสนอความคิดเห็นในฐานะที่เป็นคนไทยคนหนึ่ง คำานวณ ซึ่งเป็นสามี บอกว่า “น้อยใจแทนภรรยาที่ยังไม่สามารถเข้าเป็นคนไทยอย่างแท้จริงและที่ผ่านมากลางได้รับบัตร (ประจำตัวบุคคลที่ไม่มีสถานะทางทะเบียน) ก็ยังไม่เป็นผลดีอะไรมากนัก” เนื่องจากเธอยังมีข้อจำกัดในชีวิตแบบไร้สถานะทางทะเบียนดังที่กล่าวมาแล้วข้างต้น

ส่วนการเข้าสังคมกับคนลาวอื่นๆ ในอำเภอนาแห้วนั้นไม่มากนักมากนัก การรวมกลุ่มเพื่อช่วยเหลือกันเองในท้องถิ่นยังไม่มี ส่วนใหญ่จะมีโอกาสได้พบปะพูดคุยกับคนลาวอพยพด้วยกันในกิจกรรมส่วนรวมของหมู่บ้าน เช่น การไปร่วมงานบุญที่วัด เนื้อหาในการพูดคุยแลกเปลี่ยนจะเป็นการถามไถ่สารทุกข์สุกดิบซึ่งกันและกัน มีบ้างที่พูดถึงความจำกัดของการเป็นคนอพยพไร้สัญชาติ และแนวทางแก้ไขปัญหาในการข้ามแดน

แผนผังเครือญาติของนางวันทนี จันทะลี

พ่อ

ชื่อนายมน..... นามสกุลจันทะลี.....
เลขบัตรประจำตัวประชาชนไม่ทราบ.....
สถานะ/สัญชาติลาว.....
หมายเหตุเสียชีวิตแล้ว.....

ลูกคนที่ 1

ชื่อนายไหม..... นามสกุลจันทะลี.....
เลขบัตรประจำตัวประชาชนไม่ทราบ.....
สถานะ/สัญชาติลาว.....
หมายเหตุอายุ 47 ปี.....

แม่

ชื่อนางมัต..... นามสกุลจันทะลี.....
เลขบัตรประจำตัวประชาชนไม่ทราบ.....
สถานะ/สัญชาติลาว.....
หมายเหตุอายุ 65 ปี.....

ลูกคนที่ 2

ชื่อนายไล..... นามสกุลจันทะลี.....
เลขบัตรประจำตัวประชาชนไม่ทราบ.....
สถานะ/สัญชาติลาว.....
หมายเหตุอายุ 45 ปี.....

ลูกคนที่ 3	ลูกคนที่ 4
ชื่อนางวันทนี..... นามสกุลจันทะลี..... เลขบัตรประจำตัวประชาชน 0 4206 89000 XX X สถานะ/สัญชาติบุคคลที่ไม่มีสถานะฯ..... หมายเหตุอายุ 43 ปี.....	ชื่อนางพอง..... นามสกุลจันทะลี..... เลขบัตรประจำตัวประชาชนไม่ทราบ..... สถานะ/สัญชาติลาว..... หมายเหตุอายุ 41 ปี.....
ลูกคนที่ 5	ลูกคนที่ 6
ชื่อนายลอง..... นามสกุลจันทะลี..... เลขบัตรประจำตัวประชาชนไม่ทราบ..... สถานะ/สัญชาติลาว..... หมายเหตุอายุ 39 ปี.....	ชื่อนางทองดี..... นามสกุลจันทะลี..... เลขบัตรประจำตัวประชาชนไม่ทราบ..... สถานะ/สัญชาติลาว..... หมายเหตุอายุ 37 ปี.....
ลูกคนที่ 7	ลูกคนที่ 8
ชื่อนางนารี..... นามสกุลจันทะลี..... เลขบัตรประจำตัวประชาชนไม่ทราบ..... สถานะ/สัญชาติลาว..... หมายเหตุอายุ 35 ปี.....	ชื่อนายบุญมี..... นามสกุลจันทะลี..... เลขบัตรประจำตัวประชาชนไม่ทราบ..... สถานะ/สัญชาติลาว..... หมายเหตุอายุ 33 ปี.....
ลูกคนที่ 9	ลูกคนที่ 10
ชื่อนางบุญศรี..... นามสกุลจันทะลี..... เลขบัตรประจำตัวประชาชนไม่ทราบ..... สถานะ/สัญชาติลาว..... หมายเหตุอายุ 31 ปี.....	ชื่อนายเอ็ดดี้..... นามสกุลจันทะลี..... เลขบัตรประจำตัวประชาชนไม่ทราบ..... สถานะ/สัญชาติลาว..... หมายเหตุอายุ 27 ปี.....

แผนผังเครือญาติของนางวันทนี จันทะลี (ต่อ)

พ่อ	แม่
ชื่อนายคำนวน..... นามสกุลสิงห์รักษ์... เลขบัตรประจำตัวประชาชนไม่ทราบ..... สถานะ/สัญชาติไทย..... หมายเหตุอายุ 46 ปี.....	ชื่อนางวันทนี..... นามสกุลจันทะลี..... เลขบัตรประจำตัวประชาชน 0 4206 89000 XX X สถานะ/สัญชาติบุคคลที่ไม่มีสถานะฯ..... หมายเหตุอายุ 43 ปี.....
ลูก	
ชื่อเด็กหญิงสุนันท์..... นามสกุลสิงห์รักษ์... เลขบัตรประจำตัวประชาชนไม่ทราบ..... สถานะ/สัญชาติไทย..... หมายเหตุอายุ 14 ปี.....	

นอกจากวันทนีจะเข้ามาอาศัยอยู่ในประเทศไทยแล้ว น้องสาวของเธอคือ นางทองดี จันทร์ลี อายุ 37 ปี ซึ่งเป็นลูกคนที่ 6 ของพ่อแม่ ก็ได้มาอยู่ในประเทศไทยด้วยเนื่องจากการแต่งงาน โดยปัจจุบันอาศัยอยู่ที่จังหวัดชลบุรีกับสามีคนไทย และมีอาชีพเก็บผักตามธรรมชาติขาย น้องก็เป็นคนขยันเก็บเงินจนได้ซื้อที่ดินและกำลังจะสร้างบ้านเป็นของตัวเองแล้ว เพราะมีลูกสองคนแล้วอยากสร้างครอบครัวอยู่อย่างมั่นคง แม้ว่าน้องสาวไม่มีบัตรอะไรเลย เห็นว่ารัฐบาลประกาศให้ไปขึ้นแรงงานต่างด้าว น้องสาวเคยเล่าให้ฟังบ้างแต่ไม่แน่ใจว่าน้องสาวได้ไปขึ้นแรงงานหรือไม่

กล่าวโดยสรุปแล้ว ชีวิตของนางวันทนี จันทร์ลี เป็นกรณีศึกษาหนึ่งของผู้ไม่มีสถานะทางทะเบียนในอำเภอนาแห้วจังหวัดเลย ชีวิตแบบไร้สถานะของเธอทำให้มีข้อจำกัดในการดำรงชีวิต อันได้แก่ การไม่สามารถเดินทางออกนอกพื้นที่จังหวัดได้อย่างสะดวก ความไม่มั่นคงและไม่มีสิทธิในทรัพย์สิน และการขาดสิทธิในการเข้าถึงการบริการของรัฐที่ควรจะได้คือการรักษาพยาบาล และการเข้าถึงสวัสดิการจากกลุ่มสถาบันที่เป็นทางการในหมู่บ้าน อย่างไรก็ตาม เธอเป็นที่ยอมรับของชุมชนในการเข้าไปมีส่วนร่วมในกิจกรรมบุญประเพณีต่างๆ ของหมู่บ้าน นอกจากนี้ยังมีทักษะในการเก็บหาของป่าจนสามารถสร้างรายได้จนเป็นที่ยอมรับของสมาชิกครอบครัวของสามีและชุมชนที่เธออยู่อาศัย

กรณีที่ 6

นางพด ไชยะวง

จากบุพการีไร้สัญชาติของคนสัญชาติไทย – ผู้ใช้แรงงานสัญชาติลาว

พด ไชยะวง (ปัจจุบันอายุ 29 ปี) เข้ามาอยู่ในประเทศไทยเมื่ออายุ 13 ปี เพื่อรับจ้างภาคเกษตร โดยข้ามแดนมาทางลำน้ำเหืองบริเวณบ้านแก่งม่วง ตำบลลาฮี อำเภอน้ำเหือง จังหวัดเลย ก่อนที่จะแต่งงานกับหนุ่มไทย (ชาวบ้านวังเป่ง ตำบลน้ำทูน อำเภอน้ำเหือง) เมื่ออายุได้ 19 ปี และต่อมาได้แยกทางกับสามีหลังจากอยู่กินกันมาเป็นเวลา 10 ปี และมีบุตรชายด้วยกัน 2 คน

เมื่อเดือนมีนาคม 2558 พดได้ไปเยี่ยมบ้านที่ สปป.ลาว เพื่อปรึกษากับพ่อแม่ในการเริ่มต้นชีวิตใหม่หลังจากที่ได้เลิกกับสามีคนไทยและไม่มีทรัพย์สินที่สร้างมาร่วมกันช่วงที่อยู่กินกับสามี ส่วนลูกชายทั้งสองคนก็อยู่กับสามี ครอบครัวทางฝั่งลาวได้ไปขอคำแนะนำจากนายบ้านให้นางพด ไชยะวง ได้อยู่อาศัยกับครอบครัวทางฝั่งลาวโดยขอละความผิดเนื่องจากนางพด ไชยะวง ได้ถูกยกเลิกในทะเบียน

ลาวเป็นเวลา 15 ปีแล้ว นายบ้านให้คำแนะนำว่าให้สมาชิกของครอบครัวทั้งหมดที่มีชีวิตอยู่ทางฝั่งลาวพาไปมอตัวกับตำรวจที่เมืองแก่นท้าว (โดยให้พ่อ แม่ น้อง และให้ญาติเป็นผู้ยื่น/พยานด้วย)

ช่วงนั้นมีงานบุญตามประเพณีความเชื่อพุทธศาสนาของชาวลาวและงานกินตองหลายที่เมืองแก่นท้าว นางพด ไชยะวงจึงไปทำบุญและงานกินตองหลายที่เมืองแก่นท้าว โดยมีความตั้งใจจะไปมอตัวหลังจากเสร็จธุระ แต่ถูกตำรวจเมืองแก่นท้าวจับเสียก่อน จึงได้ดำเนินการตามกฎหมายประเพณีลาว กล่าวคือ นางพด ไชยะวง ถูกควบคุมตัวติดคุก 2 วัน เข้าไปตัดสร้าง 2 วัน และถูกตั้งข้อหาหนีเข้าเมือง ให้รับโทษตามประเพณีเป็นเวลา 6 เดือน ทางพ่อ แม่ น้อง และญาติของนางพด ไชยะวง จึงขอให้นายบ้านเจรจากับทางหน่วยงานตำรวจเมืองแก่นท้าวตามความเป็นจริงทั้งหมด

ในเบื้องต้นเพื่อประกันตัวให้ผู้ต้องหาดำเนินการขอละโทษ จึงต้องการค้ำประกันประกอบด้วยสมาชิกครอบครัวทั้งหมด บ้านพร้อมที่ดิน ที่ไร่ ที่นา และเงินจำนวน 10,000 บาท เมื่อเจรจาแล้วเจ้าหน้าที่ได้พิจารณาเห็นว่าเป็นบุคคลที่มีความตั้งใจจริง และมีพยานยืนยันจึงอนุญาตให้พร้อมทั้งขึ้นทะเบียนเป็นพลเมืองลาว โดยเสียค่าธรรมเนียมอีก 8,000 บาท แต่จะคืนหลักทรัพย์การค้ำประกันและเงินจำนวน 10,000 บาท

หลังจากนั้นเป็นขั้นตอนในการจัดทำหลักฐานการเป็นพลเมืองลาว ดังนี้ (1) ทำใบยังยืน (หนังสือรับรอง) จากนายบ้าน โดยจ่ายค่าจ้ำกา (ค่าประทับตรารับรอง) 40 บาท (2) ทำใบยังยืน (หนังสือรับรอง) จากกลุ่มบ้าน โดยจ่ายค่าจ้ำกา 100 บาท (3) ทำใบยังยืน (หนังสือรับรอง) จากด่านสะพานไทย-ลาว โดยจ่ายค่าจ้ำกา 200 บาท (4) จากนั้นไปแจ้งงานขึ้นทะเบียนบ้าน (ปลัดสัมมะโนครัว) พร้อมถ่ายบัตรประจำตัวประชาชนที่เมืองไชยบุรี จ่ายค่าธรรมเนียม 400 บาท และรับบัตรภายในหนึ่งสัปดาห์ หรือ 200 บาท กรณีไม่ต้องการระบุวัน-เวลาในการรับบัตร หลังจากนั้นเจ้าหน้าที่จะถามความสมัครใจในการทำหนังสือเดินทาง โดยมีค่าใช้จ่ายให้เลือก 3 กรณี คือ (1) กรณีไม่เร่งด่วน มีค่าธรรมเนียม 2,500 บาท (2) กรณีเร่งด่วนมีค่าธรรมเนียม 5,000 บาท และ (3) เลือกไปทำที่เวียงจันทน์พร้อมกับเจ้าหน้าที่มีค่าธรรมเนียมเหมาจ่าย 6,000 บาท โดยจะได้รับบัตรภายในวันเดียวกัน

5.5 สรุปและวิเคราะห์

แม่น้ำเหืองเป็นแม่น้ำสาขาสายใหญ่แห่งหนึ่งของแม่น้ำโขง มีความยาวตามแนวชายแดนไทยลาวประมาณ 130 กิโลเมตร ต้นกำเนิดของแม่น้ำพรมแดนแห่งนี้ก่อเกิดขึ้นในบริเวณภูเมียง บ้านร่มเกล้า จังหวัดพิษณุโลก และไหลลงบรรจบแม่น้ำโขงที่บริเวณบ้านท่าดีหมี อำเภอเชียงคาน จังหวัดเลย ในอดีตการอพยพเคลื่อนย้ายผู้คนที่อาศัยอยู่เขตลุ่มน้ำเหืองเป็นไปอย่างเสรี ประชาชนในฝั่งประเทศลาวจะข้ามแม่น้ำเข้ามาฝั่งประเทศไทยเพื่อนำเกลือและของป่ามาแลกเปลี่ยนกับข้าวและสินค้าอุปโภคบริโภคอื่นๆ การอพยพเคลื่อนย้ายของผู้คนในพื้นที่ลุ่มน้ำเหือง มีการเคลื่อนไหวเปลี่ยนแปลงอยู่ตลอดเวลา ซึ่งเป็นธรรมชาติของความเป็นมนุษย์ที่จะต้องมีการติดต่อไปมาหาสู่กัน แม่น้ำเหืองเป็นเพียงเขตแดนสมมุติกำหนดขึ้นมาให้เห็นความแตกต่างระหว่างรัฐไทยและสาธารณรัฐประชาธิปไตยประชาชนลาว การแบ่งแยกดังกล่าวนี้สร้างขึ้นเพื่อปกป้องผลประโยชน์ให้กับผู้ที่อาศัยอยู่ทั้งสองประเทศ อาทิเช่น การคุ้มครองปกป้องการค้าขาย การป้องกันภัยอันตรายจากโจรปล้นสะดม

ในช่วงศตวรรษที่ 19 ประเทศตะวันตกที่เรืองอำนาจสองประเทศคือ อังกฤษและฝรั่งเศสได้ขยายอาณานิคมเข้ามาในภูมิภาคเอเชียตะวันออกเฉียงใต้มากขึ้น แต่ก่อนหน้านั้น ภูมิภาคแห่งนี้อยู่ภายใต้การบริหารแบบราชอาณาจักรน้อยใหญ่ มีเมืองหลวงเป็นศูนย์กลาง เมืองที่เล็กกว่าเป็นบริวาร และต้องส่งเครื่องบรรณาการให้กับเมืองหลวงมากกว่าหนึ่งอาณาจักร และมีความยึดหยุ่นของขอบเขตดินแดน บ้างก็ซ้อนทับกันในอำนาจของอาณาจักร นอกจากความยึดหยุ่นของพรมแดนแล้วผู้คนที่อาศัยอยู่ในภูมิภาคนี้ต่างก็มีความยึดหยุ่นเช่นกัน มีการอพยพเคลื่อนย้ายถิ่นอาศัยกันอยู่ตลอดเวลา และมีความหลากหลายทางกลุ่มชาติพันธุ์⁶⁴

อย่างไรก็ตามการเข้ามาของชาติตะวันตก ทำให้การแบ่งเขตแดนเขตแดนระหว่างอาณาจักรถูกแบ่งแยกให้ปรากฏชัดเจน (territorialization) ตั้งแต่นั้นเป็นต้นมา การแบ่งแยกดังกล่าวนี้ทำให้พื้นที่อิมคริมซ้อนทับถูกกำหนดใหม่⁶⁵ โดยใช้แม่น้ำสายหลักในพื้นที่อันได้แก่แม่น้ำเหือง และในที่สุด

⁶⁴ จามะรี เชียงทอง, “การเมืองเรื่องชาติพันธุ์ วัฒนธรรม และความรู้พื้นถิ่นในไทย เวียดนาม และลาว,” ใน *ว่าด้วยแนวทางการศึกษาชาติพันธุ์*, ศูนย์มานุษยวิทยาสิรินธร (องค์การมหาชน), เอกสารวิชาการลำดับที่ 36 (กรุงเทพฯ: ศูนย์มานุษยวิทยาสิรินธร, 2547), 129.

⁶⁵ เรื่องเดียวกัน, 137.



เมื่อปี พ.ศ. 2446 ประเทศไทยได้เสียดินแดนฝั่งซ้ายแม่น้ำโขงให้แก่ฝรั่งเศส⁶⁶ การสูญเสียดินแดนให้กับชาติตะวันตกนี้ ผลักดันให้ประเทศสยามจำเป็นต้องปรับเปลี่ยนการบริหารราชการใหม่ และสร้างความเป็นชาติมากขึ้น โดยจามะรีได้ให้รายละเอียดของความจำเป็นที่สยามต้องปรับตัวว่า

“สยามมีความตื่นตัวในการปรับตัวเป็นชาติสมัยใหม่ตั้งแต่สมัยรัชการที่ 5 ในปลายศตวรรษที่ 19 เมื่อมีการจัดระเบียบบริหารราชการใหม่เพื่อควบคุมการจัดพื้นที่ (เทศาภิบาล) และในสมัยรัชการที่ 6 ก็ยังมีการให้ความสำคัญต่อชาติมากขึ้น และมีการสร้างสัญลักษณ์เพื่อสร้างความเป็นปึกแผ่นของชาติ เช่น เพลงชาติ และธงชาติ (ชาติ ศาสนา พระมหากษัตริย์) และรัชกาลที่ 6 ทรงพระราชนิพนธ์บทความปลุกใจให้รักชาติ”⁶⁷

การจัดระเบียบภายในชาติสยาม ทำให้มีการออกกฎหมายเกี่ยวกับสัญชาติขึ้นในปี 2442 เพื่อให้สัญชาติแก่คนที่เกิดในประเทศไทยมีมารดาและบิดาเป็นคนเอเชีย การออกกฎหมายดังกล่าวนี้ สอดคล้องกับความกังวลต่อความขัดแย้งที่อาจเกิดขึ้นกับฝรั่งเศสจากการเคลื่อนย้ายของประชากรออกมาจากประเทศลาว ก่อนปี พ.ศ. 2432 ในขณะที่ฝรั่งเศสเองก็ต้องการให้ประชากรที่อพยพเหล่านั้นย้ายกลับ เพื่อบรรเทาปัญหาการขาดแคลนแรงงาน

การให้สัญชาติของสยามดูเหมือนจะสร้างปัญหาให้กับพลเมืองที่อาศัยอยู่ตามแนวชายแดนที่ถูกแบ่งแยกออกเป็นสองกลุ่ม คือ คนใน (included) ที่ได้รับสัญชาติไทย และคนนอก (excluded)⁶⁸ ที่ถูกเรียกให้เป็นคนต่างด้าวในปัจจุบันซึ่งเกิดขึ้นพร้อมกันกับการปักปันเขตแดนระหว่างสยามและอาณานิคมของฝรั่งเศส อย่างไรก็ตามการแบ่งเขตแดนไม่ได้สร้างแค่ผลประโยชน์อย่างเดียว มียังก่อปัญหาให้กับคนท้องถิ่นที่อาศัยอยู่ตามแนวเขตชายแดนดังกล่าว โดยเฉพาะการสร้างสภาวะกลายเป็นคนไร้รัฐไร้สัญชาติให้แก่ผู้คนในกลุ่มน้ำแห่งนี้

⁶⁶ อนุชิต สิงห์สุวรรณ, “ตัวตน ของคนเชียงคาน: ในมุมมองนักเดินทางตะวันตก,” *เมืองโบราณ* 37, ฉ.4 (ตุลาคม-ธันวาคม, 2554).

⁶⁷ จามะรี เชียงทอง, “การเมืองเรื่องชาติพันธุ์ วัฒนธรรม และความรู้พื้นถิ่นในไทย เวียดนาม และลาว,” 143.

⁶⁸ เรื่องเดียวกัน, 142.

ที่หมู่บ้านอาฮี อำเภอท่าลี่ และหมู่บ้านแสงพา อำเภอนาแห้ว ซึ่งเป็นพื้นที่ศึกษาของโครงการนี้ หากมองตามแนวคิดการสร้างชาติและพลเมือง (nationalism and citizenship) ของจาเมรีและ ธงชัยแล้ว ทั้งสองหมู่บ้านนี้มีความไม่แน่นอนชัดเจนในเรื่องพรมแดนและการเป็นพลเมืองมาก่อน ไม่แน่ชัดว่าเป็นหมู่บ้านของสยามหรือลาว เนื่องจากอำนาจรัฐในยุคก่อนอาณานิคมของฝรั่งเศสจะเข้ามา นั้นมีความยืดหยุ่นไม่ตายตัว ดังนั้นผู้คนในพื้นที่สองหมู่บ้านกรณีศึกษาแห่งนี้จึงเคลื่อนย้ายไปมา ประกอบกิจการค้าขาย แลกเปลี่ยนสินค้า การแรงงาน รวมไปถึงการแต่งงานได้อย่างเสรีโดยไม่มีอำนาจของรัฐมาควบคุม จนกระทั่งอำนาจจากตะวันตกเข้ามาแทรกแซง การแบ่งแยกจึงเกิดขึ้น

ในการประชุมกลุ่มย่อยเพื่อเก็บข้อมูลจากผู้รู้ในหมู่บ้านอาฮีเกี่ยวกับการอพยพของผู้คนพบว่า หลังจากที่เป็นที่แน่ชัดว่าสยามต้องเสียดินแดนฝั่งซ้ายของแม่น้ำโขงให้แก่ฝรั่งเศส ประชาชนที่มีการศึกษาที่อาศัยในเมืองแก่นท้าว บ่อแต่นในแขวงไซยะบุรี ถูกทางการสยามให้เลือกว่าจะเป็นคนไทย หรือคนลาว ทำให้เกิดการอพยพครั้งใหญ่เพื่อเข้ามาเป็นพลเมืองสยาม การแบ่งแยกให้เป็นคนในกับ คนนอกมีตั้งแต่สมัยนั้น

อีกระลอกที่เร่งเร้าให้เกิดการเคลื่อนย้ายของประชาชนในพื้นที่ลุ่มน้ำพรมแดนแห่งนี้ คือ การหลบหนีภัยคุกคามจากความไม่สงบในยุคสงครามลับในลาวและสงครามเย็นของเอเชียตะวันออกเฉียงใต้ โดยเฉพาะภายหลังจากฝ่ายคอมมิวนิสต์ลาวสามารถเอาชนะเหนือฝ่ายเสรีประชาธิปไตย ประชาชนกลุ่มหนึ่งได้หลบหนีจากภัยคุกคามดังกล่าวข้ามแม่น้ำโขงเข้ามาอาศัยอยู่กับญาติพี่น้องในประเทศ ไทย ในหมู่บ้านอาฮีและหมู่บ้านอื่นๆ ตลอดทั้งแม่น้ำโขง ในหมู่บ้านอาฮีพบวก่อนปี พ.ศ. 2518 ประชากรคนลาวอพยพมีจำนวนไม่ถึง 20 คน แต่ภายหลังจากประเทศลาวเปลี่ยนแปลงการปกครอง คนลาวอพยพในหมู่บ้านเพิ่มขึ้นเป็นประมาณ 100 คนในปีเดียว อัตราการเพิ่มดังกล่าวนี้แสดงให้เห็นถึงการเคลื่อนย้ายของผู้คนอันเนื่องมาจากการเปลี่ยนแปลงทางสังคมของถิ่นอยู่อาศัยต้นกำเนิด

อย่างไรก็ตาม ในยุคหลังสงครามเย็นสงบ ประกอบกับรัฐบาลไทยนำโดย พลเอกชาติชาย ชุณหะวัณ นายกรัฐมนตรีได้เปลี่ยนนโยบายจากการรังเกียจคอมมิวนิสต์เป็นคบหากันมากขึ้น ผ่านนโยบาย “เปลี่ยนสนามรบให้เป็นสนามการค้า” การข้ามแดนโดยผิดกฎหมายเข้ามาประเทศไทยยังคงมีต่อเนื่องแต่วัตถุประสงค์ในการเข้ามาเปลี่ยนไป จากการศึกษาพบว่า ในพื้นที่บ้านอาฮี อำเภอท่าลี่ และบ้านแสงพา อำเภอนาแห้ว ผู้ไม่มีสถานะทางทะเบียนส่วนใหญ่เป็นเป็นเพศหญิง ที่เข้ามาแต่งงาน อยู่กินกับสามีคนไทย จึงต้องอาศัยอยู่ในประเทศไทยเป็นระยะเวลาช้านานกับครอบครัว การเปลี่ยน

สนามรบเป็นสนามการค้าได้นำมาซึ่งการข้ามแดนอย่างผิดกฎหมายเพื่อแต่งงาน และก่อเกิดความไร้
สัญชาติให้กับกลุ่มคนในลุ่มน้ำ

ชีวิตแต่งงานได้สร้างข้อจำกัดให้พวกเขาไม่สามารถกลับบ้านที่ฝั่งลาวได้บ่อยครั้ง ประกอบกับ
ในประเทศ สปป.ลาวนั้นยังไม่ก้าวหน้าในงานขึ้นทะเบียนราษฎร การออกบัตรประชาชนหรือเอกสาร
ยืนยันตัวบุคคลจากรัฐบาลยังไม่มี หากจะยืนยันว่าบุคคลใดเป็นพลเมืองของหมู่บ้านใดต้องให้นายบ้าน
(ผู้ใหญ่บ้าน) เป็นผู้รับรอง อย่างไรก็ตามเมื่อพวกเขาห่างหายจากถิ่นหมู่บ้านกำเนิดเป็นเวลานาน ก็เป็น
เรื่องลำบากที่นายบ้านจะรับรองความเป็นคนลาวให้กับพวกเขาได้ ทำให้สูญเสียสิทธิการได้สถานภาพ
การเป็นพลเมืองลาว และกลายเป็นผู้ไม่มีสถานะทางทะเบียนในฝั่งประเทศไทย ไม่ได้รับสิทธิในการ
เข้าถึงบริการรัฐ เช่น การคุ้มครองในชีวิตและทรัพย์สิน การรักษาพยาบาล ซึ่งจะขอกว่าในรายละเอียด
ข้างล่างนี้

5.5.1 ผลกระทบของความไร้สัญชาติต่อชุมชนท้องถิ่น

จากการศึกษาสถานะภาพและการดำรงชีวิตของคนไร้รัฐในพื้นที่ลุ่มแม่น้ำโขง อันครอบคลุม
พื้นที่สองอำเภอคือท่าลี่และนาแห้วจังหวัดเลย พบว่าปัญหาที่เกิดขึ้นอันเนื่องมาจากการมีประชากรไร้
สัญชาติสามารถแบ่งออกเป็นสองกลุ่มหลักๆ คือ ปัญหาที่กระทบต่อสิทธิการเป็นมนุษย์ของผู้ไร้
สัญชาติและครอบครัว อันได้แก่การไม่สามารถเข้าถึงบริการของรัฐในการรักษาพยาบาล การขาด
ความมั่นคงในชีวิตและทรัพย์สิน และการถูกทำร้ายร่างกายและล่วงเกินทางเพศเป็นประเด็นปัญหา
สำคัญที่ค้นพบจากการสำรวจภาคสนาม ส่วนปัญหาอีกกลุ่มที่สองคือผลกระทบต่อชุมชนที่ผู้ไร้สัญชาติ
อาศัยอยู่ ได้แก่ ระบบเศรษฐกิจของชุมชน ยาเสพติด การควบคุมโรคระบาด และการค้ามนุษย์และ
อาชญากรรมอื่นๆ ซึ่งจะขอนำเสนอเป็นลำดับดังต่อไปนี้

ก. การไม่สามารถเข้าถึงสิทธิการรักษาพยาบาล

ดังที่กล่าวมาแล้วว่าปัญหาที่กระทบต่อสิทธิความเป็นมนุษย์ของผู้อพยพมีหลายประเด็น ใน
ประเด็นแรกจะขอกว่าถึงปัญหาที่คนไร้สัญชาติประสบและเป็นกังวลมากที่สุดคือ การไม่สามารถ
เข้าถึงการรักษาพยาบาล โดยเฉพาะในกลุ่มประชากรที่ถือบัตรประจำตัวผู้ไม่มีสถานะทางทะเบียน
(ทร.38) และผู้ไม่มีบัตรแสดงสถานะอะไรเลยอะไรเลย เมื่อมีปัญหาเจ็บป่วยด้วยโรคเรื้อรังหรือการ
เจ็บป่วยที่มีอาการรุนแรง เช่น เบาหวาน หรืออุบัติเหตุ พวกเขาต้องจ่ายค่ารักษาพยาบาลด้วยตัวเอง

บางรายที่ป่วยหนักต้องจ่ายค่ารักษาพยาบาลแพงถึงขั้นจำเป็นต้องขายทรัพย์สินที่มีอยู่เพื่อการรักษา เช่น กรณีศึกษาของครอบครัวนายบุญมา แสงคำจร ที่ต้องขายบ้านและที่ดินเพื่อพาลูกสาวมา รักษาพยาบาลในเมืองไทยเพราะป่วยด้วยโรคทาลัสซีเมียที่มีค่ารักษาในแต่ละครั้งแพง

เราได้ศึกษาเพิ่มเติมถึงพฤติกรรมในการข้ามชายแดนของคนฝั่งลาวที่เข้ามาในประเทศไทย โดยศึกษาจากวัตถุประสงค์ในการข้ามเข้ามาฝั่งประเทศไทย ที่จุดผ่อนปรนบ้านนากะเซ็งซึ่งอยู่ห่าง จากด่านสากลบ้านนากระเซ็งประมาณ 2 กิโลเมตร ถึงแม้ว่าจะไม่ได้ข้อมูลที่เป็นตัวเลขยืนยันจาก จุดผ่อนปรนดังกล่าว แต่จากการสัมภาษณ์เจ้าหน้าที่ฝ่ายป้องกันจังหวัดเลย พบว่าเหตุผลที่คนลาวข้าม จุดผ่อนปรนชายแดนไทยลาว โดยเรียงลำดับตามความสำคัญของวัตถุประสงค์ของการข้ามแดนดัง ตารางที่ 5.4

ตารางที่ 5.4 วัตถุประสงค์การข้ามแดน

ณ จุดผ่อนปรนชายแดนในลุ่มน้ำเหืองบ้านนากะเซ็ง ตำบลอาฮี อำเภอท่าลี่ จังหวัดเลย

ลำดับ ความสำคัญ	วัตถุประสงค์ข้ามแดน	ลักษณะการอาศัยในประเทศไทย		
		มาเข้าเย็นกลับ ในหนึ่งวัน	ไปๆ มาๆ มากกว่าหนึ่งวัน แต่ไม่ค้างคืน	ไปๆ มาๆ มากกว่าหนึ่งวัน และค้างคืน
1	เพื่อการรักษาพยาบาล	*	*	*
2	รับจ้างแรงงานภาคเกษตร		*	
3	จับจ่ายใช้สอย	*		
4	เยี่ยมญาติพี่น้อง	*		

ที่มา: จุดผ่อนปรนชายแดนไทยลาว บ้านนากะเซ็ง, 2558

วัตถุประสงค์ในการข้ามแดนอันดับหนึ่งคือ การเข้ามาขอรับการรักษาพยาบาลในฝั่งประเทศไทย รองลงมาเป็นการข้ามแดนเข้ามารับจ้างภาคเกษตรตามฤดูกาล และเยี่ยมญาติพี่น้องตามลำดับ ความแตกต่างของระดับการพัฒนาทั้งสองประเทศ โดยเฉพาะการให้บริการของรัฐนั้นเป็นเหตุผลหลัก ที่ผลักดันให้เกิดการข้ามชายแดนของประชาชนในพื้นที่ลุ่มน้ำเหือง นอกจากนี้ยังพบว่า กระบวนการ

และขั้นตอนที่ยุงยากของด่านตรวจคนเข้าเมืองของทั้งสองประเทศ เป็นสาเหตุหนึ่งที่ทำให้เกิดการหลบหนีเข้าเมืองไทยโดยผิดกฎหมาย

ข. การถูกจำกัดสิทธิในความมั่นคงของชีวิต

ปัญหาประการที่สองในสภาวะการเป็นคนไร้สัญชาติของกลุ่มคนลาวอพยพในพื้นที่ลุ่มแม่น้ำเหือง คือ การถูกจำกัดสิทธิในความมั่นคงของชีวิตและทรัพย์สิน ปัญหาในประเด็นนี้แบ่งออกเป็นสองกลุ่ม คือ กลุ่มที่เข้ามาแต่งงานกับคนไทย และกลุ่มที่อพยพย้ายเข้ามาเป็นครอบครัว กลุ่มแรกสำหรับผู้เข้ามาแต่งงานอยู่กินกับคนไทย ถึงแม้ว่าพวกเขาทำงานในไร่ นาหรือบางคนทำกิจการค้าขายกับคู่สมรส ทรัพย์สินที่หามาได้นั้นทางราชการไทยไม่อนุญาตให้ใช้ซื้อคนไร้สัญชาติเป็นเจ้าของ เช่น บ้าน ที่ดิน รถยนต์ เมื่อมีการหย่าร้างเลิกกับคู่สมรส ทรัพย์สินทั้งหมดตกเป็นของคู่สมรสคนไทย และไม่สามารถฟ้องร้องเอาทรัพย์สินเหล่านั้นได้ เนื่องจากเป็นบุคคลผู้ไม่มีสถานะ

อย่างไรก็ตามในกรณีศึกษาที่บ้านอาฮี เพื่อสร้างเป็นหลักประกันว่าคนไร้สัญชาติจะมีความมั่นคงต่อทรัพย์สิน กลุ่มคนลาวอพยพจะใช้ชื่อลูก ซึ่งได้สัญชาติไทยโดยกำเนิดเป็นเจ้าของทรัพย์สินแทน การให้บุตรเป็นผู้ถือสินทรัพย์ที่หามาได้ร่วมกันนี้ เป็นสิ่งที่เราค้นพบในการศึกษาที่บ้านอาฮี ถือเป็นรูปแบบการจัดสรรผลประโยชน์ในการอยู่ร่วมกันระหว่างคนไทยและคนไร้สัญชาติโดยใช้ความสัมพันธ์ทางสายเลือดกับบุตรที่มีร่วมกัน

สำหรับกลุ่มที่ย้ายข้ามแดนมาทั้งครอบครัว ทรัพย์สินที่หามาได้จำเป็นต้องใช้ชื่อญาติพี่น้องเป็นผู้ถือครองให้ ดังนั้นบางครอบครัวที่ไม่มีญาติพี่น้อง จึงอยู่อย่างยากลำบากเนื่องจากไม่สามารถครอบครองทรัพย์สินได้ ทำให้ฐานะยากจนมากกว่าครอบครัวคนไทยโดยทั่วไป เช่น ครอบครัวของเด็กหญิงพิมพ์พา หอมหวาน ที่ไม่มีทรัพย์สินอะไรเลย ครอบครัวในกลุ่มนี้จึงกลายเป็นกลุ่มคนชายขอบอย่างสุดโต่ง ไม่มีสิทธิและทรัพย์สินเท่าเทียมกับคนทั่วไป และบางคนถูกชักนำไปสู่ด้านมืดในสังคมไทย ต้องไปข้องเกี่ยวกับขบวนการค้ายาเสพติด หรือบางคนถูกนำไปขายเพื่อเป็นสินค้าทางเพศ ดังที่จะกล่าวถึงในปัญหาต่อไป



ภาพแสดงทรัพย์สินของครอบครัวซึ่งคู่สมรสที่เป็นคนสัญชาติไทยมักถือกรรมสิทธิ์
ในการครอบครองตามกฎหมาย (ภาพโดย สุชาร์ตน์ มุลตรี, 2558)

ค. ปัญหาการถูกทำร้ายร่างกายและละเมิดทางเพศ

ด้วยเป็นคนไร้รัฐไม่มีรัฐชาติให้การคุ้มครองให้อยู่อย่างมีศักดิ์ศรีเช่นประชาชนไทยทั่วไป การอาศัยอยู่ในพื้นที่ลุ่มแม่น้ำโขงชายแดนประเทศไทยและลาวไม่ได้สะดวกสบายเหมือนอย่างที่จินตนาการไว้ กลุ่มคนไร้สัญชาติเพศหญิงหลายคนจึงอยู่อย่างทุกข์ยากลำบากจากการกีดกันทางเพศของชายไทย ที่หมู่บ้านอาฮีและตำบลรอบๆ หญิงลาวอพยพหลายคนต้องอยู่ในสภาพหนีร้อนมาเจอนรก เช่น กรณีของครอบครัวเด็กหญิงพิมพ์พาที่ทั้งครอบครัวถูกระงับทำซ้ำเราโดยพ่อของสามีป่าเป็นเวลานาน นอกจากนี้เรายังได้ยินเรื่องเล่าจากชาวบ้านหลายคนว่า หญิงลาวหลายคนเข้ามาแต่งงานกับคนไทยแล้ว เกิดแยกทางกับสามีแต่ไม่สามารถกลับไปถิ่นฐานดั้งเดิมที่ลาวได้ ต้องอยู่ในสถานะไร้สัญชาติและตัดสินใจเข้าสู่ขบวนการขายบริการทางเพศและหายสาบสูญไป นอกจากนี้บางคนยังเข้าไปพัวพันสู่ขบวนการค้ายาเสพติด และมีผลกระทบต่อชุมชนของคนไทย ตารางแสดงข้อจำกัดสิทธิในเข้าถึงบริการของรัฐแยกตามประเภททะเบียน กรณีศึกษาบ้านอาฮี อำเภอทาลี่ จังหวัดเลย

ตารางที่ 5.5 ปัญหาการเข้าถึงสิทธิขั้นพื้นฐานต่างๆ แยกประเภทตามบัตร

บริการของรัฐ	บัตรสีชมพู ⁶⁹	บัตรขาว ⁷⁰	ไม่มีบัตรอะไร
การรักษาพยาบาล			*
การศึกษา			
ออกนอกพื้นที่		*	*
ฝากครรภ์			*
ขับรถ	*	*	*
การเข้าถึงค่าแรงขั้นต่ำ		*	*
ครอบครองสังหาริมทรัพย์	*	*	*
ครอบครองอสังหาริมทรัพย์	*	*	*

ที่มา: การประชุมกลุ่มย่อยคนลาวอพยพไร้รัฐบ้านอาฮี, 2558

จากตารางข้างบนจะเห็นว่า ผู้ถือบัตรสีชมพูจะมีปัญหาสิทธิเข้าถึงบริการต่างๆ ของรัฐได้น้อยกว่าผู้อพยพกลุ่มอื่น ในทางตรงข้ามกลุ่มที่ไม่มีสิทธิมากที่สุด คือ กลุ่มคนที่ไม่มีบัตรหรือระบบทะเบียนอะไรเลย

5.5.2 ผลกระทบต่อชุมชนท้องถิ่นที่ผู้ไร้สัญชาติพักอาศัย

ก่อนภูมิภาคลุ่มแม่น้ำโขงประสบกับเหตุการณ์การสงครามเย็น การเคลื่อนย้ายอพยพของคนลาวเข้ามาตั้งถิ่นฐานในพื้นที่แห่งนี้มีไม่มากนัก ส่วนใหญ่เป็นการย้ายถิ่นจากการแต่งงาน จากการศึกษาที่บ้านอาฮีพบวก่อน พ.ศ. 2518 คนไม่มีสถานะทางทะเบียนในบ้านอาฮีมีประมาณ 20 คน อย่างไรก็ตามภายหลังจากประเทศลาวเปลี่ยนแปลงการปกครอง จำนวนคนไร้สถานะทางทะเบียนในหมู่บ้านเพิ่มขึ้นอย่างรวดเร็วเป็นประมาณ 100 คน จนถึงปัจจุบันนี้เพิ่มขึ้นเป็นประมาณ 980 คน เมื่อ

⁶⁹ คนต่างด้าวที่อพยพเข้ามาอาศัยในประเทศไทยเป็นการถาวร มีชื่ออยู่ในทะเบียน ท.ร. 14 และคนต่างด้าวที่ได้รับผ่อนผันให้อาศัยอยู่เป็นกรณีพิเศษ เช่น ลาวอพยพ ชาวเขา ที่มีชื่อในทะเบียน ท.ร.13 และทะเบียนประวัติ ท.ร.38 เป็นบัตรพลาสติกสีชมพู

⁷⁰ เป็นบัตรที่ทางราชการออกให้สำหรับผู้ไม่มีสถานะทางทะเบียน ด้านหน้าสีขาว ด้านหลังสีชมพู



รวมกับประชากรคนไทยที่มีทะเบียน 1,366 คน แสดงว่ามีประชากรที่อยู่จริงในหมู่บ้านราว 1,966 คน
ดังนั้น สัดส่วนคนลาวอพยพที่อาศัยอยู่ในหมู่บ้านอาฮีจึงเท่ากับประมาณ 1/3 ของประชากรทั้งหมด

ก. ผลกระทบต่อระบบเศรษฐกิจชุมชน

จำนวนประชากรที่มีมากถึงหนึ่งต่อสามส่วนนี้ ย่อมส่งผลกระทบต่อระบบเศรษฐกิจและสังคม
ของบ้านอาฮีทั้งในด้านดีและด้านลบ การใช้ทรัพยากรของชุมชน เช่น น้ำประปา ไฟฟ้า หรือระบบ
สวัสดิการอื่นๆ ต้องถูกแบ่งส่วนไปโดยกลุ่มคนอพยพ นอกจากนี้เมื่อศึกษาไปถึงข้อจำกัดขององค์การ
บริหารส่วนตำบลอาฮีแล้ว พบว่า การวางแผนใช้จ่ายงบประมาณเพื่อการพัฒนาขององค์กรท้องถิ่น
แห่งนี้ไม่สามารถตั้งงบประมาณเพื่อกลุ่มประชากรที่ไร้ทะเบียนราษฎร์เหล่านี้ได้ การใช้จ่ายงบประมาณ
ในการพัฒนาจึงไม่เพียงต่อกลุ่มประชากรจริง

อย่างไรก็ตามผลกระทบในแง่บวกต่อชุมชนก็มีอยู่ไม่น้อย แรงงานในภาคเกษตรและการ
แปรรูปสินค้าท้องถิ่น เช่น หน่อไม้อัดปิ้งซึ่งสร้างรายได้ให้แก่ชุมชนปีละประมาณ 20 ล้านบาท เป็นสิ่งที่
ปรากฏให้เห็นอย่างชัดเจนว่า ประชากรลาวอพยพบ้านอาฮีมีผลกระทบด้านดีต่อการพัฒนาเศรษฐกิจ
และสังคมต่อชุมชนในลุ่มน้ำเหืองอยู่ไม่น้อย จนอาจกล่าวโดยสรุปได้ว่า พวกเขาเป็นฟันเฟืองอีกระบบ
หนึ่งในนิเวศน์ทางสังคมเศรษฐกิจของกลุ่มแม่น้ำเหือง หากขาดฟันเฟืองชิ้นส่วนนี้ไปก็จะส่งผลกระทบ
ต่อห่วงโซ่เศรษฐกิจและสังคมในลุ่มน้ำชายแดนแห่งนี้ แรงงานภาคเกษตรจะต้องขาดแคลน กิจกรรม
หน่อไม้อัดปิ้งซึ่งกลายเป็นสินค้าที่มีชื่อเสียงของชุมชนต้องขาดผู้เชี่ยวชาญในการผลิต และที่สำคัญคือ
บางครอบครัวคงต้องขาดสมาชิกคนสำคัญ

ข. ปัญหายาเสพติด

การอยู่อาศัยร่วมกับกลุ่มคนไร้รัฐที่ไม่สามารถเข้าถึงการพัฒนาของรัฐได้ ทำให้ผู้คนบางกลุ่ม
เลือกเส้นทางหารายได้นอกกฎหมาย ในอดีตหมู่บ้านอาฮีและชุมชนอื่นๆ ในแถบลุ่มน้ำเหือง ขึ้นชื่อ
ในการระบาดของยาเสพติดโดยเฉพาะยาบ้า การศึกษาข้อมูลพบว่ามีบางครอบครัวที่ไม่กล้าเข้าสู่
กระบวนการสำรวจทะเบียนผู้ไม่มีฐานะ เนื่องจากเกรงว่าจะถูกดำเนินคดีที่เกี่ยวข้องกับยาเสพติด
ถึงแม้ว่าปัจจุบันทางการไทยจะเข้มงวดปราบปรามการค้ายาเสพติดจนสามารถบรรเทาปัญหาลงได้
แต่ผู้ที่เคยเกี่ยวข้องกับปัญหาดังกล่าวยังคงหลบซ่อนไม่ยอมเผยตัวเองเข้าสู่กระบวนการช่วยเหลือจาก
ส่วนราชการและเอกชน ปัญหาจึงถูกหมักหมมไว้และทำให้ภาพลักษณ์ของคนลาวอพยพถูกมองใน

แง่มุมไม่ดี ปัญหาการเหมารวมว่าเป็นชุมชนแห่งยาเสพติดจนทำให้ส่วนราชการเพ่งเล็งและกวดขัน
ชุมชนชายแดนเป็นพิเศษ ปัญหาดังกล่าวนี้จึงมีผลกระทบต่อความสงบสุขของชุมชน ถึงแม้ว่าปัญหา
ยาเสพติดทั้งหมดนั้นไม่ได้เกิดขึ้นจากการกระทำของคนไร้สถานะทางทะเบียน

โดยสรุปแล้ว การอพยพเคลื่อนย้ายของประชากรในพื้นที่ลุ่มแม่น้ำโขงเกิดขึ้นอย่างต่อเนื่อง
จากอดีตถึงปัจจุบัน แต่ความเข้มแข็งในการบริหารประเทศของรัฐไทยและลาวได้ก่อให้เกิดปัญหาคน
ไร้สัญชาติตามแนวชายแดนอยู่ 2 ประการคือ ประการแรก คือ การขาดสิทธิที่เท่าเทียมของมนุษย์
ของผู้ไร้สัญชาติและครอบครัว ซึ่งรวมถึงการไม่สามารถเข้าถึงบริการทางสุขภาพของรัฐ สูญเสียสิทธิใน
การครอบครองทรัพย์สินที่หามาได้ และการถูกละเมิดทางเพศและทำร้ายร่างกาย ส่วนประการที่สอง
คือ ผลกระทบในการอยู่ร่วมอาศัยเป็นชุมชนร่วมกับคนไทย ซึ่งมีทั้งด้านดีและลบต่อระบบเศรษฐกิจ
ของชุมชน นอกจากนี้ยังมีปัญหาเรื่องความมั่นคงยาเสพติด

5.5.3 ข้อเสนอแนะ

จากการศึกษาภาคสนามที่หมู่บ้านอาฮีและชุมชนอื่นๆ ในพื้นที่ลุ่มน้ำโขง เราพบว่า
สถานการณ์เปลี่ยนผ่านของคนลาวเข้ามาสู่สภาพเป็นคนผิดกฎหมายไร้รัฐในประเทศไทยนั้นไม่มีที่ท่า
ว่าจะหมดไป หากแต่ยังคงดำเนินไปเรื่อยๆ เหมือนดังสายน้ำที่ไม่เคยหยุดไหล เราขอเสนอแนวทาง
ในการแก้ไขปัญหาการเปลี่ยนแปลงสภาพผู้สถานะไร้รัฐ ที่มีต้นเหตุมาจากการบริหารราชการแบบรวม
ศูนย์อำนาจและเน้นความเข้มแข็งของรัฐส่วนกลาง จนก่อให้เกิดปัญหาการไม่สามารถเข้าถึงบริการ
ทางสุขภาพ การไม่มีสิทธิในทรัพย์สิน และปัญหายาเสพติด ดังรายละเอียดต่อไปนี้

ก. รวมศูนย์อำนาจของสองรัฐ ต้นเหตุของปัญหา

การอพยพในยุคใหม่หลังสงครามเย็นยุติแล้ว ทำไม่ถึงมีอยู่อย่างต่อเนื่องและไม่มีที่ท่าว่าจะยุติ
มีความเป็นไปได้หรือไม่ว่าส่วนราชการของไทยที่เกี่ยวข้องจะไม่รู้เห็น หรือร่วมมือต่อการเปลี่ยนผ่าน
สถานะข้ามแดนที่กล่าวกันอยู่นี้ กรณีศึกษาที่ตำบลอาฮีพบว่าจำนวนของผู้ไร้สัญชาติมีมากเกินไปที่จะ
ปฏิเสธไม่ได้ว่าส่วนราชการที่เกี่ยวข้องจะไม่ทราบการเป็นอยู่

ปรากฏการณ์ดังกล่าวนี้สะท้อนให้เห็นถึงความไร้สมรรถภาพของการบริหารที่เน้นรูปแบบ
การรวมศูนย์อำนาจไว้ส่วนกลาง เสียงสะท้อนจากคนไร้รัฐที่บ้านอาฮีต่างตรงกันว่า เมื่อเจ้าหน้าที่คน
เดิมย้ายไป การติดตามเรื่องการขึ้นทะเบียนและสิทธิที่คนไร้สัญชาติอย่างพวกเขาพึงจะได้ก็หยุดลง

ต้องเริ่มนับหนึ่งกันใหม่ซ้ำแล้วซ้ำเล่า นอกจากนี้ยังเป็นการปฏิเสธให้ความช่วยเหลือทางมนุษยธรรมตามข้อตกลงระหว่างประเทศว่าด้วยเรื่องสิทธิความเป็นมนุษย์

ผลกระทบที่ปรากฏเด่นชัดของการรวมศูนย์การบริหารจัดการเพื่อแก้ปัญหาของผู้อพยพไว้ที่ส่วนกลางคือ การขาดการรับรองสิทธิในการเข้ารับการรักษาพยาบาลในพื้นที่ เช่น รพ.สต. อาฮี โรงพยาบาลท่าลี่ และโรงพยาบาลเลย เพราะสถานบริการเหล่านี้มักจะปฏิเสธการให้บริการหากคนไข้ไม่มีหลักฐานทางทะเบียนราษฎร

ข. ข้อเสนอต่อแนวทางแก้ไขปัญหา

(1) ส่งเสริมบทบาทการมีส่วนร่วมในการแก้ไขปัญหาของภาคประชาสังคม

ทางออกของปัญหาประการนี้พบว่า ในพื้นที่บ้านอาฮีนั้นมีความพยายามของกลุ่มคนไร้สัญชาติที่จะรวมตัวกันเพื่อช่วยเหลือติดตาม กรณีการก่อตั้งกองทุนสวัสดิการแรงงานตำบลอาฮี ซึ่งเป็นที่รับรู้กันว่าเป็นกลุ่มคนลาวอพยพ เป็นความพยายามอันหนึ่งที่จะหาทางออกจากกรณีการถูกปฏิเสธความรับผิดชอบที่จะช่วยเหลือต่อพวกเขา หลายกรณีที่คนไร้รัฐไม่สามารถเข้าถึงสิทธิการรักษาพยาบาล สามารถแก้ไขได้ด้วยกลุ่มดังกล่าว นอกจากนี้ยังพบว่าหน่วยราชการหลายหน่วยงานเองก็พอใจที่จะประสานงานต่อกลุ่ม เพื่อให้งานควบคุมและดูแลคนข้ามแดนมีประสิทธิภาพ เช่น การประสานงานกับกลุ่มกองทุนสวัสดิการแรงงานตำบลอาฮี เพื่อรณรงค์การป้องกันยาเสพติดของเจ้าหน้าที่ตำรวจ หรือแม้แต่ อบต. และกลุ่มกำนันผู้ใหญ่บ้านมีการใช้บริการแรงงานอาสาสมัครของกลุ่มเมื่อต้องการทำกิจกรรมพัฒนาหมู่บ้าน

จากเหตุผลดังกล่าวนี้ บทบาทองค์กรที่สามซึ่งหมายถึง การรวมกลุ่มของคนไร้สัญชาติเอง มีประโยชน์ต่อการคลี่คลายและบรรเทาปัญหาของกลุ่มคนไร้รัฐในพื้นที่ชายแดนลุ่มแม่น้ำเหือง

(2) ปิดกั้นและบรรเทาความรุนแรงในการแปลงสถานะสู่ความไร้สัญชาติ

เราตั้งข้อสงสัยถึงระบบคิดต่อทางเลือกของกลุ่มคนไร้รัฐในพื้นที่ลุ่มน้ำแห่งนี้พบว่า เมื่อพวกเขาเข้าสู่สถานะไร้สัญชาติแล้ว ทางเลือกที่จะกลับไปสู่ประเทศลาวนั้นเป็นทางเลือกสุดท้ายที่จะทำ เนื่องจากการกลับไปประเทศลาวนั้น พวกเขากลัวที่จะถูกลงโทษอาญาหนักในฐานะคนหลบหนีออก

นอกประเทศ พวกเขากลัวที่จะถูกนำไปสู่กระบวนการ “ตัดสร้าง” ซึ่งหมายถึง ต้องเข้าเรือนจำหรือนำไปปล่อยเกาะกลางแม่น้ำโขงให้อยู่อย่างทุกข์ยากลำบาก

ในขณะที่เดียวกันทางเลือกที่จะอาศัยอยู่ในประเทศไทยกลับไม่มีการลงโทษอาญาอะไรที่รุนแรง ดังนั้นการเป็นอยู่อย่างไร้สถานะทางทะเบียนในฝั่งประเทศไทย มีคุณมากกว่าโทษต่อชีวิตและทรัพย์สินของพวกเขา กล่าวคือ มีจำนวนประชากรน้อยมากที่จะถูกดำเนินคดีในฝั่งไทย เมื่อถูกเจ้าหน้าที่รัฐจับกุมก็มักจะถูกปล่อยตัวไปหรือผลักดันให้กลับประเทศ ดังนั้นความเห็นแก่คนมนุษยธรรมหรือไม่ดำเนินการอย่างจริงจังต่อกลุ่มคนไร้สัญชาตินี้ เป็นประโยชน์และมีผลส่งเสริมต่อการโยกย้ายข้ามแดนอย่างต่อเนื่อง

(2.1) ส่งเสริมการบริการทางสุขภาพเฉพาะสำหรับคนไร้สถานะ

ทางออกต่อกรณีปัญหาดังกล่าวนี้คือ ทำอย่างไรที่จะปิดกั้นหรือบรรเทาการอพยพมาเป็นคนไร้สถานะทางทะเบียนในฝั่งประเทศไทย แนวทางการสนับสนุนการพัฒนาในพื้นที่ชายแดนไทยลาวให้เท่าเทียม เช่น การบริการทางสาธารณสุขเฉพาะกลุ่มคนไร้รัฐ ซึ่งมีกรณีตัวอย่างมาแล้วในเขตเศรษฐกิจพิเศษ อ่าเภอแม่สอด จังหวัดตาก ภาคประชาสังคมได้ก่อตั้งโรงพยาบาลหรือคลินิกเพื่อให้บริการเฉพาะกลุ่มคนที่ไม่มีสัญชาติ เพื่อเป็นการบรรเทาปัญหาในการเข้าถึงบริการของรัฐในเบื้องต้น อย่างไรก็ตามแนวคิดนี้จำเป็นต้องใช้เวลาระดมทุนและจัดสรรงบประมาณ

(2.2) ปรับปรุงและสำรวจประชากรใหม่

การปรับปรุงระบบทะเบียนประชากรใหม่เป็นอีกวิธีหนึ่งที่จะประหยัดกว่า ควรมีการสำรวจจำนวนประชากรลาวอพยพที่ไม่มีสถานะทางทะเบียนอย่างต่อเนื่อง เพื่อกำหนดกลุ่มเป้าหมายที่ชัดเจนในการให้ความช่วยเหลือ

(3) ผลักดันนโยบายเฉพาะสำหรับสองประเทศเพื่อแก้ไขปัญหา

จากการศึกษาภาคสนามพบว่า บุคลิกการกลายสถานะมาสู่ความไร้สัญชาติในพื้นที่ลุ่มแม่น้ำเหืองนั้น เกี่ยวข้องกับการแต่งงานของคนสองสัญชาติ กลุ่มประชากรส่วนใหญ่ที่เป็นคนไร้รัฐที่บ้านอาฮี ตำบลอาฮี และชุมชนอื่น เช่น ที่ตำบลแสงภา ส่วนใหญ่จะเป็นเพศหญิงที่ข้ามมาแต่งงานกับชายไทย เมื่อมาแล้วต้องอาศัยอยู่กับครอบครัวเป็นเวลานานทำให้สถานะภาพการเป็นคนลาวที่ถูก

กฎหมายนั้นไม่ได้รับการยอมรับจากส่วนราชการฝั่งประเทศลาว กรณีดังกล่าวนี้น่าจะมีการสร้างนโยบายเฉพาะเพื่อรับรองความเป็นตัวตนของพวกเขา ในรูปแบบของการใช้สิทธิเป็นคนไทยในฐานะคู่สมรส หรือการผลักดันให้ได้รับรองสถานะเป็นคนลาวอย่างถูกกฎหมาย แล้วใช้ช่องทางในการแต่งงานข้ามแดนที่ถูกต้อง หากยังปล่อยให้สถานะการณเป็นอยู่อย่างปัจจุบันนี้ ปัญหาการข้ามแดนอย่างผิดกฎหมายและกลายเป็นคนไร้รัฐก็จะไม่บรรเทา แต่จะมีผลส่งเสริมต่อการลักลอบเพื่อเป็นคนผิดกฎหมายในประเทศไทยต่อไป

(4) เพิ่มช่องทางในการรับรองสถานะภาพ

จากการศึกษาพบว่า นโยบายดำเนินการเกี่ยวข้องกับคนไร้รัฐของไทยนั้นเก่าแก่ และไม่ได้แสดงให้เห็นถึงความตระหนักต่อปัญหาที่เกิดขึ้นจากความไร้สัญชาติของประชาชนในกลุ่มน้ำ ไม่พบการตัดสินใจโดยตรงไปตรงมาต่อกลุ่มคนไร้พรมแดนเหล่านี้ ตรงกันข้ามแนวคิดการขึ้นทะเบียนแรงงานกลับผ่อนปรนให้คนไร้พรมแดนมีสถานะภาพผ่อนช่องทางในการรับใช้แนวคิดการพัฒนาแบบเสรีนิยม

ลักษณะดังกล่าวนี้ยังส่งผลให้คนลาวในพื้นที่ลุ่มแม่น้ำโขงข้ามแดนมาอาศัยอยู่ในประเทศไทยอย่างผิดกฎหมาย เพราะมีช่องทางในการรองรับคือเป็นลูกจ้างแรงงานกับคนไทย กล่าวคือ ใครก็สามารถข้ามแดนมายังฝั่งประเทศไทยได้ ถ้ามีคนไทยรับรองที่จะเป็นนายจ้าง อย่างไรก็ตามจากการศึกษาภาคสนามเราพบว่า สถานภาพความสัมพันธ์กลุ่มคนไร้รัฐกับคนไทยนั้นไม่ได้มีแค่นายจ้างกับลูกจ้าง ส่วนใหญ่เป็นความสัมพันธ์กันแบบสามีภรรยา ญาติพี่น้อง การเปลี่ยนสถานะให้คนไทยเป็นนายจ้างเท่ากับให้โอกาสคู่สมรสคนไทยที่จะมีอำนาจเหนือกว่าคนลาว กล่าวคือ มีหลายกรณีที่สามีคนไทยไม่ยอมรับรองสถานะการเป็นลูกจ้างของภรรยา และใช้เป็นเครื่องมือในการต่อรองหรือละเมิดสิทธิอื่นๆ ของภรรยาคนลาว เช่น กรณีของเด็กหญิงพิมพา หอมหวาน หรือครอบครัวของนายบุญมา แสงคำจอน ที่คู่สมรสปฏิเสธที่จะเป็นนายจ้างให้ ทำให้พวกเขาต้องตกอยู่ในสถานะลำบาก ขาดสิทธิในการรับรองสถานะหรือเข้ารับการรักษาพยาบาล

สรุปสถานการณ์อพยพข้ามแดนของคนในพื้นที่ลุ่มแม่น้ำโขงมีมาอย่างต่อเนื่องยาวนานผ่านยุคสมัยต่างๆ การก่อเกิดและปรับปรุงรูปแบบการบริหารของรัฐบาลไทยและลาวมีผลทำให้เกิดการแบ่งเส้นเพื่อแยกสถานะของประชาชนในพื้นที่ลุ่มน้ำ อย่างไรก็ตามการแบ่งเส้นดังกล่าวนี้ส่งผลให้กลุ่มคนจำนวนมากในพื้นที่ลุ่มน้ำต้องกลายเป็นบุคคลไร้สัญชาติ นอกจากนี้ความไม่จริงจังในการคลี่คลายปัญหาของกลุ่มคนไร้สัญชาติในพื้นที่ลุ่มน้ำแห่งนี้ มีผลส่งเสริมให้เกิดการเข้ามาเป็นคนเถื่อนในแผ่นดิน

ประเทศ เนื่องจากมีประโยชน์ต่อการดำรงชีวิตมากกว่าการอาศัยหรือกลับไปรับโทษที่ประเทศลาว การยอมรับให้องค์กรที่สาม เช่น เครือข่ายคนไร้รัฐเข้ามาเป็นผู้ประสานงานเพื่อบรรเทาปัญหา และการยอมรับสิทธิของคู่สมรสเป็นทางเลือกหนึ่งที่จะบรรเทาและคลี่คลายปัญหา

บทที่ 6

ปัญหาด้านสิทธิและสถานะบุคคลในภาคตะวันออกเฉียงเหนือ:

บทสะท้อนจากผู้ประสบปัญหาจังหวัดอุบลราชธานี

6.1 จังหวัดอุบลราชธานีกับผู้มีปัญหาด้านสิทธิและสถานะบุคคล

จังหวัดอุบลราชธานีเป็นจังหวัดชายแดนที่มีแนวเขตติดต่อกับประเทศเพื่อนบ้านเป็นระยะทางประมาณ 419 กิโลเมตร ขณะเดียวกันคนส่วนใหญ่ในจังหวัดอุบลราชธานีจัดเป็นผู้ที่มีลักษณะทางด้านชาติพันธุ์ ประเพณีวัฒนธรรมและความเชื่อใกล้ชิดกับประชากรที่อาศัยอยู่ประเทศลาว ทำให้ยังคงมีการไปมาหาสู่และมีการย้ายถิ่นข้ามพรมแดนรัฐชาติอยู่เสมอ ทั้งในรูปแบบการแต่งงานและการทำมาหากิน รวมถึงการข้ามแดนเพื่อหลีกเลี่ยงจากอันตรายที่อาจเกิดกับชีวิต ดังกรณีการอพยพเข้าสู่ประเทศไทยครั้งใหญ่ของชาวลาว เนื่องจากการเปลี่ยนแปลงการปกครองในประเทศไทยเมื่อ พ.ศ.2518

ในการศึกษาครั้งนี้ คณะผู้ศึกษาได้เลือกพื้นที่เป้าหมายหลักสำหรับการศึกษาปัญหาด้านสิทธิและสถานะบุคคลของจังหวัดอุบลราชธานี ประกอบด้วย (1) อำเภอบุณฑริก (2) สิรินคร (3) โขงเจียม และ (4) โพธิ์ไทร โดยเน้นเลือกกรณีศึกษาในพื้นที่ดังกล่าวนี้ อย่างไรก็ตาม ควรกล่าวด้วยว่าในความเป็นจริงเราพบผู้ประสบปัญหาด้านสิทธิและสถานะบุคคลกระจายอยู่แทบทุกอำเภอ และคนกลุ่มนี้อาศัยอยู่ในพื้นที่อำเภอชายแดนมากกว่าส่วนอื่นๆ ดังจะเห็นได้จากข้อมูลสถิติการผลิตบัตรประจำตัวบุคคลที่ไม่มีสถานะทางทะเบียนของศูนย์บริหารการทะเบียนภาค 3 สาขา จังหวัดอุบลราชธานี ตั้งแต่วันที่ 1 พฤษภาคม 2548 ถึง วันที่ 4 ธันวาคม 2555 ซึ่งพบว่าผู้มียื่นคำร้องขอมีบัตรประจำตัวบุคคลที่ไม่มีสถานะทางทะเบียนในพื้นที่ 4 อำเภอข้างต้น จำนวน 724 คน, 776 คน, 1,186 คน และ 639 คน ตามลำดับ⁷¹

⁷¹ จังหวัดอุบลราชธานี, เอกสารประกอบการประชุมหารือกับคณะกรรมการสิทธิมนุษยชน สิทธิเสรีภาพ และการคุ้มครองผู้บริโภค วุฒิสภา (ณ ห้องประชุมสิงห์เสมา (POC) ศาลากลางจังหวัดอุบลราชธานี (ชั่วคราว), 7 ธันวาคม 2555).

ตารางที่ 6.1 ข้อมูลสถิติการผลิตบัตรบุคคลที่ไม่มีสถานะทางทะเบียน
ศูนย์บริหารการทะเบียนภาค 3 สาขาจังหวัดอุบลราชธานี
ข้อมูลวันที่ 1 พฤษภาคม 2548 ถึง วันที่ 4 ธันวาคม 2555

สำนักทะเบียน	คำร้อง (รายการ)	พิมพ์บัตร (รายการ)	ยังไม่พิมพ์บัตร (รายการ)
อำเภอเมืองอุบลราชธานี	118	116	2
อำเภอศรีเมืองใหม่	424	400	24
อำเภอโขงเจียม	1,186	1,132	54
อำเภอโขงใน	13	13	0
อำเภอเขมราฐ	655	642	13
อำเภอเดชอุดม	30	28	2
อำเภอนาจะหลวย	16	16	0
อำเภอน้ำยืน	30	30	0
อำเภอบุณฑริก	724	694	30
อำเภอตระการพืชผล	121	120	1
อำเภอกุดข้าวปุ้น	21	21	0
อำเภอม่วงสามสิบ	19	15	4
อำเภอวารินชำราบ	46	46	0
อำเภอพิบูลมังสาหาร	306	293	13
อำเภอตาลสุม	18	18	0
อำเภอโพธิ์ไทร	639	609	30
อำเภอสำโรง	12	12	0
อำเภอดอนมดแดง	17	17	0
อำเภอสรินธร	776	754	22
อำเภอทุ่งศรีอุดม	10	10	0
อำเภอนาเยีย	12	12	0
อำเภอนาตาล	642	618	24
อำเภอเหล่าเสือโก้ก	2	2	0
อำเภอสว่างวีระวงศ์	29	27	2
อำเภอน้ำขุ่น	3	3	0
รวม	5,869	5,648	221

ที่มา: จังหวัดอุบลราชธานี, 2555

แผนที่ 6.1 พื้นที่เป้าหมายหลักของการศึกษาในจังหวัดอุบลราชธานี

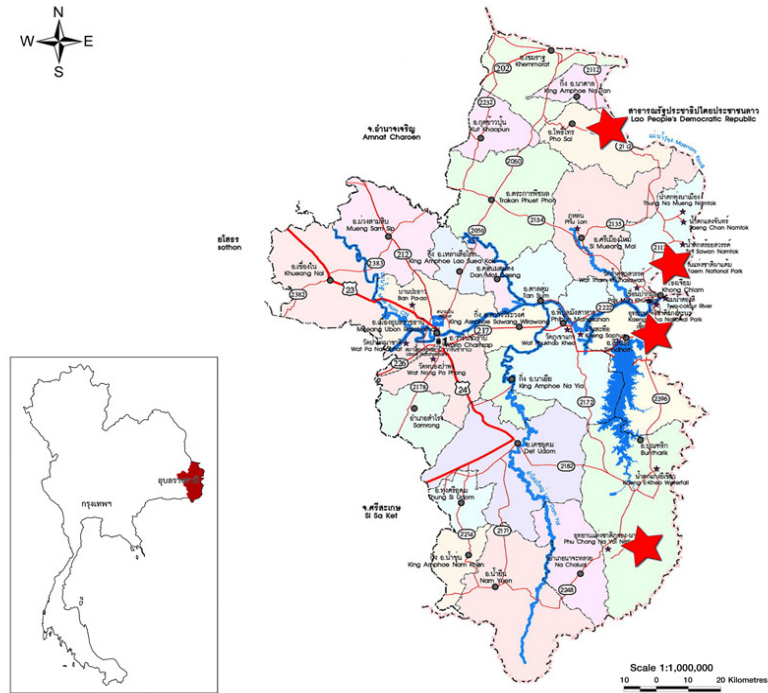

ที่มา: ปรับปรุงจาก แผนที่ท่องเที่ยวจังหวัดอุบลราชธานี, www.thailandtouristmaps.com/
แผนที่ท่องเที่ยว-อุบลราชธานี/

ทั้งนี้เมื่อกล่าวถึงผู้มีปัญหาด้านสิทธิและสถานะบุคคล หรือ “คนไร้สัญชาติ” ในพื้นที่จังหวัดอุบลราชธานี โดยทั่วไปก็มักมีความหมายถึง “คนลาว” ที่อพยพเข้ามาอาศัยอยู่ในจังหวัดอุบลราชธานี ดังกล่าวข้างต้น รวมถึงลูกหลานของคนกลุ่มดังกล่าวที่เกิดในประเทศไทย แต่ก็ต้องไม่ลืมว่ายังมีคนสัญชาติไทยที่เป็นผู้ตกหล่นทางทะเบียนราษฎร และผู้อพยพข้ามชาติเชื้อสายอื่นๆ (เช่น ชาวเวียดนามอพยพ) อีกจำนวนหนึ่งด้วย อย่างไรก็ตามเพื่อให้ง่ายสำหรับการทำความเข้าใจสภาพปัญหาเบื้องต้นด้านสิทธิและสถานะบุคคลในจังหวัดอุบลราชธานี รายงานนี้ขอจำแนกผู้มีปัญหาด้านสิทธิและสถานะบุคคลตามสถานะที่พวกเขาได้รับจากทางราชการ ซึ่งสามารถแบ่งออกได้เป็น 4 กลุ่มใหญ่ คือ

- 1) ผู้ถือบัตรประจำตัวคนซึ่งไม่มีสัญชาติไทย หรือบัตรลาวอพยพเดิม (เลขประจำตัวขึ้นต้นด้วยเลข 6 หรือ 7)
- 2) ผู้ถือบัตรประจำตัวบุคคลที่ไม่มีสถานะทางทะเบียน หรือได้รับการสำรวจมีทะเบียนประวัติเป็นบุคคลที่ไม่มีสถานะทางทะเบียน (เลขประจำตัวขึ้นต้นด้วยเลข 0)
- 3) ผู้จัดทำทะเบียนประวัติแรงงานต่างด้าว 3 สัญชาติหรือผู้มีที่ม.ท.ร.38/1

4) ผู้ที่ไม่มีหลักฐานทางทะเบียนราษฎร

ข้อมูลจากที่ทำการปกครองจังหวัดอุบลราชธานี⁷² และเอกสารศูนย์ข่าวสารตลาดแรงงานจังหวัดขอนแก่น⁷³ ระบุถึงจำนวนคนกลุ่มต่างๆ ที่กล่าวถึงข้างต้นในพื้นที่จังหวัดอุบลราชธานี ซึ่งถือเป็นคนไร้สัญชาติหรือผู้ประสบปัญหาด้านสิทธิและสถานะบุคคลโดยมีจำนวนเปลี่ยนแปลงไปตามเวลาและการดำเนินงานตามนโยบายของรัฐ กล่าวคือ ในช่วงก่อนการสำรวจจัดทำทะเบียนประวัติและเอกสารแสดงตนสำหรับบุคคลที่ไม่มีสถานะทางทะเบียนตามยุทธศาสตร์การจัดการปัญหาด้านสถานะและสิทธิของบุคคลตามมติคณะรัฐมนตรีเมื่อวันที่ 18 มกราคม 2548 คนไร้รัฐไร้สัญชาติส่วนใหญ่ในจังหวัดอุบลราชธานีเป็นผู้ที่เข้ารับการสำรวจจัดทำทะเบียนประวัติเป็นผู้มี ท.ร.38/1 อยู่ในกลุ่มเดียวกับแรงงานต่างด้าว 3 สัญชาติ กระทั่งต่อมาเมื่อข้อมูลปรากฏชัดว่าคนกลุ่มนี้ส่วนใหญ่ล้วนแท้จริงแล้วมิได้เป็นผู้อพยพเข้ามาขายแรงงาน หากแต่เป็นผู้ที่อาศัยอยู่ในประเทศไทยเป็นเวลานาน และจำนวนมากเป็นญาติพี่น้องหรือเป็นคนกลุ่มเดียวกับผู้ที่มีทะเบียนประวัติเป็นชนกลุ่มน้อยกลุ่มลาวอพยพที่ทางราชการสำรวจจัดทำทะเบียนประวัติไว้แล้วนั่นเอง ข้อมูลตัวเลขของผู้มี ท.ร. 38/1 จึงมีสัดส่วนลดลงเป็นลำดับ

⁷² อ่างถึงโน ศิระศักดิ์ คชสวัสดิ์ และจันทราธนะวัฒนาวงศ์, “ปัญหาการเข้าถึงสิทธิขั้นพื้นฐานและสวัสดิการสังคมของคนไร้รัฐไร้สัญชาติในมิติแรงงาน,” ใน นภาพร อติวานิชยพงศ์ และคณะ, *แรงงานกับความไม่เป็นธรรม: ปัญหาและทางออก*, (กรุงเทพฯ: สถาบันวิจัยสังคม จุฬาลงกรณ์มหาวิทยาลัย, 2555), บทที่ 5, 1-59.

⁷³ อ่างถึงโน ศิระศักดิ์ คชสวัสดิ์, *คนไร้รัฐไร้สัญชาติจังหวัดอุบลราชธานี: ความเป็นมา สภาพปัญหา และข้อเสนอ*, (เอกสารจัดเตรียมสำหรับการประชุมเชิงปฏิบัติการเพื่อการมีส่วนร่วมการประเมินสถานการณ์สิทธิมนุษยชนในพื้นที่ภาคตะวันออกเฉียงเหนือ ณ โรงแรมเซ็นทารา แอนด์ คอนเวนชันเซนเตอร์ จังหวัดขอนแก่น, 29 – 30 กรกฎาคม 2556), 2 (เอกสารอัดสำเนา)

ตารางที่ 6.2 จำนวนคนไร้รัฐไร้สัญชาติจังหวัดอุบลราชธานี

หน่วย : คน

	ข้อมูลปี 2551 ⁷⁴	ข้อมูลปี 2552 ⁷⁵	ข้อมูลปี 2555 ⁷⁶
บัตรเลข 6/7 – ผู้ถือบัตรคนซึ่งไม่มีสัญชาติไทย	1,677	385	525
บัตรเลข 0 – กลุ่มบุคคลที่เกี่ยวข้องกับผู้ที่ได้รับการ จัดทำทะเบียนประวัติชนกลุ่มน้อยเดิมๆ	na	307	4,813
บัตรเลข 0 – กลุ่มเด็กและผู้ที่ยังเรียนในสถานศึกษา/ สถานสงเคราะห์	na	775	970
บัตรเลข 0 – กลุ่มคนไร้รากเหง้า	na	6	86
บัตรเลข 00 – ท.ร.38/1 หรือแรงงานต่างด้าวที่ มาทำงานตัวจัดทำทะเบียนประวัติ	10,006	2,481	1,907 ⁷⁷
รวม	11,683	3,954	8,301

⁷⁴ ข้อมูลในการประชุมสัมมนาตามโครงการสัมมนาเจ้าหน้าที่ผู้ปฏิบัติงานตามแผนดำเนินงานโครงการ
เร่งรัดการให้สถานะกับบุคคลที่อพยพเข้ามาอยู่ในประเทศไทยติดต่อกันเป็นเวลานานจังหวัดอุบลราชธานีประจำปี
2551, ณ โรงแรมเนวาด้าจังหวัดอุบลราชธานี, 13 มิถุนายน 2551

⁷⁵ กลุ่มงานความมั่นคง, ที่ทำการปกครองจังหวัดอุบลราชธานี. เอกสารประกอบการประชุมการศึกษา
ดูงานของคณะกรรมการวิสามัญศึกษาปัญหาการบังคับใช้กฎหมายและแนวทางการแก้ไขการไร้สถานะและสิทธิ
ของบุคคลในประเทศไทยวุฒิสภาในพื้นที่จังหวัดอุบลราชธานี (ณ ห้องประชุมมิตรไมตรี 1 ศาลากลางจังหวัด
อุบลราชธานี, 16 ตุลาคม 2552).

⁷⁶ ข้อมูลบัญชียอดชนกลุ่มน้อยจังหวัดอุบลราชธานี และข้อมูลสถิติการผลิตบัตรบุคคลที่ไม่มีสถานะทาง
ทะเบียน ศูนย์บริหารการทะเบียนภาค 3 จังหวัดอุบลราชธานี ใน จังหวัดอุบลราชธานี, เอกสารประกอบการประชุม
หารือกับคณะกรรมการสิทธิมนุษยชน สิทธิเสรีภาพ และการคุ้มครองผู้บริโภค วุฒิสภา (ณ ห้องประชุมสิงห์เสมา
(POC) ศาลากลางจังหวัดอุบลราชธานี (ชั่วคราว), 7 ธันวาคม 2555).

⁷⁷ ศูนย์ข่าวสารตลาดแรงงานจังหวัดขอนแก่น, “ข้อมูลพื้นฐานด้านแรงงาน 20 จังหวัด ภาคตะวันออกเฉียงเหนือ
ปี 2554,” http://115.31.137.49/lmi-ne/analysis/BROLD_2554.doc (สืบค้นเมื่อวันที่ 7 มกราคม 2557).

**ตารางที่ 6.2 จำนวนผู้ประสบปัญหาด้านสิทธิและสถานะบุคคล
บางส่วนในพื้นที่อำเภอบุณฑริก โขงเจียม โพธิ์ไทร ศรีเมืองใหม่ และตระการพิชัย**

พื้นที่สำรวจ	ประเภทเอกสาร					รวม
	ลาว อพยพ	บุคคลที่ไม่ มีสถานะฯ	ท.ร. 38/1	ศูนย์ อพยพ	ไม่มี	
อำเภอบุณฑริก						
บ้านหนองแปก ต.ห้วยข่า	22	40	46	2	4	114
บ้านหนองเม็กต.ห้วยข่า	0	4	20	1	3	28
บ้านดอนโจด และใกล้เคียง ต.บ้านแมด และ ต.คอแลน	30	27	125	0	6	188
อำเภอโขงเจียม						
บ้านชะไท ต.ห้วยยาง	0	5	76	0	6	87
บ้านปากลา ต.นาโพธิ์กลาง	0	0	52	0	2	54
บ้านคันท่าเกวียนต.นาโพธิ์กลาง	15	4	31	0	3	53
บ้านทุ่งนาเมือง ต.นาโพธิ์กลาง	0	0	55	0	27	82
บ้านหนองผือใหญ่ต.นาโพธิ์กลาง	0	0	5	0	0	5
บ้านห้วยสะคาม บ้านคำฝักกูด และ บ้านท่าแพ ต.โขงเจียม	20	26	43	0	5	94
บ้านตามุย ต.ห้วยไผ่	0	1	18	0	2	21
อำเภอศรีเมืองใหม่						
บ้านดงนา ต.หนามแท่ง	0	0	25	0	15	40
อำเภอโพธิ์ไทร						
บ้านสองคอน บ้านป่าชำชุมชน และ ใกล้เคียง ต.สองคอน	0	1	71	0	13	85
บ้านดงตาวังบ้านโนนสว่าง บ้านหนอง พานยืนและบ้านโป่งเป่าต.เหล่างาม	0	0	29	0	6	35
บ้านทุ่งศรีอุดม ต.โพธิ์ไทร	0	0	14	0	0	14
อำเภอตระการพิชัย						
บ้านโปร่งน้อย ต.คอนสาย	0	2	4	0	7	13
รวม	87	110	614	3	99	913
ร้อยละ	9.53	12.05	67.25	0.33	10.84	100.00

ที่มา: โครงการพัฒนาศักยภาพชุมชนคนไร้รัฐ

ข้อมูลจากการสำรวจระดับชุมชนบางชุมชนของโครงการพัฒนาศักยภาพชุมชนคนไร้รัฐระหว่างปี 2552-2553 (ดังตาราง) ก็ให้ภาพสัดส่วนของคนกลุ่มนี้ในลักษณะเดียวกัน โดยในจำนวนผู้เข้ารับการสำรวจ 913 ราย ส่วนใหญ่เป็นกลุ่มผู้มี ท.ร. 38/1 หรือร้อยละ 67.25 ที่เหลือเป็นผู้ถือบัตรลาวอพยพหรือบัตรประจำตัวคนซึ่งไม่มีสัญชาติไทยร้อยละ 9.53 ผู้ถือบัตรบุคคลที่ไม่มีสถานะทางทะเบียนร้อยละ 12.05 รวมถึงผู้ถือบัตรอื่นๆ อีกจำนวนหนึ่ง และยังพบผู้ที่ไม่มีเอกสารหลักฐานทางทะเบียนราษฎรจำนวนมากถึงร้อยละ 10.84⁷⁸ กระทั่งภายหลังจากการสำรวจจัดทำทะเบียนประวัติและเอกสารแสดงตนตามยุทธศาสตร์การจัดการปัญหาด้านสถานะและสิทธิของบุคคล ตามมติคณะรัฐมนตรี เมื่อวันที่ 18 มกราคม 2548 ซึ่งดำเนินการครั้งล่าสุดตามหนังสือสำนักทะเบียนกลางด่วนมาก ที่ มท 0309.1/ว 29516 ลงวันที่ 15 ธันวาคม 2553 (กรณีบุคคลที่อพยพเข้ามาอยู่ในประเทศไทยติดต่อกันเป็นเวลานาน) หนังสือสำนักทะเบียนกลางด่วนมาก ที่ มท 0309.1/ว 33 ลงวันที่ 14 ธันวาคม 2553 (กรณีเด็กและบุคคลที่อยู่ในสถานศึกษา) และหนังสือสำนักทะเบียนกลาง ที่ มท 0309.1/ว 41 ลงวันที่ 5 กันยายน 2554 (กรณีกลุ่มบุคคลไร้รากเหง้า) ข้อมูลของเครือข่ายผู้ประสบปัญหาด้านสถานะและสิทธิของบุคคล จังหวัดอุบลราชธานี ระบุว่า สมาชิกส่วนใหญ่ได้รับการสำรวจกลายเป็นผู้ถือบัตรประจำตัวบุคคลที่ไม่มีสถานะทางทะเบียน แต่ก็ยังคงมีผู้ตกสำรวจไม่มีเอกสารทางทะเบียนราษฎรหรือมีเอกสารไม่ตรงกับข้อเท็จจริงจำนวน 67 คน⁷⁹

6.2 สถานการณ์ปัญหาด้านสิทธิสถานะบุคคล

เอกสารของโครงการพัฒนาศักยภาพชุมชนคนไร้รัฐสะท้อนปัญหาด้านต่างๆ ของผู้ประสบปัญหาด้านสิทธิและสถานะบุคคล รวมถึงสภาพปัญหาอันเกี่ยวเนื่องกับการดำเนินงานแก้ไขปัญหาด้านสิทธิและสถานะบุคคลตามระเบียบกฎหมายในบางพื้นที่ของจังหวัดอุบลราชธานี ดังนี้⁸⁰

⁷⁸ ศิระศักดิ์ คชสวัสดิ์ และจันทรา ธนะพัฒน์วงศ์, “ปัญหาการเข้าถึงสิทธิขั้นพื้นฐานและสวัสดิการสังคมของคนไร้รัฐไร้สัญชาติในมิติแรงงาน.” บทที่ 5, 16.

⁷⁹ ศิระศักดิ์ คชสวัสดิ์, คนไร้รัฐไร้สัญชาติจังหวัดอุบลราชธานี: ความเป็นมา สภาพปัญหา และข้อเสนอ, 5-6.

⁸⁰ เรื่องเดียวกัน, 3-11.

1) ปัญหาความล่าช้าและไม่ได้เป็นไปตามกระบวนการที่กำหนด ทั้งยังมีการปฏิเสธการรับคำร้อง และไม่ออกใบรับคำร้องให้ผู้ยื่นคำร้อง ในกรณีการลงรายการสัญชาติไทยตามมาตรา 23 แห่งพระราชบัญญัติสัญชาติ (ฉบับที่ 4) พ.ศ.2551

2) ปัญหาการตกหล่นจากการสำรวจจัดทำทะเบียนประวัติและเอกสารแสดงตนสำหรับผู้ที่ไม่ใช่หลักฐานทางทะเบียนราษฎร หรือมีหลักฐานทางทะเบียนราษฎรไม่ตรงกับข้อเท็จจริง เนื่องจากเหตุผลหลายประการ เช่น ไม่ได้รับข่าวสารเกี่ยวกับการสำรวจ เข้ารับการสำรวจแต่ไม่ได้เข้าร่วมเวทีประชุมประชาคมหมู่บ้าน รายชื่อตกหล่นเนื่องจากเจ้าหน้าที่ไม่ได้บันทึกชื่อเข้าในระบบทะเบียนราษฎร เป็นนักเรียนในสถานศึกษาแต่ไม่ได้รับการสำรวจ หรือไม่ได้เข้ามาอยู่ในประเทศไทยก่อนวันที่ 1 ตุลาคม 2542 ตามข้อกำหนดของการสำรวจ เป็นต้น

3) ปัญหาการระงับความเคลื่อนไหวทางทะเบียนของผู้ถือบัตรประจำตัวบุคคลที่ไม่มีสถานะทางทะเบียน ซึ่งได้รับการสำรวจและจัดทำทะเบียนประวัติตามยุทธศาสตร์การจัดการปัญหาสถานะและสิทธิของบุคคลในช่วงปี 2551 โดยไม่ทราบสาเหตุและไม่ได้รับแจ้งให้ผู้ถือบัตรทราบล่วงหน้า

4) ปัญหาความไม่ครอบคลุมกลุ่มผู้ที่ควรได้รับสัญชาติไทยตามมาตรา 7 ตามประกาศกระทรวงมหาดไทย เรื่องการสั่งให้บุคคลซึ่งไม่มีสัญชาติไทยที่เกิดในราชอาณาจักรไทยโดยบิดาและมารดาเป็นคนต่างด้าว ได้สัญชาติไทยเป็นการทั่วไป และการให้สัญชาติไทยเป็นการเฉพาะราย (ลงวันที่ 26 กันยายน 2555) เนื่องจากส่วนใหญ่เป็นผู้ถือบัตรประจำตัวบุคคลที่ไม่มีสถานะทางทะเบียนที่ได้รับการสำรวจตามยุทธศาสตร์การจัดการปัญหาสถานะและสิทธิของบุคคลซึ่งเป็นกลุ่มคนที่ถูกยกเว้นตามประกาศฯ และแม้จะมีการอนุโลมให้คนกลุ่มนี้สามารถยื่นคำร้องได้ แต่ในท้ายที่สุดก็อาจไม่ผ่านการพิจารณาของคณะกรรมการในระดับต่างๆ ที่คาดว่าจะต้องใช้ระยะเวลาค่อนข้างยาวนาน ตั้งแต่ระดับอำเภอ จังหวัด และกระทรวงมหาดไทย ทำให้คนที่เกิดในประเทศไทยกลุ่มนี้ไม่สามารถใช้สิทธิต่างๆ ในฐานะพลเมืองไทยได้อย่างทันท่วงที และถือเป็นการเลือกปฏิบัติโดยถูกกำหนดให้เป็นคนต่างด้าวอย่างไม่เป็นธรรม ในขณะที่พี่ร่วมบิดา-มารดาอาจเป็นผู้ได้รับการอนุมัติให้ลงรายการสัญชาติไทยตามมาตรา 23 แห่งพระราชบัญญัติสัญชาติ (ฉบับที่ 4) พ.ศ. 2551 แล้ว

5) ปัญหาการไม่ครอบคลุมกลุ่มผู้อพยพเข้ามาอาศัยอยู่ในประเทศไทยเป็นเวลานาน และกระบวนการขั้นตอนที่ยืดเยื้อยาวนานของการให้สถานะคนต่างด้าวเข้าเมืองโดยชอบด้วยกฎหมายตามประกาศกระทรวงมหาดไทย เรื่องให้สถานะคนต่างด้าวเข้าเมืองโดยชอบด้วยกฎหมายแก่

บุคคลที่อพยพเข้ามาในราชอาณาจักรไทย และอาศัยอยู่มานานตามพระราชบัญญัติคนเข้าเมือง พ.ศ. 2522 เป็นประกาศที่เนื่องจากส่วนใหญ่เป็นผู้ถือบัตรประจำตัวบุคคลที่ไม่มีสถานะทางทะเบียนที่ได้รับการสำรวจตามยุทธศาสตร์การจัดการปัญหาสถานะและสิทธิของบุคคล ซึ่งถูกยกเว้นตามประกาศฯ แม้ว่าจะเป็นคนกลุ่มเดียวกับชนกลุ่มน้อยลาวอพยพที่ได้รับสิทธิตามประกาศฯ และเป็นคนเชื้อสายเดียวกับผู้มีสัญชาติไทยเกือบ 1 ใน 3 ของประเทศ

6) ปัญหากระบวนการที่ซับซ้อนยุ่งยากและต้องเสียค่าใช้จ่ายจำนวนมากในการเดินทางออกนอกเขตพื้นที่เพื่อการทำงานรวมถึงการไม่สามารถเข้าถึงสิทธิและสวัสดิการด้านการทำงาน แม้จะเป็นผู้ที่มีสิทธิได้สัญชาติไทยตามกฎหมายปัจจุบัน แต่ยังไม่ได้ออกสารยืนยันว่าเป็นผู้มีสัญชาติไทย เนื่องจากกระบวนการดำเนินงานของทางราชการที่ค่อนข้างล่าช้า หรือเป็นผู้อาศัยอยู่ในประเทศไทยติดต่อกันเป็นเวลานานซึ่งส่วนใหญ่ก็คือผู้ที่เคยทำหรือทำประโยชน์ให้กับรัฐไทยมาอย่างต่อเนื่อง

7) ปัญหาการไม่สามารถเข้าถึงหลักประกันสุขภาพตามมติคณะรัฐมนตรี วันที่ 23 มีนาคม 2553 เนื่องจากส่วนใหญ่เป็นผู้ถือบัตรประจำตัวบุคคลที่ไม่มีสถานะทางทะเบียนกลุ่มอยู่นาน ซึ่งเป็นกลุ่มที่ถูกยกเว้นไว้

จากการศึกษาระดับพื้นที่และการจัดประชุมกลุ่มผู้ประสบปัญหาด้านสิทธิและสถานะบุคคลระดับชุมชน รวมถึงการเข้าร่วมประชุมกลุ่มอ้อมทรัพย์ของคนเหล่านี้ในบางโอกาส เพื่อประเมินสถานการณ์ปัญหาและกระตุ้นให้เกิดการติดตามความคืบหน้าในการแก้ไขปัญหาด้านสถานะบุคคลรวมทั้งให้คำแนะนำในการจัดเตรียมเอกสารข้อมูลสำหรับการยื่นคำร้อง และช่วยเหลือในการประสานงานกับสำนักทะเบียนบางพื้นที่สำหรับการยื่นคำร้องในบางกรณี ตลอดจนการร่วมวางแผนพัฒนากิจกรรมด้านสวัสดิการอื่นของกลุ่มผู้มีปัญหาด้านสิทธิและสถานะบุคคล พบว่า ปัญหาในหลายกรณียังคงต้องการการแก้ไขปัญหาย่างเร่งด่วน ทั้งในแง่ของการปฏิบัติและการกำหนดมาตรการทางนโยบายเพิ่มเติม เพื่อนำไปสู่การเข้าถึงสิทธิตามสถานะบุคคลที่ควรจะได้รับ ขณะเดียวกันปัญหาในบางด้านที่เป็นความต้องการของคนกลุ่มที่ได้รับการคลี่คลายแก้ไขลงไปเช่นกัน ซึ่งสามารถสรุปได้ ดังนี้

(1) กรณีการลงรายการสัญชาติไทยในทะเบียนบ้านตามมาตรา 23 แห่งพระราชบัญญัติสัญชาติ (แก้ไขเพิ่มเติม) ฉบับที่ 4 พ.ศ. 2551 พบว่า มีผู้ที่ยื่นคำร้อง และได้รับการสอบปากคำเสร็จสิ้นแล้วรอการพิจารณาอนุมัติให้ลงรายการสัญชาติ หรือกระบวนการดำเนินงานล่าช้า ทำหนังสือขอความช่วยเหลือจากอนุกรรมการด้านสถานะบุคคลและสิทธิของกลุ่มชาติพันธุ์ และแรงงานข้ามชาติ

ในคณะกรรมการสิทธิมนุษยชนแห่งชาติ รวมทั้งเรียกร้องไปยังรัฐบาลผ่านทางคณะกรรมการศึกษาและแก้ไขปัญหาด้านสิทธิและสถานะบุคคลที่จัดตั้งขึ้นตามคำสั่งคณะกรรมการแก้ไขปัญหาของ ขบวนการประชาชนเพื่อสังคมที่เป็นธรรม (P-move) จำนวนรวม 32 ราย เพื่อให้ตรวจสอบและเร่งรัด ติดตามการดำเนินงานของหน่วยงานที่เกี่ยวข้อง รวมทั้งยังมีกรณีเรียกร้องต่อรัฐบาลผ่านทาง อนุกรรมการศึกษาและแก้ไขปัญหา ในประเด็นปัญหาเดียวกันเป็นการเฉพาะอีกจำนวน 10 ราย แสดงให้เห็นอย่างชัดเจนว่าการดำเนินการลงรายการสัญชาติไทยตามระเบียบกฎหมายที่ข้างต้นใน หลายพื้นที่ของจังหวัดอุบลราชธานียังคงมีปัญหาในทางปฏิบัติ ซึ่งส่งผลกระทบต่อ การเข้าถึงสิทธิขั้นพื้นฐานต่างๆ ในฐานะผู้มีสัญชาติไทยโดยการเกิด

**ตารางที่ 6.3 สรุปกรณีปัญหาการลงรายการสัญชาติไทยตามมาตรา 23
แห่งพระราชบัญญัติสัญชาติฯ ที่มีการร้องขอความช่วยเหลือ**

ลำดับ	คำนำหน้า	ชื่อ	สกุล	หมายเลขประจำตัว	สำนักงานทะเบียน
1	นางสาว	มณีจันทร์	จันทวีไล	0 3410 89000 xx x	อำเภอบุญศรี
2	นางสาว	หลิว	ศิริจันทร์	0 3410 89000 xx x	อำเภอบุญศรี
3	นาย	ตึก	ศิริจันทร์	0 3410 89000 xx x	อำเภอบุญศรี
4	นาง	แสง	พลดา	0 3410 89001 xx x	อำเภอบุญศรี
5	นาย	สัน	พลดา	0 3410 89001 xx x	อำเภอบุญศรี
6	นาย	เค	พลดา	0 3410 89001 xx x	อำเภอบุญศรี
7	นางสาว	สุกัญญา	พลดา	0 3410 89001 xx x	อำเภอบุญศรี
8	นางสาว	บัวเรียม	สาพันธ์วงศ์	0 3403 89004 xx x	อำเภอโขงเจียม
9	นางสาว	เสียน	สาพันธ์วงศ์	บัตรเลข 0	อำเภอโขงเจียม
10	นางสาว	วรรณรงค์	สาพันธ์วงศ์	บัตรเลข 0	อำเภอโขงเจียม
11	นาย	ศิริสมพงษ์	สาพันธ์วงศ์	บัตรเลข 0	อำเภอโขงเจียม
12	นางสาว	ราตรี	ไชยวงศ์	บัตรเลข 0	อำเภอโขงเจียม
13	นาย	สมศักดิ์	ไชยวงศ์	บัตรเลข 0	อำเภอโขงเจียม
14	นางสาว	จันทร์	ไชยวงศ์	บัตรเลข 0	อำเภอโขงเจียม
15	นาย	อุลา	สีหาธรรม	0 3403 89004 xx x	อำเภอโขงเจียม
16	นาย	สุรัน	สีหาธรรม	0 3403 89009 xx x	อำเภอโขงเจียม
17	นาย	ศรีสมุทร	สิทธิราช	0 3403 89005 xx x	อำเภอโขงเจียม

สำนักงานคณะกรรมการสิทธิมนุษยชนแห่งชาติ

ลำดับ	คำนำหน้า	ชื่อ	สกุล	หมายเลขประจำตัว	สำนักงานทะเบียน
18	นางสาว	ลำพู	สิทธิราช	0 3403 89005 xx x	อำเภอโขงเจียม
19	นางสาว	บุสบา	สิทธิราช	0 3403 89005 xx x	อำเภอโขงเจียม
20	นาย	สุขสาคร	พันธรังสี	0 3403 89005 xx x	อำเภอโขงเจียม
21	นาย	ภูธร	พันธรังสี	0 3403 89005 xx x	อำเภอโขงเจียม
22	นางสาว	เพชรสมร	พันธรังสี	0 3403 89005 xx x	อำเภอโขงเจียม
23	นาย	วาทะชัย	โยธาราช	0 3403 89005 xx x	อำเภอโขงเจียม
24	นางสาว	บุษบา	พรมบุตร	บัตรเลข 0	อำเภอโขงเจียม
25	นาย	จำไ้	พิมพ์บท	0 3421 89004 xx x	อำเภอโพธิ์ไทร
26	นาย	สน	สุวรรณรัมย์	0 3421 89004 xx x	อำเภอโพธิ์ไทร
27	นาย	คำไพ	ก้อนบัวภา	0 3421 89004 xx x	อำเภอโพธิ์ไทร
28	นางสาว	พิมพ์ใจ	ก้อนบัวภา	0 3421 89004 xx x	อำเภอโพธิ์ไทร
29	นาย	ศักดิ์ดา	ตันแก้ว	0 3421 89004 xx x	อำเภอโพธิ์ไทร
30	นางสาว	บุญมี	ไชยปัญญา	0 3421 89004 xx x	อำเภอโพธิ์ไทร
31	นางสาว	บัวศรี	ไชยปัญญา	0 3421 89004 xx x	อำเภอโพธิ์ไทร
32	นาย	สันติ	ไชยปัญญา	0 3421 89004 xx x	อำเภอโพธิ์ไทร
33	นาย	สุนทร	ทองสมุทร	0 3410 89003 xx x	อำเภอบุณฑริก
34	นางสาว	ภูว	แก้วมัน	0 3410 89003 xx x	อำเภอบุณฑริก
35	นาย	สาคร	ทองสมุทร	0 3410 89003 xx x	อำเภอบุณฑริก
36	นาย	ทองศรี	ทองสมุทร	0 3410 89004 xx x	อำเภอบุณฑริก
37	นาย	นารอน	ทองสมุทร	0 3410 89003 xx x	อำเภอบุณฑริก
38	นาย	ชัยพร	ชัยชนะ	00 3410 1003 xx x	อำเภอบุณฑริก
39	นาย	เสถียร	ชัยชนะ	00 3410 1003 xx x	อำเภอบุณฑริก
40	นาย	ภูธร	ชัยชนะ	00 3410 1003 xx x	อำเภอบุณฑริก
41	นาย	ชาวพร	ชัยชนะ	00 3410 1000 xx x	อำเภอบุณฑริก
42	นาง	ทิพวรรณ	สิทธิณา	0 3410 89002 xx x	อำเภอบุณฑริก

กล่าวเฉพาะการยื่นคำร้องขอความช่วยเหลือจากคณะอนุกรรมการฯ ของผู้รายชื่อข้างต้น จำนวน 32 ราย (ลำดับที่ 1 -32) ซึ่งดำเนินการในช่วงปลายปี 2558 ต่างก็กล่าวอ้างถึงการประสบปัญหา



ความล่าช้าไม่คืบหน้าในการดำเนินการลงรายการสัญชาติของสำนักงานทะเบียนที่เกี่ยวข้อง โดยที่หลายรายยืนยันว่าตนเองได้ยื่นคำร้องและมีการสอบสวนพยานหลักฐานแล้วเสร็จก่อนปี พ.ศ. 2555 พร้อมกับแสดงความประสงค์ต้องการให้คณะกรรมการฯ ช่วยเหลือในการติดตามและกระตุ้นการทำงานของสำนักงานทะเบียนต่างๆ

ผลจากการยื่นคำร้องไปยังหน่วยงานต่างๆ โดยเฉพาะคณะกรรมการด้านสถานะบุคคลฯ ซึ่งได้มีหนังสือสอบถามข้อเท็จจริงไปยังสำนักทะเบียนที่เกี่ยวข้อง ทำให้เจ้าหน้าที่ในระดับพื้นที่ที่เคยนิ่งเฉยหันมาให้ความสนใจต่อปัญหาความล่าช้าดังกล่าวมากขึ้น โดยอำเภอโพธิ์ไทรมีหนังสือตอบกลับไปยังคณะกรรมการสิทธิมนุษยชนแห่งชาติยอมรับว่าปัญหาที่เกิดขึ้นเป็นเนื่องจากการดำเนินงานของนายอำเภอคนก่อนหน้า และปัจจุบันอยู่ระหว่างการเร่งรัดการดำเนินงาน ทั้งนี้ในเวลาต่อมาสำนักทะเบียนอำเภอได้ลงพื้นที่เพื่อรับฟังข้อมูลเพิ่มเติมจากคนในชุมชนเกี่ยวกับสถานะการเกิดของผู้ยื่นคำร้อง ภายใต้รูปแบบการจัดประชุมประชาคมหมู่บ้าน เมื่อวันที่ 15 กันยายน พ.ศ. 2558⁸¹

ขณะที่สำนักทะเบียนอำเภอโขงเจียมเรียกผู้ร้องเรียนเข้ารับฟังการชี้แจง เมื่อวันที่ 12 มิถุนายน 2558 โดยปลัดอำเภอหัวหน้าฝ่ายทะเบียนที่ย้ายมาปฏิบัติหน้าที่แทนคนเก่าที่เกษียณอายุราชการย้ำว่า ตนเองไม่เคยได้รับการส่งต่อเอกสารคำร้องขอลงรายการสัญชาติแต่อย่างใด และอ้างว่าผู้ใหญ่บ้านบะไห (หมู่ที่ 7 ตำบลห้วยยาง อำเภอโขงเจียม) ไม่ทราบเกี่ยวกับการยื่นคำร้องขอลงรายการสัญชาติของลูกบ้าน พร้อมกับสรุปว่าผู้ร้องเรียนมีความประสงค์ยื่นคำร้องใหม่ โดยอำเภอพร้อมดำเนินการให้มีการยื่นคำร้องภายหลังโครงการกำหนดสถานะให้นักเรียนแล้วเสร็จ⁸²

ต่อกรณีดังกล่าวนี้ “ภูธร” ซึ่งเป็นหนึ่งในผู้ได้รับผลกระทบจากความล่าช้าและได้ส่งหนังสือของความช่วยเหลือไปยังคณะกรรมการด้านสถานะบุคคลฯ ในคณะกรรมการสิทธิมนุษยชนแห่งชาติ ยืนยันว่า ตนเองพร้อมด้วยพี่สาวและน้องชาย (รวมถึงเพื่อนบ้านคนอื่นๆ) ได้ยื่นคำร้องขอลงรายการสัญชาติตั้งแต่ปี พ.ศ. 2554 และปลัดภูฏานวิวัฒน์ (นายภูฏานวิวัฒน์ สายเย็น) ได้สอบปากคำพยานที่เกี่ยวข้องครบถ้วนในปีถัดมา โดยที่ผู้ใหญ่บ้านคนเดียวกันกับที่ทางอำเภออ้างถึงทำหน้าที่เป็นพยาน

⁸¹ หนังสืออำเภอโพธิ์ไทร ที่ อบ 1618/1185 ลงวันที่ 19 มิถุนายน 2558 และข้อมูลจากการสัมภาษณ์ชาย อายุ 59 ปี เมื่อวันที่ 12 กันยายน 2558

⁸² ต่อมาอำเภอโขงเจียมได้ทำหนังสือชี้แจงในประเด็นเดียวกันนี้ต่อเลขาธิการสำนักงานคณะกรรมการสิทธิมนุษยชนแห่งชาติ (หนังสืออำเภอโขงเจียม ที่ อบ 1218/1698 ลงวันที่ 18 มิถุนายน 2558)

รับรองให้กับผู้ยื่นคำร้องทุกคน⁸³ ทำให้นำสงสัยเป็นอย่างยิ่งว่าการให้ข้อมูลของอำเภอโขงเจียมในกรณีข้างต้นอาจมีบิดเบือนและการปกปิดข้อเท็จจริงบางประการ เพื่อไม่ต้องรับผิดชอบกับการบกพร่องละเอียดในการปฏิบัติหน้าที่และผลกระทบที่เกิดขึ้นกับชาวบ้าน

“ภูธร” มองว่า ในท้ายที่สุดตนเองก็คงต้องยื่นคำร้องใหม่ตามที่ได้พูดคุยกับเจ้าหน้าที่ เนื่องจากมองไม่เห็นทางเลือกอื่น แต่ก็ต้องการให้หน่วยราชการที่เกี่ยวข้องแสดงความรับผิดชอบกับการสูญหายของเอกสารคำร้องและการสอบปากคำ เนื่องจากการยื่นคำร้องใหม่ถือเป็นการผลักรถให้กับตนเองและครอบครัวมากเกินไป โดยเฉพาะในแง่ค่าใช้จ่ายที่จะเกิดขึ้นทั้งในเรื่องการเหมารถเพื่อเดินทางไปอำเภอแต่ละครั้ง (ทั้งสำหรับตนเองและสำหรับพยานบุคคล) รวมถึงค่าอาหารในการเลี้ยงดูผู้ที่เป็นพยานให้ นอกจากนี้แล้วช่วงที่ผ่านมาพยานปากสำคัญ คือ ผู้ทำคลอดของตนเองก็ได้เสียชีวิตลงไปแล้ว แต่นั่นไม่สำคัญเท่ากับโอกาสในการเข้าถึงการทำงานและการพัฒนาคุณภาพชีวิตของตนเองที่ต้องสูญเสียไปเนื่องจากการที่ยังไม่ได้รับสัญชาติไทยมาจนถึงปัจจุบัน⁸⁴

ส่วนอำเภอบุญศรีก็ได้ชี้แจงในที่ประชุมร่วมกันระหว่างกลุ่มผู้ประสบปัญหาด้านสิทธิและสถานะบุคคล ผู้นำชุมชน และปลัดอำเภอหัวหน้าสำนักงานทะเบียนอำเภอ เมื่อวันที่ 29 มิถุนายน 2558 ณ ที่ทำการผู้ใหญ่บ้านหนองแปก หมู่ที่ 2 ตำบลห้วยขา ซึ่งมีผู้เข้าร่วมประชุมประมาณ 30 คน ว่า ปัญหาความล่าช้าในการพิจารณาลงรายการสัญชาติที่เนิ่นนานมานับตั้งแต่ปี 2553-54 เป็นเนื่องจากข้อมูลที่สอบสวนไว้ไม่ชัดเจน และมีความเป็นไปได้ว่าข้อมูลที่ได้รับจากการสอบสวนพยานบุคคลของผู้ยื่นคำร้องจะไม่ตรงกับข้อเท็จจริง อย่างไรก็ตามมีข้อน่าสังเกตเช่นกันว่า เหตุใดสำนักงานทะเบียนอำเภอบุญศรีกลับเลือกที่จะไม่ดำเนินการใดๆ แทนการเรียกสอบสวนพยานเพิ่มเติมหรือส่งหนังสือแจ้งผลการพิจารณาให้ผู้ยื่นคำร้องทราบ อันเป็นขั้นตอนการปฏิบัติตามปกติของทางราชการ กระทั่งเมื่อมีการร้องขอความช่วยเหลือจากหน่วยงานที่มีหน้าที่ตรวจสอบการละเมิดสิทธิในอีก 4-5 ปี ต่อมาปลัดอำเภอหัวหน้าฝ่ายทะเบียนจึงได้ชี้แจง (ด้วยวาจา) ต่อผู้ยื่นคำร้องจึงได้ทราบถึงเหตุผลของความล่าช้าตามที่กล่าวข้างต้น อย่างไรก็ตามการหารือร่วมกันในการจัดประชุมดังกล่าว นำไปสู่การ

⁸³ หนังสืออำเภอโขงเจียม ที่ อบ 1218/1698, อ้างแล้ว และข้อมูลจากการประชุมกลุ่มผู้ประสบปัญหาด้านสิทธิและสถานะบุคคลในพื้นที่อำเภอโขงเจียม เมื่อวันที่ 3 กรกฎาคม 2558

⁸⁴ ข้อมูลจากการประชุมกลุ่มผู้ประสบปัญหาด้านสิทธิและสถานะบุคคลในพื้นที่อำเภอโขงเจียม เมื่อวันที่ 3 กรกฎาคม 2558



ยอมรับร่วมกันเกี่ยวกับการนำพยานเข้าสอบปากคำเพิ่มเติม และทางอำเภอรับปากว่าจะนัดหมายการสอบปากคำให้มีความชัดเจนมากขึ้น

ภายใต้การตอบสนองในทิศทางที่เป็นดูเหมื่อนจะประโยชน์กับผู้ประสบปัญหาด้านสิทธิและสถานะบุคคลมากขึ้น แต่ดูเหมื่อนว่าปัญหาในกรณีข้างต้นซึ่งควรคลี่คลายไปโดยการได้รับการอนุมัติของลงรายการสัญชาติไทยในทะเบียนบ้าน อย่างไรก็ตามเรื่องราวก็มิได้จบลงอย่างง่ายดายเช่นนั้น ซึ่งอาจเป็นปัญหาสืบเนื่องมาจากหลายๆ ปัจจัย อาทิ

(1) มีการเปลี่ยนแปลงตัวเจ้าหน้าที่ที่รับผิดชอบบ่อยเกินไป ทั้งในส่วนผู้มีหน้าที่ดำเนินการรับคำร้อง สอบสวนหาเท็จจริง และผู้มีหน้าที่พิจารณาอนุมัติ การศึกษาพบว่า นับตั้งแต่ปี 2554-2558 มีการโยกย้ายสับเปลี่ยนปลัดอำเภอหัวหน้าฝ่ายทะเบียนในสำนักทะเบียนอำเภอโขงเจียมถึง 4 คน และมีนายอำเภอดำรงตำแหน่งในช่วงดังกล่าว 4 คนเช่นกัน

(2) การแก้ไขปัญหาด้านสิทธิและสถานะบุคคลมักถูกมองเป็นภาระเพิ่มของสำนักทะเบียนที่ต่างอ้างถึงภาระงานที่ล้นเกินจำนวนเจ้าหน้าที่ที่มีอยู่ และถูกจัดให้มีความสำคัญอยู่ในลำดับรองลงมาจากงานทะเบียนของผู้มีสัญชาติไทย ขณะที่บ่อยครั้งก็ได้รับการกล่าวอ้างว่าเป็นภาระงานที่จะนำมาซึ่งความสุ่มเสี่ยงต่อการกระทำผิดวินัยร้ายแรง กระทบต่อตำแหน่งหน้าที่และความเจริญก้าวหน้าในการทำงาน

(3) ผู้ยื่นคำร้องเองจำนวนหนึ่งขาดการติดตามความคืบหน้าเกี่ยวกับการดำเนินงานในกรณีของตนเองอย่างต่อเนื่อง

(4) การดำเนินงานติดตามตรวจสอบข้อเท็จจริงของคณะอนุกรรมการฯ กระทำเพียงการส่งจดหมายขอให้สำนักทะเบียนที่เกี่ยวข้องชี้แจงข้อเท็จจริง ทั้งยังขาดการรับฟังข้อมูลเพิ่มเติมจากผู้ยื่นคำร้อง และภาคส่วนอื่นๆ ที่จะนำไปสู่การมีมติที่ถูกต้องรอบด้าน และไม่สามารถทำงานเชิงรุกในการผลักดันให้เกิดกระบวนการแก้ไขปัญหาของผู้ร้องได้มากนัก

เมื่อพิจารณาถึงการดำเนินงานของหน่วยงานที่มีหน้าที่เกี่ยวข้องกับเรื่องนี้ พบว่า ที่ผ่านมามีไม่มีสำนักทะเบียนใดในพื้นที่ศึกษาออกไปรับคำร้องของลงรายการสัญชาติไทยให้กับผู้ยื่นคำร้อง เพื่อใช้เป็นหลักฐานในการกลับมาติดต่อกับทางราชการ หรือสามารถใช้เป็นหลักฐานยืนยันว่าตนเองได้ยื่นคำร้องไว้กับหน่วยงานแล้ว ซึ่งเป็นมูลเหตุสำคัญประการหนึ่งที่ทำให้สำนักทะเบียนละเลยไม่ดำเนินงาน

ตามกรอบเวลาที่กำหนดไว้ และยังสามารถใช้เป็นข้ออ้างเพื่อที่จะไม่ต้องรับผิดชอบในกรณีเอกสาร
คำร้องสูญหาย

2) กรณีลูกหลานของผู้มีสัญชาติไทย (นอกเหนือจากลูกของผู้ได้รับสัญชาติไทยตามมาตรา 23)
ที่ต้องการเพิ่มชื่อเข้าในทะเบียนบ้าน ซึ่งคนในกลุ่มนี้มักเป็นกรณีที่ครอบครัวมีฐานะยากจนมากถึงมาก
ที่สุดของหมู่บ้าน หรือไม่ก็ไม่มีความสามารถในการหาเอกสารหลักฐานมารับรองสถานะของตนเองได้
เพียงพอ

นอกจากนี้แล้วการศึกษาในกรณีบุญยัง จำปาขาว ซึ่งเป็นลูกพ่อไทยที่เกิดในประเทศ
สาธารณรัฐประชาธิปไตยประชาชนลาว ทำให้เห็นความยากลำบากในการเพิ่มชื่อเข้าในทะเบียนของ
คนกลุ่มนี้ด้วย การลงทุนเดินทางไปตรวจสอบสารพันธุกรรม (DNA) ที่โรงพยาบาลศรีนครินทร์กับน้องชาย
ตามคำขอของสำนักทะเบียน ให้ผลลัพธ์ที่ไม่เป็นไปตามความคาดหมายของบุญยังและคนอื่นๆ โดยผล
การตรวจพิสูจน์ระบุว่า “โอกาสที่บุญยัง จำปาขาว มีความสัมพันธ์แบบกึ่งพี่น้องกับนายประสิทธิ์
จำปาขาว เท่ากับร้อยละ 87 ไม่อาจสรุปได้ว่านายบุญยังมีความสัมพันธ์แบบพี่น้องร่วมบิดาต่างมารดา
กับนายประสิทธิ์ ควรตรวจพิสูจน์เพิ่มเติม” นั้นทำให้สำนักทะเบียนไม่พิจารณาเพิ่มชื่อในทะเบียนบ้านให้
ในขณะที่ยังไม่เคยมีการเรียกสอบสวนพยานบุคคลในกรณีนี้มาก่อน และมีแนวโน้มว่าสำนัก
ทะเบียนต่างๆ จะใช้ผลการตรวจสารพันธุกรรมประกอบการพิจารณาเพิ่มชื่อมากขึ้น คำถามต่อกรณีนี้
ก็คือ ผลการตรวจพิสูจน์เพิ่มเติมที่กล่าวนั้นจะต้องทำอย่างไร ใครจะเป็นผู้รับผิดชอบ และต้องรอการ
ตรวจอีกนานเท่าใด

3) กรณีการตกหล่นจากการสำรวจจัดทำทะเบียนประวัติ ซึ่งเดิมยังไม่มีแนวปฏิบัติที่ชัดเจน
มากนัก ทำให้ผู้ที่ตกหล่นจากการสำรวจจัดทำทะเบียนประวัติได้รับการตอบปฏิเสธการดำเนินการ
จากสำนักทะเบียน และการมีสถานะอยู่ในประเทศไทยของคนเหล่านี้ไม่ได้รับการยอมรับ รวมทั้งไม่
สามารถใช้สิทธิในด้านต่างๆ ได้ เช่น สิทธิในการเดินทางออกนอกเขตพื้นที่ สิทธิในการทำงาน รวมถึง
สิทธิในการเข้าถึงหลักประกันสุขภาพ

การศึกษาในกรณีนี้ พบว่า มีนักเรียนอย่างน้อย 7 คน ในโรงเรียนบ้านจอมปลวกสูงสร้างกุง
(อำเภอโพธิ์ไทร) ยังคงมีทะเบียนประวัติไม่ตรงกับข้อเท็จจริงอยู่ในกลุ่ม ท.ร.38/1 หรือไม่ก็เป็นผู้ที่ไม่มี
หลักฐานทางทะเบียนราษฎร ขณะที่แม่ของนักเรียนจำนวนนี้ได้รับการอนุมัติให้ลงรายการสัญชาติไทย

ทะเบียนบ้านตามมาตรา 23 หรือบางคนก็ได้รับการสำรวจปรับปรุงทะเบียนประวัติเป็นบุคคลที่ไม่มีสถานะทางทะเบียนกลุ่มที่อาศัยอยู่ในประเทศเป็นเวลานานไปแล้ว

สอดคล้องกับข้อมูลจากการสำรวจของเครือข่ายผู้ประสบปัญหาด้านสถานะและสิทธิของบุคคล จังหวัดอุบลราชธานี ในปี 2556 พบว่า มีสมาชิกเครือข่ายฯ จำนวน 67 คน เป็นผู้ที่ยังไม่มีเอกสารทางทะเบียนราษฎร หรือมีเอกสารไม่ตรงกับข้อเท็จจริง เนื่องจากเหตุผลหลายประการ เช่น ไม่ได้รับข่าวสารเกี่ยวกับการสำรวจ เข้ารับการสำรวจแต่ไม่ได้เข้าร่วมเวทีประชุมประชาคมหมู่บ้าน เข้ารับการสำรวจและผ่านการประชาคมหมู่บ้านแต่รายชื่อตกหล่นเนื่องจากเจ้าหน้าที่ไม่ได้บันทึกชื่อเข้าในระบบทะเบียนราษฎร เป็นนักเรียนในสถานศึกษาแต่ไม่ได้รับการสำรวจ หรือไม่ได้เข้ามาอยู่ในประเทศไทยก่อนวันที่ 1 ตุลาคม 2542 ตามที่กำหนด เป็นต้น ขณะเดียวกันมีผู้ที่ผ่านการสำรวจมาแล้วแต่ยังไม่ได้รับบัตรประจำตัวอีกจำนวนหนึ่งด้วย⁸⁵

ทั้งนี้ ปัจจุบันสำนักทะเบียนกลางมีหนังสือสั่งการที่ มท 0309.1/ว30 ลงวันที่ 19 มิถุนายน 2557 (กรณีการจัดทำทะเบียนประวัติบุคคลที่ไม่มีสถานะทางทะเบียนตามมาตรา 38 วรรค 2 แห่งพระราชบัญญัติการทะเบียนราษฎร พ.ศ. 2551) และหนังสือด่วนมากที่ มท 0309.1/ว48 ลงวันที่ 10 ตุลาคม 2557 (กรณีผู้ที่เข้ารับการสำรวจจัดทำทะเบียนประวัติตามยุทธศาสตร์การจัดการปัญหาสถานะและสิทธิของบุคคลตามมติคณะรัฐมนตรี เมื่อวันที่ 18 มกราคม 2548 แต่ไม่ได้รับบัตรหรือไม่ได้รับการบันทึกชื่อเข้าในระบบทะเบียน) ส่งถึงนายทะเบียนจังหวัดทุกจังหวัด และนายทะเบียนกรุงเทพมหานคร อย่างไรก็ตามจากการลงพื้นที่รวบรวมข้อมูลในการศึกษาครั้งนี้ พบว่า การดำเนินการจัดทำทะเบียนประวัติให้กับผู้ที่ไม่มีเอกสารหลักฐานทางทะเบียนราษฎรยังไม่มีควมคืบหน้ามากนัก

4) กรณีการส่งให้บุคคลซึ่งไม่มีสัญชาติไทยที่เกิดในราชอาณาจักรไทยโดยบิดาและมารดาเป็นคนต่างด้าวได้สัญชาติไทยเป็นการทั่วไป และการให้สัญชาติไทยเป็นการเฉพาะราย ตามมติคณะรัฐมนตรี เมื่อวันที่ 7 ธันวาคม 2553 ซึ่งต่อมาได้มีประกาศกระทรวงมหาดไทย เรื่อง การส่งให้บุคคลซึ่งไม่มีสัญชาติไทยที่เกิดในราชอาณาจักรไทยโดยบิดาและมารดาเป็นคนต่างด้าว ได้สัญชาติไทยเป็นการทั่วไป และการให้สัญชาติไทยเป็นการเฉพาะราย (ลงวันที่ 26 กันยายน 2555)

⁸⁵ ศิริศักดิ์ คชสวัสดิ์, คนไร้รัฐไร้สัญชาติจังหวัดอุบลราชธานี: ความเป็นมา สภาพปัญหา และข้อเสนอ, 6.

สำหรับผู้ประสบปัญหาในพื้นที่จังหวัดอุบลราชธานี สามารถกล่าวได้ว่าประโยชน์จากประกาศข้างต้นไม่ครอบคลุมถึงผู้ที่เกิดในประเทศไทยและควรได้สัญชาติไทยด้วยเช่นกัน เนื่องจากส่วนใหญ่เป็นบุตรของผู้อพยพที่ตกหล่นจากการสำรวจจัดทำทะเบียนประวัติชนกลุ่มน้อยกลุ่มลาวอพยพ โดยที่พ่อแม่และตนเองเพิ่งได้รับการสำรวจจัดทำทะเบียนประวัติบุคคลที่ไม่มีสถานะทางทะเบียนตามยุทธศาสตร์การจัดการปัญหาด้านสิทธิและสถานะของบุคคลในช่วงปี พ.ศ. 2554 นี้เอง ขณะที่ผู้เข้าข่ายได้ประโยชน์อีกจำนวนไม่น้อยที่แม้จะเป็นบุตรของผู้ถือบัตรประจำตัวคนซึ่งไม่มีสัญชาติไทย (ลาวอพยพ) แต่ก็ไม่ได้แจ้งการเกิดและเพิ่งได้รับการสำรวจจัดทำทะเบียนประวัติเป็นบุคคลที่ไม่มีสถานะทางทะเบียนในช่วงเดียวกัน ทำให้ต้องประสบกับขั้นตอนที่เพิ่มมากขึ้นในการพิสูจน์การเป็นลูกของผู้ถือบัตรลาวอพยพ นอกเหนือจากกระบวนการหรือขั้นตอนการดำเนินงานตามประกาศฯ ซึ่งคาดว่าจะต้องใช้ระยะเวลาค่อนข้างยาวนาน เนื่องจากกำหนดให้ต้องผ่านการพิจารณาตั้งแต่ระดับอำเภอ จังหวัด และกระทรวงมหาดไทย โดยคณะกรรมการก้นกรองเกี่ยวกับสัญชาติ มีหน้าที่เป็นผู้พิจารณาในลำดับสุดท้าย ส่งผลให้คนที่เกิดในประเทศไทยกลุ่มนี้ไม่สามารถใช้สิทธิต่างๆ ในฐานะพลเมืองไทยได้อย่างทั่วถึง และถือเป็นการเลือกปฏิบัติโดยถูกกำหนดให้เป็นคนต่างด้าวอย่างไม่เป็นธรรม ในขณะที่พี่ร่วมบิดา-มารดาอาจเป็นผู้ได้รับการอนุมัติให้ลงรายการสัญชาติไทยตามมาตรา 23 แห่งพระราชบัญญัติสัญชาติ (ฉบับที่ 4) พ.ศ. 2551

จากการสำรวจสมาชิกของเครือข่ายชุมชนคนฮักน้ำของ พบว่า มีผู้ถือบัตรประจำตัวคนซึ่งไม่มีสัญชาติไทย (เลขประจำตัวขึ้นต้นด้วยเลข 7) เพียงคนเดียวเท่านั้น ในขณะที่ผู้ถือบัตรประจำตัวบุคคลที่ไม่มีสถานะทางทะเบียนและเกิดในประเทศไทย ซึ่งควรจะมีสิทธิในการเข้าถึงสัญชาติไทยด้วยเช่นกันมีจำนวน 126 คน หากแต่คนเหล่านี้ต้องรอรับโอกาสดังกล่าวอยู่ต่อไป

5) กรณีประกาศกระทรวงมหาดไทย เรื่อง ให้สถานะคนต่างด้าวเข้าเมืองโดยชอบด้วยกฎหมายแก่บุคคลที่อพยพเข้ามาในราชอาณาจักรไทย และอาศัยอยู่มานานตามพระราชบัญญัติคนเข้าเมือง พ.ศ. 2522 สามารถกล่าวได้ว่าเป็นประกาศที่ไม่ครอบคลุมผู้อพยพเข้ามาอาศัยอยู่ในประเทศไทยเป็นเวลานาน เนื่องจากคนกลุ่มนี้ในพื้นที่จังหวัดอุบลราชธานีส่วนใหญ่เป็นผู้ถือบัตรประจำตัวบุคคลที่ไม่มีสถานะทางทะเบียนที่ได้รับการสำรวจตามยุทธศาสตร์การจัดการปัญหาสถานะและสิทธิของบุคคล ซึ่งแม้ว่าจะเป็นคนกลุ่มเดียวกับชนกลุ่มน้อยลาวอพยพที่ได้รับสิทธิข้างตน และเป็นคนเชื้อสายเดียวกับผู้มีสัญชาติไทยเกือบ 1 ใน 3 ของประเทศ แต่ก็ไม่ถือว่าเป็นกลุ่มที่สามารถยื่นคำร้องได้ตามประกาศฯ

ข้อมูลของเครือข่ายชุมชนคนฮักน้ำของ พบว่า มีสมาชิกจำนวน 81 คน เป็นผู้ถือบัตรประจำตัวคนซึ่งไม่มีสัญชาติไทย (ลาวอพยพ) และเข้าข่ายเป็นผู้ที่จะได้รับสถานะเป็นคนเข้าเมืองโดยชอบด้วยกฎหมายตามประกาศข้างต้น ในขณะที่สมาชิกอีกจำนวน 348 คน ซึ่งเป็นผู้เข้าเมืองในลักษณะเดียวกัน (และควรได้สถานะแบบเดียวกัน) กลับไม่ถูกนับรวมให้สามารถได้รับสถานะดังกล่าวได้ เนื่องจากเป็นผู้ถือบัตรประจำตัวบุคคลที่ไม่มีสถานะทางทะเบียน หรือบางส่วนเป็นผู้ตกสำรวจและยังไม่มีหลักฐานทางทะเบียนราษฎร อย่างไรก็ตามจนถึงปัจจุบันยังไม่มีสมาชิกเครือข่ายฯ ได้รับการอนุมัติให้มีสถานะเป็นคนต่างด้าวเข้าเมืองโดยชอบฯ เนื่องจากกระบวนการหรือขั้นตอนการดำเนินงานตามประกาศฯ คาดว่าต้องใช้เวลาานานมาก เพราะมีการกำหนดให้ต้องผ่านการพิจารณาอย่างละเอียดรอบคอบตั้งแต่ระดับอำเภอ จังหวัด กระทั่งไปสิ้นสุดที่กระทรวงมหาดไทย โดยรัฐมนตรีว่าการกระทรวงมหาดไทยจะใช้ดุลพินิจพิจารณาอนุญาตให้มีถิ่นที่อยู่ในราชอาณาจักร

6) การเดินทางออกนอกเขตพื้นที่ควบคุมของผู้มีปัญหาด้านสถานะและสิทธิของบุคคลส่วนใหญ่เกี่ยวข้องกับการทำงาน ทั้งนี้ที่ผ่านมามีส่วนใหญ่มักเลือกที่จะไม่ขออนุญาตเดินทางออกนอกเขตพื้นที่และลักลอบทำงานโดยไม่ได้รับอนุญาตตามที่กฎหมายกำหนดไว้ เนื่องจากเห็นว่าเป็นกระบวนการที่ซับซ้อนยุ่งยาก และยังคงเสียค่าใช้จ่ายจำนวนมาก ขณะเดียวกันยังไม่ได้รับสิทธิในการมีใบอนุญาตขับขี่ยานพาหนะ ซึ่งมีความจำเป็นอย่างยิ่งสำหรับการเดินทางไปทำงานแม้จะเป็นในพื้นที่ควบคุมก็ตาม ทั้งนี้ที่โดยข้อเท็จจริงแล้วคนเหล่านี้จำนวนหนึ่งจะเป็นผู้มีสิทธิได้สัญชาติไทยตามกฎหมาย เพียงแต่ยังไม่ได้รับเอกสารหลักฐานยืนยันว่าเป็นผู้มีสัญชาติไทยเท่านั้น เนื่องจากกระบวนการดำเนินงานของทางราชการเองที่ค่อนข้างล่าช้า หรือแม้ในกรณีเป็นผู้อาศัยอยู่ในประเทศไทยติดต่อกันเป็นเวลานานซึ่งส่วนใหญ่คือผู้ที่เคยทำหรือทำประโยชน์ให้กับรัฐไทยมาอย่างต่อเนื่อง และอยู่ระหว่างการพัฒนาสถานะ ดังนั้น การที่คนเหล่านี้ในฐานะที่พลเมืองไทยที่ยังไม่ได้รับการรับรองตามกฎหมายถูกจำกัดการเดินทางและการทำงาน จึงถือเป็นการขัดขวางการพัฒนาคุณภาพชีวิตของคนในประเทศ ซึ่งทำให้ขีดความสามารถในการมีส่วนร่วมพัฒนาสังคมลดลงไปด้วย

7) ปัจจุบันคณะรัฐมนตรีมีมติเมื่อวันที่ 20 เมษายน 2558 เห็นชอบในการให้สิทธิขั้นพื้นฐานด้านสาธารณสุขกับบุคคลที่มีปัญหาสถานะและสิทธิเพิ่มเติมในกลุ่มที่กระทรวงมหาดไทยขึ้นทะเบียนมี

เลขประจำตัว 13 หลัก เรียบร้อยแล้วจำนวน 208,631 คน⁸⁶ ทำให้ปัญหาด้านหลักประกันสุขภาพของกลุ่มผู้ถือบัตรประจำตัวบุคคลที่ไม่มีสถานะทางทะเบียนกลุ่มที่อาศัยอยู่ในประเทศไทยเป็นเวลานานได้รับการคลี่คลายลงไปทางนโยบาย คงเหลือเพียงการติดขัดในด้านการปฏิบัติในบางพื้นที่และบางกรณีปัญหา แต่สำหรับผู้ประสบปัญหาด้านสิทธิและสถานะบุคคลจำนวนหนึ่งซึ่งตกหล่นจากการสำรวจจัดทำทะเบียนประวัติก็ยังคงไม่สามารถเข้าถึงสิทธิด้านหลักประกันสุขภาพได้

6.3 กรณีศึกษา

ผู้ประสบปัญหาด้านสิทธิและสถานะบุคคลในพื้นที่จังหวัดอุบลราชธานีสามารถจำแนกได้เป็น 2 กลุ่มใหญ่ คือ ผู้ที่อพยพเข้ามาอาศัย และผู้ที่เกิดในประเทศไทย คณะผู้ศึกษาจึงเจาะจงเลือกกรณีศึกษาจากประชากร 2 กลุ่มดังกล่าว โดยต้องการสะท้อนให้เห็นสภาพปัญหาที่คนเหล่านี้ประสบอยู่ทั้งในด้านการพัฒนาสถานะตามนโยบายกฎหมายและข้อจำกัดต่างๆ ที่ทำให้พวกเขายังไม่ได้รับสิทธิในการพัฒนาสถานะให้ถูกต้องตามข้อเท็จจริง รวมถึงการเข้าถึงสิทธิขั้นพื้นฐานที่จำเป็น ตลอดจนผลในด้านบวกที่เกิดขึ้นจากการได้รับการพัฒนาสถานะตามกฎหมาย โดยเฉพาะกรณีการได้รับการลงสัญชาติไทยในทะเบียนบ้านตามมาตรา 23 และการได้สัญชาติไทยตามบิดาหรือมารดา

กรณีศึกษา ที่ 1

เสวย แสงลา: ผมอยากเป็นคนไทยเพราะผมอยู่มานาน

เสวย แสงลา อายุ 57 ปี ปัจจุบันอาศัยอยู่ครอบครัวบ้านเลขที่ 105/5 บ้านหนองพานยืน ตำบลเหล่างาม อำเภอโพธิ์ไทร จังหวัดอุบลราชธานี เกิดที่บ้านดอนหวาย เมืองสองคอน แขวงสะหวันนะเขต เมื่อวันที่ 17 ธันวาคม 2500 บิดาชื่อนายบัว แสงลา เสียชีวิตด้วยโรคประจำตัวที่บ้านดอนหวาน เมื่อปี 2539 ขณะมีอายุได้ 69 ปี มารดาชื่อนางเป้ย แสงลา อายุ 78 ปี มีพี่น้องรวมทั้งหมด 4 คน โดยนายเสวย เป็นพี่คนโต และมีน้อง 3 คนคือ นางฉวี นายบุญทวี และนางพนมดีซึ่งล้วนแต่งงานและมีครอบครัวที่อยู่ในประเทศลาว โดยไม่ได้อพยพข้ามมาอาศัยในฝั่งประเทศไทยแต่อย่างใด

⁸⁶ สำนักสารนิเทศ กระทรวงสาธารณสุข, “สธ.จัดระบบรองรับมติ ครม.ให้คนไทยที่มีปัญหาไร้สิทธิเข้าถึงบริการสุขภาพเพิ่ม 208,631 คน (ข่าวเพื่อสื่อมวลชน), ” http://pr.moph.go.th/iprg/include/admin_hotnew/show_hotnew.php?id Hot_new=73003 (สืบค้นเมื่อวันที่ 15 มิถุนายน 2558).

เสวย เล่าความเป็นมาของตัวเองว่า เมื่อตอนเริ่มแตกหนุ่ม ผมไม่เคยได้เป็นทหาร ไม่ได้ไปสมัครกับเขา สนใจแต่เรื่องค้าขาย ตอนนั้นเริ่มฝึกหัดค้าขาย ข้ามไปมาระหว่างประเทศลาวกับประเทศไทย เนื่องจากค้าวัว ควายข้ามโขงกับเพื่อนๆ รู้จักกับคนที่ประเทศไทยเพราะปู่เป็นคนไทย ซึ่งเป็นพ่อเลี้ยงของพ่อ ย่าแต่งงานใหม่กับคนไทยจึงเสมือนมีญาติมีคนรู้จักที่ประเทศไทย ในช่วงอายุ 14-15 ปีข้ามพากมาที่ฝั่งไทยในช่วงของฤดูทำนา และช่วงฤดูเก็บเกี่ยว เสรีจากช่วยงานนาก็ข้ามกลับไปและติดต่อกลุ่มค้าวัวควายซื้อขายกันและนำวัว ควายจากฝั่งลาวข้ามมาอยู่เป็นประจำ ในตอนนั้น นายเสวยเล่าว่าเอาวัวควายมาขายก่อนได้เงินก็นำกลับไปให้เจ้าของ อาศัยว่าเชื่อถือกัน ในยุคนั้นกลุ่มที่ค้าข้ามแดนจะถูกเรียกว่า พวก "ค้าขายเถื่อน"

ในช่วงที่เกิดสงครามการเปลี่ยนแปลงการปกครอง มีความยุ่งยากลำบากมาก บ้านเมืองวุ่นวาย คนค้าขายข้ามแดนถูกจับตา และมีการห้ามค้าขาย นายเสวยเล่าว่า รู้สึกอึดอัด เพราะมีเพื่อน 3 คน ถูกจับกุม และต่อมาถูกพบว่าเป็นศพโดยไม่ทราบสาเหตุ ทำให้ตนเองรู้สึกกลัวก็เลยข้ามมาอยู่ฝั่งไทยในปี พ.ศ. 2517 ขณะนั้นอายุ 15 ย่าง 16 ปี โดยข้ามตรงบริเวณบ้านลาด ตำบลนาแวง อำเภอเขมราฐ จังหวัดอุบลราชธานี โดยได้เข้ามาขออาศัยอยู่กับปู่คือ นายขาว คัททะมาน แม้ว่าจะไม่ใช่ปู่แท้ๆ แต่นายขาวก็รักนายเสวยเหมือนลูกหลานคนอื่นๆ เพราะก่อนหน้านี้ นายเสวยก็ข้ามมาช่วยทำนาอยู่แล้วในแต่ละปี

"เสรีจากเกี่ยวข้าว ผมก็ไปสมัครเป็นแอร์กรด (เด็กกรด) โดยสารประจำทางของบ้านนาแวง ตอนนั้นเรื่องที่ประเทศลาวก็ยังวุ่นวายอยู่ ไม่กล้าที่จะกลับไป ทำงานรับจ้างเป็นเด็กกรดได้เงินเดือนละ 150 บาท ทำอยู่อำเภอปราณบุรี (จังหวัดประจวบคีรีขันธ์ 2 ปี) ก็เริ่มฝึกหัดขับรถ และในปี พ.ศ. 2519 ได้ขับรถโดยสารระหว่างบ้านหนองพานยื่นไปอำเภอเขมราฐ และตอนนั้นเองผมได้พบกับกับสาวหนองพานยื่นและแต่งงานกัน ตอนนั้นผมอายุ 20 ปีพอดี"

หลังจากแต่งงานนายเสวยก็ได้ย้ายตัวเองออกมาจากบ้านหนองแวงและมาอยู่กับภรรยา นางพิลา ศิรเดช ที่บ้านหนองพานยื่น ในขณะนั้นทางฝั่งลาวยังไม่สงบดี เคยข้ามไปเอาวัวมาขายแต่ก็ยังห่วงๆ เรื่องความปลอดภัย จึงตัดสินใจลงไปทำงานที่จังหวัดพังงากับเพื่อนในหมู่บ้านเดียวกันที่เคยไปทำงานอยู่ก่อนหน้านี้แล้ว คือ นายวร จันทะริก ไปเป็นลูกจ้างหาบหินในเมืองแร่ได้ค่าจ้างเดือนละ 750 บาททำได้ 1 ปีเกิดเจ็บป่วยเลยกลับมาบ้านเมื่อปลายปี พ.ศ. 2522 และมีลูกคนแรก คือ วรรัญญา แสงลา เธอเกิดวันที่ 14 เมษายน พ.ศ. 2523 ในตอนนั้นนายเสวย ลาออกจากคนขับรถและหางาน

ทั่วไปทำในหมู่บ้าน และเมื่อเรื่องในลาวเริ่มสงบ เขาเริ่มหันกลับไปค้าขายในลักษณะเดิม คือค้าขาย
เถื่อนอีกครั้ง

นายเสวยเล่าว่า วัวจะถูกหาซื้อจากหมู่บ้านละแวกใกล้เคียงที่พอมีคนรู้จัก มีการจ้างคนไล่ต้อน
คนจูงลงท่า คนพาวัวข้ามโขง เสียหลายต่อแต่ก็ยังพอมีกำไร ราคาวัวในขณะนั้นราคาที่ 800-1,200
บาท ไล่ต้อนมาขายคราวละร้อยตัว เอาวัวขนบข้างเรือ มีคนพายหัว-ท้าย ขนคราวละ 10 ตัว โดย
ค่าจ้างคิดต่อตัวตัวละ 100 บาท พอมาถึงฝั่งก็จะมีพ่อค้าจากฝั่งไทยรับช่วงต่ออีกที ราคาตัวละ 1,500-
1,700 บาท หากว่าจะมีทหารทางฝั่งลาวมาตรวจ จะมีคนมาแจ้งข่าวนายเสวยก็จะออกจากหมู่บ้าน
ในทันที และค่อนข้างระวังตัวมาก กลุ่มพ่อค้ามีทั้งคนไทย และคนลาวข้ามไปค้าวัว แต่มีบางคนถูกจับ
ถูกฆ่าก็มี บางคนขาดทุนไปก็มี ทำให้มีเพียงนายเสวยที่คุ้นเคยกับชาวบ้านและการค้าขายวัวและเป็นที่
วางใจทำให้ยังคงดำเนินการค้าขายเถื่อนเรื่อยมาและขยายงานการรับซื้อกระจายไปในพื้นที่ละแวก
ใกล้เคียง ได้กำไรคราวละประมาณ 7,000-10,000 บาท ตามแต่ว่าขนมาขายมากน้อย และในสมัยนั้น
เจ้านายฝั่งไทยก็ไม่เข้มงวดเหมือนปัจจุบัน

นายเสวยเล่าว่า เขาเองเป็นคนที่ชอบเข้าหาเจ้านาย เจ้าหน้าที่ของทางราชการจึงไม่ค่อยกลัว
เท่าไรนัก ทั้ง อส. ตำรวจตระเวนชายแดน เวลาค้าขายก็เข้าไปคุยเข้ากับเจ้าหน้าที่ การค้าขายวัว ควาย
ข้ามโขงจึงไม่เคยถูกยึดหรือเกิดความเสียหายแต่อย่างใด

ต่อมาปี พ.ศ. 2525 ภรรยาได้ให้กำเนิดบุตรคนที่สองคือ อัมภา แสงลา เกิดเมื่อวันที่ 25
กันยายน นายเสวยยังคงประกอบอาชีพเลี้ยงไม้ขาย และยังคงยึดอาชีพค้าขายข้ามพรมแดนสองฝั่ง
โขงมาโดยตลอด

ปี พ.ศ. 2528 ภรรยาได้คลอดบุตรคนที่สามคือ นันทิดา แสงลา ในเดือนมีนาคม และใน
ขณะเดียวกัน นายเสวยถูกจับข้อหาจับซื้อของโจร ในเวลาต่อมาทางการไทยมีประกาศจับ ทำให้นาย
เสวยต้องข้ามกลับไปอยู่กับแม่ที่บ้านดอนหวายอีกครั้ง อย่างไรก็ตามนายเสวยก็อาศัยแอบข้ามมาหา
ภรรยาอยู่บ่อยครั้งเนื่องจากเป็นห่วงลูกๆ และภรรยาโดยการแอบกลับมาเยี่ยมในบางครั้งบางคราว
ในช่วงเวลาที่หลบซ่อนอยู่ที่ฝั่งลาวนอกจากช่วยแม่ทำนา นายเสวยก็ยังค้าขายอยู่ฝั่งลาวด้วยเช่นกัน
และในขณะเดียวกันภรรยาก็ตั้งครรภ์บุตรคนที่สี่ ชื่อ อภิญญา จนกระทั่งปี พ.ศ. 2539 จึงข้ามกลับมา
อยู่กับครอบครัวที่บ้านหนองพานยืนอีกครั้ง

นายเสวย เล่าว่า แม้ว่าตัวเองจะเป็นหัวหน้าครอบครัว แต่เนื่องจากไม่มีสถานะทางทะเบียน จึงทำให้สิทธิในการครอบครองที่ดิน อสังหาริมทรัพย์ไม่ได้ " โชคดีที่ได้ภรรยาเป็นคนไทยสิทธิต่างๆ จึงเป็นหน้าที่ของภรรยาคอยจัดการ ซึ่งก็ยิ่งถือว่าโชคดีกว่าอีกหลายคนที่ได้รับสถานะทั้งสองคนที่แต่งงานกันและไม่มีสิทธิในทรัพย์สินอะไรเลยทำได้เพียงขอยู่อาศัยหรือใช้ชื่อคนอื่นแทนในการมีเอกสารสิทธิในที่ดินซึ่งก็ถือว่าเสี่ยงมากหากคนที่ไม่เชื่อสัจย์หรือไม่รู้จักกันจริงๆ ก็ไม่น่าไว้ใจเท่าใดนักเรื่องแบบนี้ เช่น การถือครองที่ดิน การเอาชื่อไปเป็นเจ้าของรถแทน มันคิดได้หลายทาง หลากๆ อย่าง วันนี้ผมมีที่ดิน 20 ไร่ มีบ้านสองหลังประเมินราคาก็คงจะประมาณสองแสนบาท และออกรถจักรยานยนต์ให้ลูกคนละคัน แม้จะไม่ได้มีชื่อแต่ก็ภูมิใจอยู่"

แผนผังเครือญาติของเสวย แสงลา

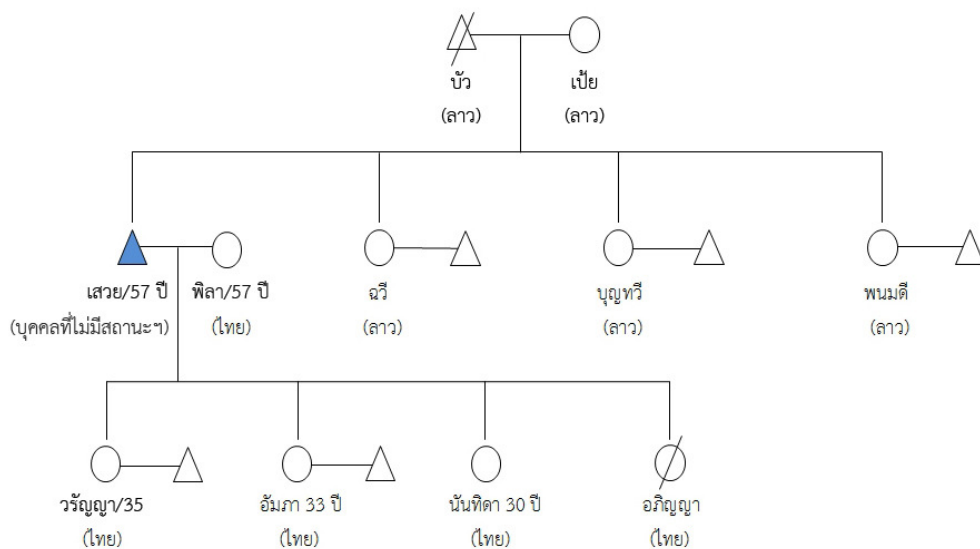

ชีวิตพลิกผัน



ในช่วงที่เกิดวิกฤติการค้าไม้พุง นายเสวย เล่าว่าเขาก็เป็นอีกคนที่ข้ามฝั่งและติดต่อกับชาย
สิ่งผิดกฎหมายเหล่านี้ด้วย เพราะได้เงินได้กำไรดีกว่าการค้าวัว ควาย จึงติดต่อกับคนฝั่งลาวมาโดยตลอด
โดยที่ไม่คาดคิดว่าคนที่เขาติดต่อด้านนั้น มีประวัติการค้า ขายยาเสพติด เพราะติดต่อกันเรื่องทำไม้
และค้าขายพวกหมู พวกไก่ข้ามฟากเท่านั้น จำได้ว่าวันนั้นวันที่ 16 ตุลาคม พ.ศ. 2549 มีชายสองคน
นั่งที่ท่าเรือศาลาบ้านคำจ้าวเมื่อเดินไปนั่งลงพูดคุย เขาถามว่ารู้จักนายกองไหม ผมก็ตอบว่ารู้จักตาม
ประสาชื่อ นายกอง เป็นคนบ้านท่าคันผสม จังหวัดสระบุรี แขวงสาละวัน ชายสองคนนั้นเลยขอ
เบอร์โทรของนายกอง แต่แค่ขอและให้ผมโทร ผมเอากะสอบใส่หมุมาคืนนายกอง พอตี เพราะฟังชื่อ
หมูไป หลังจากโทรหานายกองก็ขับเรือมาจอดที่ท่าผมเดินเอากะสอบไปโยนลงเรือ และเดินขึ้นมา
สองคนนั้นนั่งมอง ฉะฉาน พอผมเดินขึ้นมาสองคนก็บอกให้จะกลับแล้วชวนเดินกลับพร้อมกัน พอผม
เดินหน้าเขาก็ตะครุบตัวผมทันทีพร้อมกับยิงปืนขึ้นฟ้า และบอกขู่หาว่าผมมียาไว้ในครอบครอง
และถูกนำตัวไปที่ปากแขง พร้อมจับผมถ่ายรูปพร้อมยาบ้า 252 เม็ดพร้อมด้วยเงิน 70,000 บาท เขา
ให้ขี่ไปที่กองยาและเงินเพื่อถ่ายรูป แต่ผมไม่ยอมขี่พอขัดขึ้นเขาก็ต้อยที่ห้องหลายที พอไม่ยอมเขาก็
พามาที่โรงพักโพธิ์ไทย ซึ่งผมก็ไม่รับอีกว่าทำ ตอนนั้นหวังลูกสาวเพราะกำลังอยู่ในวัยเรียน คิดหนักว่า
จะทำอย่างไร และในขณะที่เดียวกันก็ได้โกหกเจ้าหน้าที่ไปว่าไม่มีไม่มีลูกเพราะได้เมียแม่ฮ้าง แต่ก็
แปลกใจที่เจ้าหน้าที่ไม่ได้ถามเรื่องสถานะทางทะเบียนแต่อย่างใด ในตอนนั้นถือบัตรท.ร.38/1 ตอนนั้น
กลัวเพียงอย่างเดียวเรื่องที่เกิดขึ้นจะไปกระทบกับการเรียนของลูกๆ จึงจำเป็นต้องโกหกและบอก
เจ้าหน้าที่ไปอย่างนั้น และคิดว่าหากสู้ก็คงไม่ชนะไม่มีพยาน เงินที่มีก็หวังว่าจะเป็นทุนให้ลูกได้เรียน
พอไปถึงชั้นศาลก็ตกลงยอมรับ เพราะไม่มีเงินและสู้ไปก็คงแพ้ ยอมติดคุก ดูเหมือนจะเป็นทางออกที่
ทำให้ไม่เสียเงิน ศาลตัดสิน 5 ปี 6 เดือน "ตอนนั้นผมรู้สึกหมดหวัง เหนื่อยและมองหาใครไม่เจอ
เพราะไม่รู้จักใครและไม่อยากเสียเงิน ลูกสาวที่กำลังเรียน คิดแค่ว่าไปยอมๆ ไปในชั้นศาลก็พอจะถูก
จับก็ปีก้อดทนไปก็แค่นั้น" ขณะที่ติดอยู่ในคุก นายเสวยเล่าว่า ทำตัวดี ช่วยงานในคุกใครให้ทำอะไรก็ทำ
ตลอดไม่ขัดใจใคร เช่น งานซ่อมบำรุง งานก่อสร้างและบางที่ช่วยหน่วยราชทัณฑ์ขายอาหารบ้าง
ตลอดเวลาที่อยู่ในเรือนจำไม่เคยมีปัญหากับนักโทษ ซึ่งอยู่ในเรือนจำภรรยาให้เงินติดตัวในช่วงเข้า
เรือนจำแค่ครั้งเดียว จำนวน 2,300 บาท และไม่เคยขออีกเลยไม่อยากจะกรบกวกรอบคร้ว และ
ครอบครัวจะมาเยี่ยมปีละ 2 ครั้งเท่านั้น ไม่อยากให้มาบ่อยเพราะมันสิ้นเปลือง

แต่เรื่องเศร้าที่ได้รับรู้ในขณะที่อยู่ในคุก ปลายปี พ.ศ. 2551 ชาวร้ายจากทางบ้าน ทำเอานาย
เสวยแทบบ้าไปกับความคิด เมื่อลูกสาวคนสุดท้ายที่กำลังศึกษาระดับชั้นปีที่ 2 มหาวิทยาลัยราชภัฏ

อุบลราชธานีประสบอุบัติเหตุทางรถยนต์และเสียชีวิตลง โดยที่เขาไม่มีโอกาสได้อยู่ร่วมทุกข์ร่วมสุขกับภรรยา หรือได้มีโอกาสปลอบโยนคนในครอบครัวเลย หน้าลูกก่อนเผาก็ไม่เห็น มีความเศร้าเพียงลำพังหลังกำแพงเรือนจำที่จะเอ่ย จะร้องตะโกนบอกใครก็ได้ ไม่ได้แต่เศร้าและทำใจ

วันที่ 18 มิถุนายน พ.ศ. 2553 วันที่เสวยได้ดมกลิ่นดอกไม้้นอกเรือนจำ เสวยถูกปล่อยตัวก่อนกำหนดเป็นปี เสวยเล่าว่า อาจเป็นเพราะเขาทำตัวดีมาตลอด ไม่เคยมีเรื่องกับใครในเรือนจำตลอดสามปีที่อยู่ในกรงขัง ไม่ได้ทำให้เขาท้อ เขาเดินขึ้นรถโดยสารอย่างมีจุดหมายนั้นคือ บ้านและครอบครัว พอถึงที่กับความทนทุกข์ทรมาน 3 ปี 8 เดือน ในเรือนจำ นับจากนี้เขาจะใช้ชีวิตอย่างระวังมากขึ้น และจะหาความรู้ให้มากที่สุดเพื่อที่จะได้ไม่ตกเป็นเหยื่อของเจ้าหน้าที่ตำรวจเหมือนอย่างที่ผ่านมา

เริ่มต้นใหม่และความหวัง

หลังจากกลับมาอยู่บ้าน เสวยได้กลับมาเลี้ยงไก่ เลี้ยงวัวอยู่บ้านตามปกติ แม้ว่าจะมีคำถามจากคนรอบข้างที่มองแปลกๆ แต่ก็ไม่ได้ทำให้หวั่นไหวอะไร ต่อมาใน พ.ศ. 2554 ทางอำเภอโพธิ์ไทรได้ส่งแบบสำรวจ 89 แบบสำรวจผู้ที่สำคัญผิดไปถือบัตรแรงงานต่างด้าว ซึ่งเป็นกลุ่มที่ยังตกหล่นมาตั้งแต่เมื่อปี 2552 มาให้ผู้ใหญ่บ้าน ผมได้ถูกสำรวจไปด้วยได้ถือบัตรเลข 0 หรือผู้ไม่มีสถานะทางทะเบียน และต่อมาทางอำเภอโพธิ์ไทรก็เรียกตัวไปถ่ายบัตร

"ผมถือว่าผมโชคดีมาก เพราะถือว่าผมอยู่ในกลุ่มผู้ตกหล่นเพราะตอนที่เขาสำรวจนั้นผมยังอยู่ในคุก " นายเสวยเล่าต่อว่า ได้ไปซักถามเพื่อน และเริ่มสนใจกิจกรรมที่เพื่อนไปร่วมกับอีกหลายๆ หมู่บ้านเพื่อแก้ไขปัญหาตัวเอง มีเพื่อนในหมู่บ้านได้เข้าร่วมเป็นสมาชิกกลุ่มเครือข่ายชุมชนฮักน้ำของเริ่มสนใจและขอไปฟังและขอเข้าร่วมประชุมด้วยหลายครั้ง จากนั้นเริ่มสนใจข้อมูลที่ได้รับรู้รับฟังมาเรื่องสิทธิสถานะบุคคล บางครั้งได้เอกสารติดไม้ติดมือก็จะกลับมาอ่านทุกครั้งเพื่อทำความเข้าใจ และเริ่มเข้าเป็นสมาชิกกลุ่มเครือข่ายนับแต่นั้นเป็นต้นมา ทั้งนี้เห็นว่าแนวทางการดำเนินการของกลุ่มทำจริงและมีการติดตามสถานการณ์ปัญหาคนไร้สถานะอย่างต่อเนื่อง แม้ว่าบางทีเรื่องจะเงียบไปบ้างแต่ก็มีการประชุมกันตลอดทุกๆ สามเดือนเพื่อติดตามความคืบหน้าของแต่ละพื้นที่ และอีกประการที่ทำให้เกิดความเชื่อมั่นต่อกระบวนการรวมตัวคือ เห็นว่าในระดับพื้นที่มีการแก้ไขปัญหาจริง และมีคนที่ได้สัญชาติตามมาตรา 23 จริง โดยที่ไม่ต้องเสียเงิน หรือเสียค่าใช้จ่ายมากมายไปเกินกว่าค่าธรรมเนียม

กรณีการติดตามปัญหาที่ผ่านมา นอกจากจะในระดับพื้นที่ก็ยังมีผลกระทบในระดับนโยบายด้วย ทั้งในเรื่องการพัฒนาสถานะ การรักษาพยาบาล ยิ่งทำให้เชื่อมั่นมากขึ้น

นโยบายการต่อสู้ที่ยังไปไม่ถึง

การรวมตัวของชาวบ้าน คนไร้สัญชาติกลุ่มลาวอพยพ เริ่มเป็นกระแสเมื่อไม่นานมานี้เองแต่ผมก็ถือว่ามีความคืบหน้าอยู่บ้าง นายเสวยกล่าว เพราะวก่อนที่ตนจะถูกคุมขังเรื่องของคนไร้สัญชาติกลุ่มลาวอพยพถือว่าเจ็บมาก ไม่มีใครสนใจจนหลายคนแอบไปใช้ช่องทางผิดกฎหมาย เช่น การทำบัตรประชาชนไทยโดยสวมชื่อคนที่ตายไปแล้วแต่ไม่ได้แจ้งการตายหรือการซื้อบัตรประชาชนซึ่งต้องเสียเงินจำนวนมากให้แก่เจ้าหน้าที่ ทั้งยังเสี่ยงต่อถูกจับและถูกยึดบัตรคืนอีกด้วย

ที่ผ่านมามาตรา 23 ตาม พ.ร.บ.สัญชาติ (ฉบับที่ 4) พ.ศ. 2551 ทำให้ลูกหลานหลายคนได้เป็นคนไทยไปแล้ว แต่สำหรับคนที่อยู่มานานก็อยากได้สิทธิสถานะเป็นคนไทยเหมือนกันกับเด็กๆ ที่เขามี พ.ร.บ.สัญชาติฯ รองรับ แม้ว่าในพื้นที่จะมีความล่าช้าอยู่ในกระบวนการดำเนินงาน แต่ก็ยังดีที่มี พ.ร.บ. หรือกฎหมายออกมาให้มีช่องทางที่จะเข้าไปยื่นไปติดต่อ ซึ่งต่างจากกลุ่มผู้ถือบัตรเลข 0 ซึ่งเป็นกลุ่มที่ยังไร้สถานะทางทะเบียนที่ยังไม่มีนโยบายอะไรเลยออกมาจากรัฐบาล ชำรายสิทธิในการรักษาพยาบาลก็ไม่มี ไม่ต้องพูดถึงสิทธิในการครอบครองอะไรเลย มันยังเป็นไปไม่ได้ เมื่อเรายังถูกแบ่งจำพวกเอาไว้ชัดเจน และรัฐบาลไม่ได้มีแนวทางออกมาแก้ไขปัญหาที่ชัดเจนตามสื่อที่ออกอากาศทุกวันไม่เห็นว่ารัฐบาลจะพูดถึงเรื่องคนกลุ่มนี้เลย หากว่าไม่ไปกระตุ้นอย่างเช่น ไปยื่นหนังสือหรือทำอะไรให้เป็นกระแสเรื่องยิ่งเจ็บเข้าไปใหญ่ นายเสวยเล่าถึงความหวังกับนโยบายที่ยังไปไม่ถึง

ความหวังของคนไร้สัญชาติไร้สถานะ

หลังจากที่มีการสำรวจและได้ถ่ายบัตรเป็นผู้ไม่มีสถานะทางทะเบียน ถือว่าหลายปีมาแล้วที่เรื่องยังนิ่งเงียบ ยังไม่มีอะไรคืบหน้ามากนัก เราก็ได้แต่หวังว่ารัฐบาลจะมีนโยบายที่ก้าวหน้าขึ้นมาบ้าง เพราะต่อไปจะเปิดอาเซียน เราเกรงว่าเราจะถูกเหมารวมกับคนที่เข้ามาทำงานในประเทศไทย เพราะเจ้าหน้าที่รัฐบางคนก็ไม่ได้ดีไปเสียทั้งหมด เกรงว่าการเดินทางออกไปไหนๆ จะมีปัญหา และตอนนี้ดูจากข่าวสารบ้านเมืองเห็นต้นตอจะเข้าสู่เสรีอาเซียนพวกเราก็ยิ่งกังวล ในขณะเดียวกันก็ยังหวังทั้งในเรื่องการพัฒนาสถานะให้ดีขึ้น จนถึงขั้นเปลี่ยนบัตรเป็นคนไทยเสียที เพราะเราก็อยุกันมานาน และเรื่องหลักประกันสุขภาพก็เป็นเรื่องสำคัญ เพราะตอนนี้พี่น้องเจ็บป่วยจะไปหาหมอที่แสนยากลำบาก

เพราะกลัวค่าใช้จ่ายที่จะมีไม่พอ บางคนก็ถึงขั้นป่วย และปล่อยให้ตัวเองเสียชีวิตไปเลยก็มี ความหวัง
ของกลุ่มที่มารุ่นแรกๆ ก็คงจะมีเท่านี้แหละครับ นายเสวย กล่าวปิดท้ายก่อนจบการซักถาม

แผนผังสรุปข้อมูลครอบครัวและสถานะบุคคลของเสวย แสงลา

พ่อ	แม่
ชื่อนายบัว..... นามสกุล-..... เลขบัตรประจำตัวประชาชนไม่ทราบ..... สถานะ/สัญชาติลาว..... หมายเหตุเสียชีวิตแล้ว.....	ชื่อนางเปี้ย..... นามสกุล-..... เลขบัตรประจำตัวประชาชนไม่ทราบ..... สถานะ/สัญชาติลาว..... หมายเหตุ-.....
ลูกคนที่ 1	ลูกคนที่ 2
ชื่อนายเสวย..... นามสกุลแสงลา..... เลขบัตรประจำตัวประชาชน 0 3421 89001 XXX สถานะ/สัญชาติบุคคลที่ไม่มีสถานะฯ..... หมายเหตุ-.....	ชื่อนางฉวี..... นามสกุล-..... เลขบัตรประจำตัวประชาชนไม่ทราบ..... สถานะ/สัญชาติลาว..... หมายเหตุ-.....
ลูกคนที่ 3	ลูกคนที่ 4
ชื่อนายบุญทวี.....นามสกุล-..... เลขบัตรประจำตัวประชาชน.....ไม่ทราบ..... สถานะ/สัญชาติลาว..... หมายเหตุ-.....	ชื่อนางพนมดี.....นามสกุล-..... เลขบัตรประจำตัวประชาชน.....ไม่ทราบ..... สถานะ/สัญชาติลาว..... หมายเหตุ-.....

แผนผังสรุปข้อมูลครอบครัวและสถานะบุคคลของเสวย แสงลา (ต่อ)

พ่อ	แม่
ชื่อนายเสวย..... นามสกุลแสงลา..... เลขบัตรประจำตัวประชาชน 0 3421 89001 XXX สถานะ/สัญชาติบุคคลที่ไม่มีสถานะฯ..... หมายเหตุ-.....	ชื่อนางพิลา..... นามสกุลศิริเดช..... เลขบัตรประจำตัวประชาชน 3 3421 00239 XX X สถานะ/สัญชาติไทย..... หมายเหตุ-.....
ลูกคนที่ 1	ลูกคนที่ 2
ชื่อนางสาวรัญญา..... นามสกุลแสงลา..... เลขบัตรประจำตัวประชาชน 3 3421 00239 XX X สถานะ/สัญชาติไทย..... หมายเหตุ-.....	ชื่อนางสาวอัมภา..... นามสกุลแสงลา..... เลขบัตรประจำตัวประชาชน 3 3421 00237 XX X สถานะ/สัญชาติไทย..... หมายเหตุ-.....
ลูกคนที่ 3	ลูกคนที่ 4
ชื่อนางสาวนันทิดา..... นามสกุลแสงลา.....	ชื่อนางสาวอภิญญา..... นามสกุลแสงลา.....

เลขบัตรประจำตัวประชาชน 1 3421 00001 XX X สถานะ/สัญชาติไทย..... หมายเหตุ-.....	เลขบัตรประจำตัวประชาชนไม่ทราบ..... สถานะ/สัญชาติไทย..... หมายเหตุเสียชีวิตแล้ว.....
---	---

กรณีศึกษา ที่ 2

สมศักดิ์ อินทะโสสม: ผมไม่อยากได้อะไรมากเอาให้ลูกผมเถอะสัญชาติไทย

สมศักดิ์ อินทะโสสม อายุ 49 ปี หากนับวันที่เขาเริ่มก้าวออกจากบ้านที่ฝั่งลาวมาตั้งแต่อายุ 9 ขวบ หมายถึงว่าเขาได้หนีข้ามฝั่งมาอาศัยร่มเงาของประเทศไทยได้ 40 ปีมาแล้ว ปัจจุบันสมศักดิ์ มีบ้าน มีที่ดิน ที่สร้างด้วยน้ำพักน้ำแรงของเขากับภรรยาซึ่งก็คือ นางโม ไชยสาร อายุ 42 ปี หากทว่าชื่อผู้ครอบครองที่ดินที่เขาลงแรงสร้างมันขึ้นมา นั้นไม่ใช่ชื่อของเขาแต่เป็นของเจ้าของที่ดินคือ นายวัน ครองบุญ เมื่อปี พ.ศ. 2553 นายวัน ที่นับวันเริ่มจะแก่ชราต้องการขายที่ดินโดยได้แบ่งขายเป็นแปลงย่อยๆ 5 แปลง เมื่อนายสมศักดิ์กับเพื่อนกลุ่มคนลาวอพยพด้วยกันได้ยื่นข่าวจึงรวมเงินกันไปซื้อเอาไว้ 2 แปลง ซึ่งแต่ละแปลงก็ถูกนำมาแบ่งกันโดยมีสามครอบครัวที่อยู่ในแปลงเดียวกันคือ นางโร พันธรังสี นางโสภา วงศ์ลำ และนางลำพู สิทธิราช ในขณะที่สมศักดิ์ แบ่งกันคนละครึ่งกับนายสมยศ โยธาราช สมศักดิ์เล่าว่า วันซื้อขายตกลงกันได้ด้วยดี มีสัญญาซื้อขายให้เซ็น และในวันนั้นได้เชิญผู้ใหญ่บ้าน ชาวบ้านมาเป็นพยานด้วย ทำให้มั่นใจมากขึ้นว่าคงไม่เป็นไร คงไม่กล้าโกงกัน

"ผมย้ายที่อยู่ปานกบ" นายสมศักดิ์ เล่าด้วยอารมณ์ขันขึ้น เนื่องจากว่าตลอดชีวิตเขาที่ย้ายตัวเองออกจากประเทศลาวมาอยู่ที่ประเทศไทยและก่อนจะลงหลักปักฐานมั่นคงได้ขนาดนี้ ได้ผ่านอะไรมามากมาย และย้ายถิ่นที่อยู่หลายแห่งด้วยเช่นกัน "ตอนที่อพยพจากศูนย์นาโพธิ์ ผมได้มาขออาศัยอยู่กับคนลาวด้วยกันก็คือ นางผ่อง เมื่อปี พ.ศ. 2538 อยู่ได้ประมาณ 6 เดือนก็ออกไปปลูกกระท่อมในที่ดินคนไทย เป็นที่ดินรกร้างว่างเปล่าไปขอเขาอยู่ แต่ในระหว่างนั้นก็พาครอบครัวไปอยู่บ้านหัวเหว หาบปลาเลี้ยงปากท้องอยู่สองปีแต่ก็กลับไปกลับมาไม่แน่นอนเพราะตอนนั้นเราก็ไม่ได้มีความมั่นใจหรือมีความแน่นอนอะไรเพราะการหาปลาที่หัวเหวก็ไม่มี ความแน่นอนมัน เป็นช่วงที่เขื่อนปากมูลกำลังเปิดปิดปั่นไฟและเพิ่งดำเนินการ พออะไรๆ ไม่มีความแน่นอนก็เลยหอบลูกเมียกลับมา ปี พ.ศ. 2547 เจ้าของคนไทยที่เป็นเจ้าของที่ดินกลัวว่าพวกผมจะฮุบครอบครองที่ดินเลยบอกให้ย้ายออกและหาที่อยู่ใหม่ พวกผมจึงไปขอผู้ใหญ่บ้านขอปลูกกระท่อมในที่ดินสาธารณะของหมู่บ้าน และผมจำได้ดีลูกสาวคนเล็กผมเกิดตรงนั้นกระท่อมน้อยในที่ดินสาธารณะหมู่บ้าน ต่อๆ มามีคนในหมู่บ้าน

มาบอกว่าที่ตรงนี้จะสร้างศูนย์เด็กนะ ต้องไปหาที่อยู่ใหม่ละ พอตีพ่อดีวัน เอื่อยอยากจะขายที่ดินก็เลยนำเงินที่สะสมไว้มาซื้อและจึงได้อยู่ในที่ดินปัจจุบันนี้ "สมศักดิ์ เล่าไปยิ้มไป อาจเพราะว่าเขาผ่านมันมาได้แล้วแม้จะเจอปัญหาที่ครั้งก็หนมาแล้วก็ตาม

กว่าจะมีวันนี้ได้...

"ตอนนี้จะว่าหมดห่วงแล้วก็คงไม่ใช่ที่ลูกชายคนโตได้สัญชาติไทยแล้ว ลูกของผมเกิดที่ประเทศไทยทั้งสามคน ลูกคนโตคือ นายภาคินัย อินทะโสสม เกิดวันที่ 14 มิถุนายน พ.ศ. 2534 เกิดที่ศูนย์นาโพธิ์ ตำบลบ้านผึ้ง อำเภอเมือง จังหวัดนครพนม เขาเกิดก่อนที่ศูนย์นาโพธิ์จะยุบ และเราก็พากันย้ายไปที่ศูนย์ลาวอพยพที่จังหวัดอุบลราชธานี ลูกชายคนที่ 2 คือ ชัยพงษ์ อินทะโสสม เกิดวันที่ 24 กรกฎาคม พ.ศ. 2539 เกิดที่บ้านบะไห ตำบลห้วยยาง อำเภอโขงเจียม จังหวัดอุบลราชธานี และคนสุดท้ายคือ อนงค์ลักษณ์ อินทะโสสม เกิดที่บ้านบะไหเช่นเดียวกัน และทั้งสามไม่ได้คลอดที่โรงพยาบาล ทำคลอดกันเอง ใกล้คลอดพี่น้องที่เคยทำคลอดก็มาช่วยๆ กัน การคลอดกันเองมันง่ายในทางความรู้สึก รวมถึงวิธีการไม่ต้องอะไรมาก เตรียมหมอดำแยก็พอแล้วสาเหตุที่ไม่ไปโรงพยาบาล เพราะเราไม่แน่ใจว่าเมื่อไปโรงพยาบาลเราจะต้องเจออะไรบ้าง ยิ่งเรารู้สึกว่าเราไม่ใช่คนไทย ยิ่งทำให้เรากลัวมากขึ้นเท่าทวีคูณ เพราะเราไม่รู้ว่าจะต้องเจออะไร หากว่าไปโรงพยาบาลของรัฐ ตั้งแต่เริ่มต้นซักถามประวัติ ถามหาบัตร ทุกๆ อย่างทำให้เราตัดสินใจตั้งแต่แรกแล้วว่า จะคลอดที่บ้าน

แผนผังเครือญาติของสมศักดิ์ อินทะโสสม

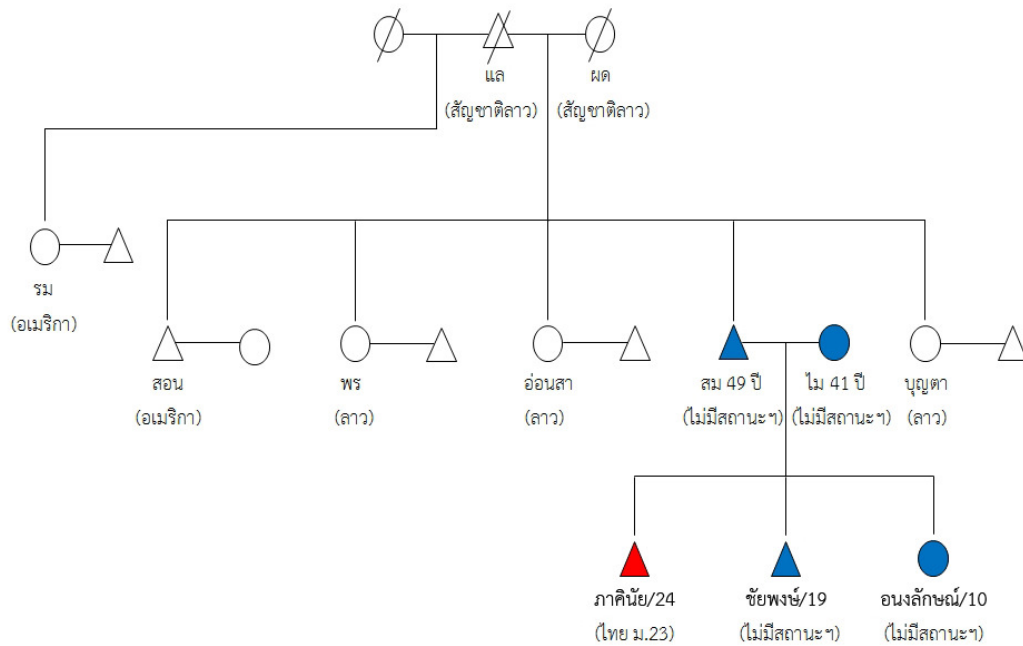

วันนี้มีบ้าน 1 หลัง มีรถจักรยานยนต์ 1 คันกำลังผ่อน ลูกชายคนโตได้สัญชาติไทยเมื่อปี พ.ศ. 2556 ตามพระราชบัญญัติฯ ให้เด็กที่เกิดในประเทศไทยก่อนวันที่ 26 กุมภาพันธ์ พ.ศ. 2536 เนื่องจาก คนโตเกิดในปี พ.ศ. 2534 ในขณะที่ลูกชายคนกลาง ชัยพงษ์เกิดปี พ.ศ. 2539 และลูกสาวคนสุดท้อง เกิด พ.ศ. 2548 ทำให้ยังต้องรอประกาศหรือกฎหมายที่ออกมาจัดการแก้ปัญหากลุ่มเหล่านี้เสียก่อน

ความทรงจำมีรู้อิม

เมื่อถามว่าทำไมถึงหนีข้ามมาฝั่งไทย สมศักดิ์อิมที่มุมปากเล็กน้อยก่อนที่จะเริ่มเรื่องสาเหตุที่ทำให้เขาหนีจากบ้านเกิดเมืองนอนมาบ้านใหม่ๆ ที่ผมเกิดคือ บ้านฝากเชือก-นาฮัง แขวงสาละวัน พ่อของผมชื่อ นายแล อินทะโสสม เสียชีวิตเมื่อปี พ.ศ. 2557 อายุรวม 95 ปี แม่ชื่อ นางผด อินทะโสสม เสียชีวิตปี พ.ศ. 2528 อายุ 58 ปี ครอบครัวผมมีแม่เดียวกัน มีพี่น้อง 5 คน ต่างมารดา 1 คน พี่ชายคนโตคือ นายซอน คนรองลงมาคือ นางพร นางอ่อนสา และผมคนที่ 4 มีน้องคนสุดท้องคือ นางบุญตา และพี่ต่างมารดาชื่อนางรม ตอนนั้นผม 9 ขวบ พี่ชายคือ นายซอน และพี่สาวต่างมารดาคือ นางรม และพี่เขยเป็นทหารมีเรื่อง ทำให้ไม่กล้าอยู่เพราะเพื่อนหลายคนารู้จักถูกจับหาย บ้างก็โดนฆ่า ตอนนั้น พี่เขยหนีข้ามมาก่อน พอรู้จักที่ทางก็ข้ามกลับมารับพวกเรา ซึ่งตอนนั้นมีนางรมและลูก 1 คน พี่สาวชวนให้ผมมาช่วยเลี้ยงหลานด้วยความเป็นเด็กพอพี่ชวนก็มาด้วยเลย และมีนายซอนขอติดตามมาด้วย

ตอนที่หนีมาก็เตรียมห่อข้าว เตรียมเสื้อผ้าเอาที่จำเป็น เดินลัดเลาะภูกลางเขื่อน (ชื่อภูเขา) เข้ามาเรื่อยๆ ใช้เวลาหนึ่งวันหนึ่งคืนในการเดินทางและมาข้ามพากที่บ้านคำต้อ ตรงข้ามกับบ้านนาโพธิ์กลางคันท่าเกวียน ตอนนั้นยังเป็นป่า พี่เขยพาเดินลัดเลาะมาเรื่อยและพากันไปพักบริเวณที่เรียกกันว่าเวินเพาะ บ้านกันเอ็ง ตำบลสำโรง อำเภอโพธิ์ไทร ซึ่งเป็นแคมป์ของผู้ลี้ภัยในขณะนั้น อยู่ได้ประมาณ 1 ปี ก็มีข่าวว่าจะเอาคนทั้งหมดที่อยู่เวินเพาะเข้าสู่ศูนย์ล่าวอพยพที่จังหวัดอุบลราชธานี และมีการสัมภาษณ์ว่าใครอยากไปประเทศที่สาม และพี่สาวกับพี่ชายได้ขอเข้าสัมภาษณ์ไปยังสหรัฐอเมริกา แต่ผมไม่ไปเพราะรู้สึกว่าคุณเองไม่มีความรู้อะไรเลยอีกทั้งภาษาก็คนละภาษา ผมจึงไม่ยอมไปสัมภาษณ์ ผมก็ออกไปข้างนอกไปทำนา เกี่ยวข้าวรับจ้างพอได้กินข้าวทำอยู่อย่างนั้นกับคนไทยที่เขาต้องการแรงงาน ต้องการคนเลี้ยงเด็ก

ตอนนั้นทุกคนที่หนีไปอยู่ที่สหรัฐอเมริกาไปแล้ว ส่วนผมก็อยู่มันไปเรื่อยๆ จนกระทั่งอายุ 19 ปี พ.ศ. 2530 มีการเรียกตัวให้ไปเข้าสู่ศูนย์อีกรอบ ในความจริงก็คือ เข้าไปรายงานตัวเอาอาหารเพื่อจัดระบบการดูแลกลุ่มคนอพยพที่เท่านั้นรายงานตัวเสร็จก็ออกมาหารับจ้างข้างนอกศูนย์ได้และผมก็ไปกับเพื่อนและกลับมาอยู่ที่บ้านสะเอ็งทองซึ่งอยู่ใกล้ๆ กับบ้านกันเอ็งคอยรับจ้างคนไทยอยู่กับเขาไปเรื่อยๆ จนกระทั่งปี พ.ศ. 2532 มีการยุบศูนย์ต่างๆ ตามแนวตะเข็บชายแดนทำให้ผมต้องไปอยู่ที่ศูนย์คนล่าวอพยพอีกรอบแต่คราวนี้เป็นศูนย์ที่นาโพธิ์ ตำบลบ้านผึ้ง อำเภอเมือง จังหวัดนครพนม และตรงนี้ทำให้พบกับหญิงสาวจากลาวที่หนีตามพ่อแม่มา เธออายุยังน้อยอยู่กับพ่อแม่ในศูนย์เราเจอกันบ่อยๆ จนรู้สึกชอบกัน ในปี พ.ศ. 2533 ก็ได้อยู่กับนางไม้อย่างเป็นทางการไม่มีพิธีแต่งงาน ต่างก็ตกลงและอยู่ด้วยกัน จนกระทั่งได้บุตรชาย 1 คนปี พ.ศ. 2534 อยู่ที่ศูนย์นาโพธิ์ 6 ปี ก็จึงได้พากันย้ายออกมาจากที่นั่น มาขออาศัยอยู่กับนางผ่องซึ่งเป็นคนลาวอพยพเช่นเดียวกันที่บ้านบะไห ตำบลห้วยยาง อำเภอโขงเจียม จังหวัดอุบลราชธานี อาศัยอยู่กับนางผ่องได้ 6 เดือน ก็ออกไปสร้างกระท่อมในที่ดินของคนไทย โดยขอเขาอยู่เฉยๆ จนกว่าจะมีที่อยู่ใหม่ ปี พ.ศ. 2538 ได้พาครอบครัวไปหากินที่บ้านหัวเหวแต่ก็อยู่ได้ไม่เท่าไรก็กลับมาอยู่ที่บ้านบะไห และได้บุตรคนที่ 2 คือ ชัยพงษ์ ในตอนนั้นก็ยังไม่มื่ออะไรอยู่ ต่อมาเจ้าของที่ดินเดินมาพูดมาย้ำว่าให้หาที่อยู่ใหม่ เขากลัวว่าเราจะสูบที่ดินพอดีมีที่สาธารณะว่างอยู่ก็เลยมาแผ้วถางปลูกบ้านอยู่เมื่อปี พ.ศ. 2547 และบุตรคนที่ 3 ได้เกิดที่นี่อยู่ต่อมาได้ชื่อที่เป็นของตัวเองประมาณ 1 งาน พอตีพื้นที่สาธารณะจะมีการสร้างศูนย์เด็กก่อนวัยเรียนจึงพาครอบครัวย้ายอีกรอบเมื่อปี พ.ศ. 2554 และดูเหมือนว่าครั้งนี้จะไม่ย้ายไปไหนอีกแล้ว เพราะเป็นที่ดินของตัวเองแล้ว สมศักดิ์กล่าวปิดท้ายคำถามด้วยรอยยิ้มที่ภาคภูมิใจ

ก่อนเป็นเครือข่ายจุดเริ่มต้นคือ ความระแวง

ตอนนั้นผมไม่ไว้ใจใครจริงๆ ตอนที่เห็นคนแปลกหน้ามาหา เพราะเราเคยถูกหลอกหลายครั้งหลายครา ทั้งจากใครก็ไม่รู้และรวมถึงเจ้าหน้าที่รัฐ เพราะเมื่อตอนปี พ.ศ. 2547 ต้นๆ ปีเจ้าหน้าที่รัฐด่านตรวจคนเข้าเมืองเรียกคนไร้สัญชาติในอำเภอโขงเจียมไปทำบัตรคนลาว แต่ละคนต้องจ่าย 300 บาท รวมค่าเขียนบิลอีก 10 บาท ชาวบ้านกลุ่มคนลาวอพยพจำนวนมากพากันไปจ่ายไปเสีย ผลปรากฏว่าเป็นการต้มตุ๋นโดยเจ้าหน้าที่ ตม. คิดดูว่าคนลาวอพยพที่โขงเจียมมีเป็นพันคนเอาคุณสมบัติร้อยสิบบาทเข้าไป เจ้าหน้าที่ที่หอบเงินไปเป็นกระสอบๆ ในตอนนั้นสุดท้ายมาตามเรียกเก็บอีก แจ้งชาวบ้านว่ามันยังใช้ไม่ได้ทุกคนก็คืนบัตรแต่ไม่ได้เงินคืนและไม่เห็นว่ามีการค้าเงินคดอะไรกับพวกที่โกงเงินชาวบ้านไป มันทำให้เราระแวงมากขึ้น ซึ่งต่อมาก็มีประกาศให้ชาวบ้านไปทำ ทร.38/1 ทุกคนก็เฮไปทำอันนี้แม้ไม่เสียเงินแต่กลับกลายเป็นว่าพวกเรากลายเป็นแรงงานต่างด้าว ผู้นำหมู่บ้านพอได้รับหนังสือก็ประกาศเลยอันนี้ก็โทษผู้นำก็ได้ อีก และจนกระทั่งเห็นกลุ่มที่ทำงานเรื่องสถานะลงมาหา ครั้งนั้นจำได้ว่ามาหาที่บ้านพ่อคำบด ตอนนั้นก็ยืนดูอยู่ห่างๆ ไม่ไว้ใจกลัวถูกหลอก แต่ก็อยากรู้อะไรเรื่องอะไร ต่อมาเริ่มเข้าไปฟังและเริ่มสนใจ และก็เลยคิดว่าลองดู และเมื่อไปร่วมเวทีให้ข้อมูลเรื่องคนไร้สัญชาติก็เริ่มมาคุยบัตรที่เราถือและเริ่มเข้าใจว่ามันไม่ใช่แล้ว เราถืออยู่คือ บัตรแรงงานต่างด้าว ซึ่งในความจริงเราจะต้องถือบัตรอีกประเภท คือบัตรเลข 0 พอเข้าไปร่วมกลุ่ม มีการประชุมเรื่องสิทธิสถานะก็ยิ่งทำให้เรากังวลเรื่องสิทธิของเรามากขึ้น ในปี พ.ศ. 2549 มีนโยบายสำรวจคนที่ตกหล่นหรือไม่มีสถานะผมก็เข้าสำรวจด้วยเพราะใบตองกุงหรือบัตรที่ถืออยู่มันไม่ถูกต้อง บางคนก็ไม่ได้เข้าสำรวจเพราะยังเข้าใจว่าใบ ทร.38/1 นั้นถูกต้องแล้ว ในปี 2552 มีการสำรวจใหม่อีกรอบ แต่ทั้งนี้ผมว่าเกิดจากที่เรา รวมกลุ่มกัน และเริ่มเรียกร้องรัฐบาลถึงปัญหาสิทธิสถานะของกลุ่มคนลาวอพยพ และคนจากภายนอกก็เริ่มรู้จักพวกเรามากขึ้น ในหมู่บ้านมีการประชาคมถึงสองรอบ จนกระทั่งปี พ.ศ. 2554 ทุกคนได้เปลี่ยนบัตรจาก ทร.38/1 มาเป็นบัตรผู้ไม่มีสถานะทางทะเบียนแต่กว่าจะได้มานั้นต้องยอมรับครับว่ามันเกิดจากการรวมกลุ่มของพวกเรา และการผลักดันเพื่อให้เกิดการแก้ไขปัญหาาร่วมกันนะครับ

รวมกลุ่มแสดงตัวตน

จริงๆ แล้วต้องบอกว่าไม่มั่นใจ แต่ก็ไม่มีอะไรให้เลือก เมื่อมีกลุ่มคนเข้ามาชักชวนให้รวมกลุ่มกันเพื่อแก้ปัญหา ก็อย่างทีบอกแต่ต้นว่าค่อนข้างกลัวคนแปลกหน้า แต่เมื่อรวมกลุ่มตั้งกลุ่มออมทรัพย์ และมีการประชุม ออกไปร่วมประชุมในที่ต่างๆ ก็เริ่มจะเข้าใจมากขึ้นเริ่มที่จะไม่กลัว และมีความกล้า

มากขึ้น เมื่อก่อนแทบไม่กล้าพูดกับเจ้าหน้าที่ของรัฐเลย แต่เดี๋ยวนี้ผมไม่กลัวละ ทางหัวหน้ากลุ่มพาเข้าทำเนียบหลายครั้งเพื่อไปผลักดันแก้ไขปัญหาร่วมกันกับพี่น้องไทยพลัดถิ่น และกับอีกหลายๆ กรณีปัญหา เริ่มรู้จักคนมากขึ้น ได้ยิน ได้รู้ ได้เห็นมันก็เริ่มมีความกล้ามากขึ้น เราชรวมกลุ่มในนามเครือข่ายชุมชนคนฮักน้ำของ เมื่อในปี พ.ศ. 2552 แต่ก่อนหน้านั้นก็ได้ประสานเรื่องคนไร้สัญชาติอยู่แล้วรวมกันในตอนนั้นมี 10 หมู่บ้าน จากสามอำเภอ คือ อำเภอบุณฑริก อำเภอโขงเจียม และอำเภอโพธิ์ไทร เป้าหมายของพวกผมคือ แก้ไขเรื่องปัญหาสัญชาติ แต่ก็มีอีกหลายคนที่มารวมกลุ่มเพื่อต่อสู้เรื่องที่ดิน และเรื่องเขื่อนที่กำลังจะสร้าง ก็เลยเกิดเป็นเครือข่ายขึ้น เพื่อร่วมกันแก้ไขปัญหาของตัวเองก็อย่างว่าแหละครับ "ถ้าบ่กวนน้ำให้ขุนก็ไม่มีใครรู้ว่ามื่อะไรอยู่ในน้ำ" เราก็เลยยื่นหนังสือต่อรัฐบาลเรื่อยมา ตั้งแต่สมัยนายกฯ สุรยุทธ์ จุลานนท์ เรื่อยมาจนถึงยุคของนายกฯ ยิ่งลักษณ์ ชินวัตร ที่ต้องไปยื่นเพราะว่า บางปัญหาอย่างเช่น กรณีมาตรา 23 พ.ร.บ.สัญชาติ ประกาศใช้เมื่อปี พ.ศ. 2551 แต่การดำเนินงานในระดับผู้ปฏิบัติในแต่ละอำเภอกลับนิ่งเงียบ ลูกหลานของคนไร้สัญชาติหลายคนไปยื่นเรื่องกลับเงียบ เราจึงต้องไปยื่นหนังสือให้รัฐบาลแต่งตั้งกรรมการเพื่อตรวจสอบการดำเนินงานในแต่ละพื้นที่ และเพื่อให้เกิดความคืบหน้า

อย่างกรณีของกลุ่มที่ถ้อยบัตร ทร.38/1 เราก็ช่วยกันสำรวจข้อมูลกันเองในชุมชน ว่าใครเข้ามาเมืองไทยตอนไหนอย่างไร สำรวจกันอยู่สามสี่รอบจนมั่นใจ จึงได้ยื่นได้ส่งให้รัฐบาล และจนมีประกาศให้สำรวจกลุ่มผู้ที่ตกหล่นในปี 2549 และผมกับภรรยา ลูกๆ ก็ได้เข้าสำรวจด้วยในครั้งนั้น ผมได้บัตรเลข 0 คือ บัตรผู้ไม่มีสถานะทางทะเบียน หมายเลขบัตร 0 3403 89001 XX X จากที่เมื่อก่อน 00 นำหน้า ที่ดูมีความคืบหน้าบ้างก็ในยุคของนายกฯ อภิสิทธิ์ เวชชาชีวะ เพราะมีนโยบายสำรวจผู้ที่ตกหล่นอีกรอบจากการผลักดันของเครือข่ายร่วมกันในนามเครือข่ายชุมชนเพื่อการปฏิรูปสังคมและการเมือง (คปสม.) เพราะนอกจากมีการสำรวจคนตกหล่น ยังมีการตั้งคณะกรรมการติดตามความคืบหน้างานด้านสถานะบุคคลที่พวกเราไปยื่น ทั้งในกรณี มาตรา 23 และกรณีลูกพ่อไทยที่เกิดในต่างแดนที่เราช่วยกันผลักดัน จนกระทั่งมีกฎกระทรวงออกมารับรองและทำให้นายประสิทธิ์ จำปาขาว ได้สัญชาติไทยกรณีลูกพ่อไทยที่เกิดในต่างแดน และยังเป็นอันสงสี้ให้คนที่มิปัญหากรณีลูกพ่อไทยอีกจำนวนมากได้สัญชาติไทยไปด้วย และขอเรียกร้องเรื่องการเข้าถึงสิทธิในการรักษาพยาบาลซึ่งเป็นสิ่งที่กลุ่มผู้ถ้อยบัตรเลข 0 ต้องการมากกว่าสัญชาติไทยเพราะยามที่เจ็บป่วยพวกเราอยากไปหาหมอโดยที่ไม่ต้องวิตกกังวลเรื่องค่าใช้จ่ายมากนักเหมือนเราทำเพื่อตัวเองแต่ไม่ใช่ หลายๆ คนได้ประโยชน์ด้วยอีกทั้งลูกชายผมภาคินัย ได้ยื่นขอสัญชาติไทยเมื่อปี พ.ศ. 2554 ได้สัญชาติไทยปี พ.ศ.2556 และมัน

ทำให้เรารู้ว่าถ้าเราไม่ตามไม่ทำอะไรเลยเราก็คงไม่มายืนตรงจุดนี้ได้ หรืออาจจะต้องเสียเงินให้นายหน้าที่เขารู้ช่องทางแล้วมาหาทักกับความรู้ของชาวบ้านก็เป็นได้ สมศักดิ์ กล่าวปิดท้ายคำถาม

ความรู้เปลี่ยนเป็นความกล้า

โดยส่วนตัวผม ผมว่าไม่ใช่แค่เรื่องบัตรที่เราอยากได้นะ แต่เราได้อะไรมามากกว่าบัตรอย่างผม ผมได้ความรู้ ผ่านความกลัวมาได้ เมื่อก่อนใครๆ ก็ตราหน้าว่าคนลาวๆ ในหมู่บ้านกันเองก็เหมือนจะจ้องจับผิดเรา อย่างเช่นเวลามีเรื่องกันก็จะถูกตราหน้าว่าผิดเสมอทั้งๆ ที่บางทีลูกของคนไทยทำผิด หรือกระทั่งเมื่อก่อนมีคำพูดว่า "ฆ่าคนลาวไม่ผิด" ผมก็เคยได้ยินกับหู เมื่อนานมาแล้วล่ะ แต่พอเราเริ่มรู้สิทธิ ผมฝึกอ่านเขียนจนคล่อง เพราะเก็บข้อมูลนี่ล่ะ (หัวเราะ) และก็มีภารกิจกลับมาทำงานในเชิงบวกในพื้นที่ เช่น ทำกิจกรรมเด็กๆ เวลาว่างก็ไปร่วมทำอาหารไปสมทบ และกล้าที่จะพูดเถียงด้วยข้อมูลมากขึ้นผู้นำที่เคยปากดีชอบมาชู่ก็เริ่มที่จะไม่กล้า เพราะเรารู้ข้อมูล และแย้งได้หากว่าไม่เป็นจริง ผมก็จะเถียงเลย

ตอนนี้เริ่มยอมรับกันแล้ว เวลาว่างบุญพวกเราก็จะตั้งกองแยกต่างหากไปสมทบ หรือจะเป็นงานโรงเรียน จนเดี๋ยวนี้ถูกเชิญไปเป็นคณะกรรมการโรงเรียน มันแสดงให้เห็นว่าเขาเริ่มให้ความสำคัญกับเรา มีบ้างบางที อบต. ผู้ใหญ่บ้านมาหามาขอคำปรึกษา อันนี้ผมก็รู้สึกภูมิใจนะ เราเสนอแนะอะไรไปเขาก็ฟัง แต่เราก็ยังทำตัวปกติ อ่อนน้อมไม่ได้โอ้อวดว่า โอ้อันนี้เข้าทำเนียบเจอใครมาบ้าง เรื่องพวกนี้เราจะไม่พูด ตอนนี้เสียงถากถางลดลงไปมาก แต่ก็ยังมีบางคนที่ไม่สนใจอะไรจ้องจะว่าให้อย่างเดียวเลย อีกอย่างที่ทำให้เรามีพลังใจและคนรู้จักเรามากขึ้นก็เพราะการสื่อสารที่มีออกอากาศอยู่บ่อยๆ อันนี้ก็สำคัญมันทำให้เรามีตัวตนและมีความกล้ามากขึ้น

และในตอนที่ถูกชายได้สัญชาติไทยก็ได้สร้างความประหลาดใจให้กับคนในชุมชนและชื่นชมการรวมกลุ่มของพวกเราอยู่เหมือนกัน ยิ่งตอนที่ “น้อย” หรือนายประสิทธิ์ จำปาขาวได้ทำบัตรประชาชนเป็นคนแรกหลายคน “จิต” (อัศจรรย์) ต้องบอกว่าอึ้ง จากที่ไม่เชื่อกระบวนการรวมกลุ่ม แม้กระทั่งญาติของน้อยเองที่ไม่เคยเชื่อ กลับมายอมรับแบบอายๆ ว่าในสิ่งที่พวกเราทำมันถูกต้องแล้ว ให้เดินหน้าสู้ต่อไป คิดว่าทำได้จริงๆ เพราะที่ผ่านมาเขาหาว่าพวกผมบ้าวิ่งตามใครก็ไม่รู้ เดี่ยวเขาก็หลอกน้อยไม่ได้เสียเงินสักบาทให้เจ้าหน้าที่ ลูกผมก็เหมือนกัน นี่แหละที่ทำให้ทุกคนเชื่อสนิทใจ และต่อมาในหมู่บ้านก็เริ่มทยอยได้สัญชาติ แต่ก็ยังถือว่าช้านะ เพราะยังมีอีกหลายสิบคนที่ยังรอคอยความหวัง ซึ่งกลุ่มนี้ก็ยื่นพร้อมๆ กันกับลูกชายของผม ปัญหามันติดที่อำเภอนี้แหละผมว่า นายอำเภอไม่ยอมส่ง

เรื่องไปถามปลัดก็บอกว่าส่งเรื่องไปแล้ว แต่ก็เจียบทั้งที่ทุกคนก็ไปสอบปากคำไปหมดแล้ว หากว่าติดขัดอะไรก็น่าจะแจ้งชาวบ้านหน่อยไม่ใช่ปล่อยให้เขารออยู่อย่างนี้อย่างลูกผมได้สัญชาติไทยผมก็ให้ลูกเป็นเจ้าบ้านเลย มีบ้านเลขที่เป็นของตัวเอง บ้านเลขที่ 37 หมู่ 4 ตำบลห้วยยาง อำเภอโขงเจียม ชัดเจนป้ายที่หน้าบ้านผมตอนนี้ คือชื่อลูกชายผม และลูกผมก็เดินทางได้โดยสะดวกใจ ไปทำงานกรุงเทพและให้เรียนไปด้วย ในตอนนี้คนอื่นๆ ก็คงอยากจะมีสิทธิ์ มีบ้านเลขที่เหมือนๆ กันนี้แหละผมว่า

นโยบายที่ต้องผลักดัน (ต่อ)

ตอนนี้ผมว่าก็ต้องผลักดันเรื่องของการพัฒนาสถานะต่อ เพราะตอนนี้รัฐบาลยังไม่มีนโยบายอะไรเลยเกี่ยวกับสถานะบุคคล รวมถึงการรักษาพยาบาลด้วยว่าจะยังไงต่อจะพัฒนาสถานะไปอย่างไร แต่สิ่งที่พวกเราอยากเข้าถึงมากที่สุดในตอนนี้ คือ เรื่องสิทธิในการรักษาพยาบาล เพราะเริ่มแก่ เริ่มป่วยกันเรื่อยๆ โรงพยาบาลก็เรียกเก็บเงิน ทำให้พวกเราลำบากมากขึ้น อย่างกรณีแม่หนูที่ป่วยหนักแต่ไม่กล้าที่จะบอกจะพูดกับใครมากเพราะกลัวการไปหาหมอ กลัวค่าใช้จ่ายที่จะไม่มีให้โรงพยาบาล เราต้องการเรื่องนี้มากพอกับบัตรประชาชนที่เด็กๆ กลุ่มมาตรา 23 เขาต้องการ

อีกประเด็นคือ กลุ่มที่เกิดหลังวันที่ 26 กุมภาพันธ์ 2536 ละจะอย่างไร พวกเขามาถึงลูกผม ถามว่าทำไมไม่ถึงได้สัญชาติไทยแล้วทำไมพวกเขาไม่ได้เหมือนพี่ เป็นคำถามที่ผมก็อึ้งนะ ก็ได้แต่บอกไปว่ายังไม่มีกฎหมายหรือ พ.ร.บ. มารองรับ นี้ละเราถึงต้องเกาะกลุ่มให้แน่นและต้องพยายามต่อไปก็เพื่อลูกอีกสองคนนี่ละครับ

ยิ่งในตอนนี้ นะครับงานลดน้อยลงทุกวัน หายากขึ้นทุกวันลูกหลานก็ต้องเข้าไปทำงานในเมือง ด่านตรวจก็เคร่งครัดขึ้น พวกเรายังอยู่ยากกว่าสมัยก่อนที่ฝืนป่ายังอุดมสมบูรณ์ของป่าอาหารป่าพอได้กินไม่ต้องซื้อกิน อาชีพเปลี่ยนไปเรื่อยๆ อดคัดขึ้นเรื่อยๆ เมื่อก่อนผมรับจ้างถางไร่มัน เตี้ยวันนี้รับจ้างกรีดยาง ช่วงปิดหน้ายางก็ไม่มีอะไรทำ หวานแหหากินก็ไม่เหมือนเดิม ลูกชายคนโตที่ได้บัตรก็ไปทำงานด้วยส่งตัวเองเรียนด้วย เขาเรียนทางกฎหมายเห็นว่าอยากมีความรู้กลับมาช่วยคนอื่นฯ ผมก็ได้แต่หวังว่าจะไปรอด อีกสองคนกำลังเรียนตีหนังลูกชายคนกลางช่วยทำงานหาเงินช่วยไม่เกเร ทำจนแทบไม่มีเวลาพัก ก็ไปช่วยกรีดยางเป็นหลักกับภรรยา ผมไม่คล่องเท่าเขาด้วยซ้ำ ราคาตกต่ำรายได้แทบไม่พอใช้ สารพัดค่าใช้จ่าย เพราะกู้ยืมเงินจากกลุ่มมาต่อเติมบ้านตอนย้ายมากกว่า 40,000 บาท และไหนจะผ่อนรถอีกเดือนละ 1,500 บาท หากเทียบกับเมื่อก่อนที่ทรัพยากรอุดมสมบูรณ์ เมื่อก่อนสนุกกว่าเยอะครับ ผมว่าตอนนี้เราเริ่มอยู่ยากแล้ว ป่ามีเจ้าของกลายเป็นสวนยาง จะกินอะไรก็ต้องระวัง



เมื่อก่อนไฟหม่ามุงหลังคาได้ปีละ 20,000-30,000 บาท พอมีเงินเก็บหากินไม่ต้องไปอาศัยรถตลาดให้มาก เดี่ยวนี้ไปรับจ้างกรีดยางก็ถูกเอาเปรียบ ยิ่งพวกเราไม่มีที่ดินยิ่งลำบาก ตอนนี้ผมรับจ้างกรีดยางเหนื่อยก็ต้องสู้ต้องทนถ้าราคายางดีก็ยังไม่พออยู่ได้แต่ราคายางดันตกต่ำ งานกลางไร่มันก็ไม่มีเหมือนเมื่อก่อน เพราะเขาอาศัยฉีดยาฆ่าหญ้า ที่นี้ก็ยิ่งเสี่ยงต่อการเกิดโรค คนที่ไม่มีทางเลือกก็รับไปฉีดยาได้เงินมาซื้อข้าวสารแต่ผมไม่ทำงานพวกนี้มันอันตรายเกินไป นี่เป็นสาเหตุที่ทำให้เราต้องผลักดันเรื่องการเข้าถึงการรักษาพยาบาลเพราะพี่น้องคนไร้สัญชาตินี้ล่ะอยู่ในกลุ่มเสี่ยงมากที่สุดในตอนนี้ สมศักดิ์กล่าวปิดท้าย

แผนผังสรุปข้อมูลครอบครัวและสถานะบุคคลของสมศักดิ์ อินทโสสม

พ่อ	แม่
ชื่อนายแล..... นามสกุล-..... เลขบัตรประจำตัวประชาชนไม่ทราบ..... สถานะ/สัญชาติลาว..... หมายเหตุเสียชีวิตแล้ว.....	ชื่อนางผด..... นามสกุล-..... เลขบัตรประจำตัวประชาชนไม่ทราบ..... สถานะ/สัญชาติลาว..... หมายเหตุเสียชีวิตแล้ว.....
ลูกคนที่ 1	ลูกคนที่ 2
ชื่อนางรม..... นามสกุล-..... เลขบัตรประจำตัวประชาชนไม่ทราบ..... สถานะ/สัญชาติอเมริกา..... หมายเหตุพี่สาวต่างมารดา.....	ชื่อนายสอน..... นามสกุล-..... เลขบัตรประจำตัวประชาชนไม่ทราบ..... สถานะ/สัญชาติอเมริกา..... หมายเหตุพี่ชาย.....
ลูกคนที่ 3	ลูกคนที่ 4
ชื่อนางพร.....นามสกุล-..... เลขบัตรประจำตัวประชาชน.....ไม่ทราบ..... สถานะ/สัญชาติลาว..... หมายเหตุพี่สาว.....	ชื่อนางอ่อนสา.....นามสกุล-..... เลขบัตรประจำตัวประชาชน.....ไม่ทราบ..... สถานะ/สัญชาติลาว..... หมายเหตุพี่สาว.....
ลูกคนที่ 5	ลูกคนที่ 6
ชื่อนายสมศักดิ์..... นามสกุลอินทโสสม..... เลขบัตรประจำตัวประชาชน 0 3421 89001 XXX สถานะ/สัญชาติบุคคลที่ไม่มีสถานะฯ..... หมายเหตุ-.....	ชื่อนางบุญตา..... นามสกุล-..... เลขบัตรประจำตัวประชาชน.....ไม่ทราบ..... สถานะ/สัญชาติลาว..... หมายเหตุน้องสาว.....

แผนผังสรุปข้อมูลครอบครัวและสถานะบุคคลของสมศักดิ์ อินทโสสม (ต่อ)

พ่อ	แม่
ชื่อนายสมศักดิ์..... นามสกุลอินทโสสม..... เลขบัตรประจำตัวประชาชน 0 3421 89001 XXX สถานะ/สัญชาติบุคคลที่ไม่มีสถานะฯ..... หมายเหตุ-.....	ชื่อนางไม..... นามสกุลอินทโสสม..... เลขบัตรประจำตัวประชาชน 0 3403 89001 XX X สถานะ/สัญชาติบุคคลที่ไม่มีสถานะฯ..... หมายเหตุ-.....
ลูกคนที่ 1	ลูกคนที่ 2
ชื่อนายภาคินัย..... นามสกุลอินทโสสม..... เลขบัตรประจำตัวประชาชน 8 3403 73000 XX X สถานะ/สัญชาติไทย (มาตรา 23) หมายเหตุ-.....	ชื่อนายชัยพงษ์..... นามสกุลอินทโสสม..... เลขบัตรประจำตัวประชาชน 0 3403 89001 XX X สถานะ/สัญชาติบุคคลที่ไม่มีสถานะฯ..... หมายเหตุ-.....
ลูกคนที่ 3	
ชื่อเด็กหญิงอนงลักษณ์..... นามสกุลอินทโสสม..... เลขบัตรประจำตัวประชาชน 0 3403 89001 XX X สถานะ/สัญชาติบุคคลที่ไม่มีสถานะฯ..... หมายเหตุ-.....	

กรณีศึกษา ที่ 3

วรรณ นวลจันทร์:

ผู้มีปัญหาด้านการไต่ถามกับการขอมีทะเบียนประวัติที่ยากลำบาก⁸⁷

เปิดฉากชีวิตที่เลือกเกิดไม่ได้

วรรณ นวลจันทร์ เกิดเมื่อวันที่ 2 ธันวาคม 2515 ณ บ้านโพนตู (ใกล้กับบ้านนาดี) ริมฝั่งแม่น้ำโขง ในเขตเมืองมูนละปะโมกแขวงจำปาสัก สปป.ลาว ใกล้ชายแดนกัมพูชา โดยมีบิดาชื่อ “ส่วย” มารดาชื่อ “กอน” และมีน้องชายร่วมบิดา-มารดา 1 คน คือ ชาลี นวลจันทร์ ปัจจุบันอาศัยอยู่ ณ บ้านไม่มีเลขที่ของตนเองในเขตพื้นที่บ้านหนองเม็ก หมู่ที่ 21 ตำบลห้วยข่า อำเภอบุณทริก จังหวัดอุบลราชธานี

⁸⁷ ประมวลจากการสัมภาษณ์พ่อบัวทอง และการสัมภาษณ์กลุ่มที่มีผู้ร่วมให้ข้อมูลหลัก ประกอบด้วย วรรณ อ้ายบิน อ้ายจัน เอื้อยใส พ่อสุวรรณ

ในราวปี 2522-23 หรือในขณะที่ วรรณ มีอายุประมาณ 7-8 ขวบ ภายหลังจากประเทศลาวเปลี่ยนแปลงการปกครอง นายส้อยได้พาวรรณพร้อมด้วยน้องชายซึ่งยังเป็นเด็กเล็กมาก (ยังต้องอุ้ม) และ “ยัน” ภรรยาคนใหม่ (ที่มีฐานะเป็นแม่เลี้ยงของวรรณ) อพยพหนีความยากลำบากเข้ามาอาศัยอยู่ในประเทศไทย เนื่องจากไม่สามารถทนความกดดันจากการปรับเปลี่ยนระบบเศรษฐกิจเข้าสู่การเป็นคอมมิวนิสต์ (ส่วนหนึ่ง คือ การยึดที่ดิน และการบังคับให้ประชาชนทำการผลิตรวมกัน) ทั้งเกรงว่าครอบครัวและลูกๆ จะไม่มีความปลอดภัยภายใต้การปกครองระบอบใหม่ ขณะที่เพื่อนบ้านหลายคนหายไประหว่างได้โครงการอบรมปรับเปลี่ยนทัศนคติที่ถูกเรียกออย่างสวยหรูว่า “การสัมมนา” ซึ่งเป็นเหตุผลเดียวกับที่ผู้อพยพหลายคนอ้างถึงเมื่อถูกถามถึงเหตุผลในการอพยพเข้าสู่ประเทศไทย

“พ่อใหญ่ชวน” ซึ่งปัจจุบันเป็นผู้ถือบัตรประจำตัวคนซึ่งไม่มีสัญชาติไทย และมีลูก (คือ อ้ายบิน) เคยเป็นเพื่อนร่วมชั้นกับวรรณในห้องเรียนของ “ครูสม” ให้เหตุผลว่า ตนเองไม่สามารถทนอยู่ในประเทศลาวได้ และไม่ชอบการปกครองระบอบใหม่ที่มีการยึดเอาทรัพย์สินของชาวบ้านไปเป็นของรัฐ และกล่าวถึง “ส้อย” พ่อของวรรณว่า เป็นคนอายุรุ่นราวคราวเดียวกัน แต่สุขภาพไม่ค่อยแข็งแรงมากนัก เนื่องจากมีโรคประจำตัวเป็นหืดหอบ และก็อพยพมาด้วยเหตุผลแบบเดียวกัน คือ ไม่ชอบระบอบการปกครองใหม่ของลาว

แผนผังเครือญาติของวรรณ นวลจันทร์

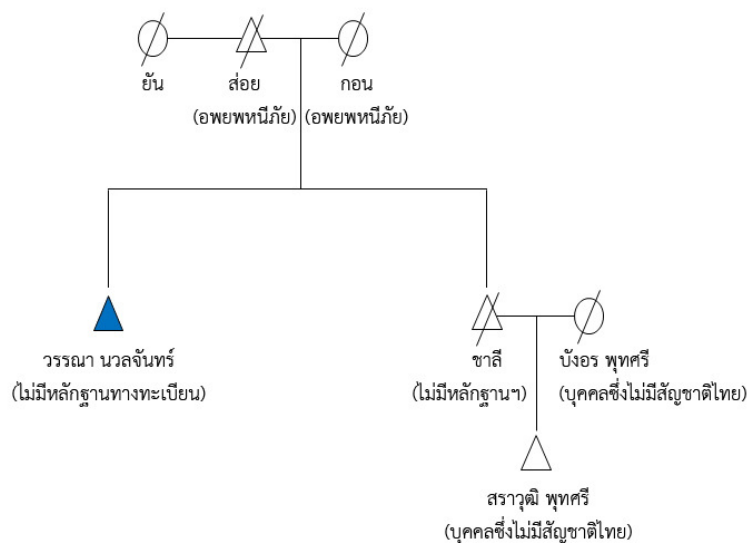

ชีวิตในประเทศไทยของวรรณเริ่มต้นในค่ายผู้อพยพชั่วคราวในพื้นที่ป่าบริเวณสามเหลี่ยมมรกตเขตบ้านโนนสูง ตำบลโดมประดิษฐ์ อำเภอน้ำยืน จังหวัดอุบลราชธานี ซึ่งอยู่ภายใต้การดูแลควบคุม (และใช้ประโยชน์) ของเจ้าหน้าที่ทหารฝ่ายไทย ในค่ายฯ แห่งนี้ผู้ชายเต็มวัยทุกคนได้รับหน้าที่ใหม่เป็นทหารลาวฝ่ายขวาต่อต้านลัทธิคอมมิวนิสต์และปกป้องคุ้มครองกลุ่มคนที่อพยพมาอยู่ด้วยกัน ทำให้พ่อ (และครอบครัวของวรรณ) ได้ชื่อเป็นฝ่ายตรงกันข้ามของรัฐบาล สปป. ลาวไปโดยปริยาย

ในสายตาของคนต่างๆ ไปวรรณถือเป็นผู้ที่มีอาการบกพร่องทางสมองเล็กน้อยมาตั้งแต่กำเนิด ในแง่หนึ่งก็คือ การเป็นคนไม่ค่อยฉลาดและไม่ค่อยทันคน อย่างไรก็ตามวรรณมีโอกาสได้เรียนหนังสือกับ “ครูสม” ซึ่งเป็นผู้อพยพด้วยกันในค่ายฯ ทำให้สามารถอ่านหนังสือไทยได้บ้าง และอย่างน้อยก็สามารถเขียนชื่อของตัวเองได้

“อ้ายบิน” (ผู้ถือบัตรประจำตัวคนซึ่งไม่มีสัญชาติไทย 6 3410 58001 XX X) กล่าวถึงวรรณในฐานะเพื่อนร่วมชั้นเรียนว่า “ผมเคยพักอยู่ในบ้านหลังเดียวกับวรรณและเคยเรียนหนังสือด้วยกันกับครูสมในช่วงที่อยู่ในค่ายฯวรรณไม่ค่อยฉลาด เหมือนไม่ค่อยเต็มบาทมาตั้งแต่เด็ก ผิดกับน้องที่ชื่อ “เต๊ะ” ที่เรียนหนังสือเก่ง และสามารถบวชเรียนจนได้เป็นมหา”

วรรณให้ข้อมูลได้เพียงว่า “แม่กอน” ของตนเองเสียชีวิตที่จังหวัดหนองคาย แต่ก็ไม่สามารถระบุให้ชัดเจนได้ว่าแม่ไปอยู่ที่จังหวัดหนองคายได้อย่างไร ในขณะที่เพื่อนหลายคนซึ่งเคยอาศัยอยู่ในค่ายฯ ด้วยกันก็ไม่มีใครให้รายละเอียดเรื่องนี้ได้ อย่างไรก็ตาม 2 ฝ่ายให้ข้อมูลตรงกันว่า “นายส้อย” แยกทางกับ “นางกอน” ก่อนหน้าที่จะอพยพเข้ามาอยู่ในประเทศไทย โดยมี “นางยัน” ข้ามมาพร้อมกับพ่อของวรรณในฐานะภรรยา

วรรณเป็นผู้เลือกวิถีชีวิต

ภายหลังจากการสู้รบบริเวณช่องบกสิ้นสุดลงในช่วงปลายปี 2530 พ่อและแม่เลี้ยงได้พาวรรณพร้อมด้วยน้องชายย้ายมาอาศัยในศูนย์อพยพชั่วคราวที่บ้านแก้งเรืองราว 2-3 ปี จากนั้นจึงย้ายไปอยู่ที่บ้านคำบากซึ่งอยู่ไม่ไกลกันนัก วรรณอยู่ที่นั่นได้ราว 2-3 เดือน พ่อบัวทอง บัวเงิน (ครูประจำบาล) พร้อมด้วยแม่ถม (ภรรยา) ซึ่งไม่มีลูกของตัวเอง และเป็นครอบครัวที่วรรณเคยไปช่วยเหลือทำงานรับจ้างในไร่ระหว่างที่พักอาศัยอยู่ในค่ายฯ ได้มาขอให้วรรณไปอยู่ด้วยเพื่อให้ช่วย

เลี้ยงควายและทำงานในไร่ที่บ้านโสกแสง ตำบลโสกแสง อำเภอนาจะหลวย วรรณาดัดสินใจไปอยู่กับครอบครัวพ่อบัวทองและเป็นที่รักใคร่เสมือนลูกของทั้ง 2 คน ตั้งแต่นั้นมา

ราว 4 ปี (ประมาณปี 2536-37) หลังจากวรรณาก็ใช้ชีวิตอาศัยอยู่กับพ่อบัวเงินฯ ที่บ้านโสกแสง “ส้อย” พ่อของวรรณาก็ล้มป่วยและเสียชีวิตด้วยโรคที่ติดต่อกับที่บ้านคำบากนั่นเอง “ยัน” แม่เลี้ยงของวรรณาก็พยายามชักชวนให้วรรณากลับมาอยู่ที่บ้านคำบากด้วยกัน ในขณะที่น้องชาย (ชาลี นวลจันทร์) ได้รับโอกาสสอบวเรียนไปก่อนหน้านี้ (และสามารถเรียนจบปริญญา 3 ที่ได้นามเรียกขานเป็นมหาในเวลาต่อมา) อย่างไรก็ตามวรรณาก็ใคร่หลายคนมองเป็นคนไม่เต็มเต็งปฏิเสธคำชักชวนดังกล่าว “ยัน” จึงขอให้เจ้าหน้าที่ อส. เป็นคนไปเกลี้ยกล่อม ซึ่งในที่สุดก็กลับกลายเป็นการทำร้ายร่างกาย ทำให้วรรณาก็ได้รับบาดเจ็บถึงขั้นสลบ พร้อมมีแผลแตกที่ยังคงแลเห็นเป็นแผลเป็นบริเวณใบหน้า และได้รับกระทบกระเทือนอย่างรุนแรงที่แก้วหู กระทั่งกลายเป็นผู้บกพร่องทางการได้ยินติดตัวมาถึงปัจจุบัน

อย่างไรก็ตามชีวิตหลังจากนั้นของวรรณายังคงโลดเล่นไปอย่างโลดโผนไม่แพ้ใคร ราวปี 2541 “แม่ถม” พาวรรณาเดินทางไปไกลถึงอำเภอกะเปอร์ จังหวัดระนอง โดยได้ออกทุนซื้อที่ดินป่าในเขตป่าสงวนในราคา 8,000 บาท ให้วรรณาก็เป็นผู้ดูแลทำประโยชน์ วรรณาก็เริ่มตัดยางปลูกกาแฟ พารา และทุเรียน ได้น้ำที่ประมาณ 100 ไร่ อย่างไรก็ตามชีวิตที่กำลังไปได้สวยและเข้าที่เข้าทางกลับต้องเผชิญหน้ากับการเปลี่ยนแปลงอีกครั้ง เมื่อน้องชายคนเดียวที่ลาสิกขาบทออกมาร่วมสมทบลงแรงช่วยกันทำมาหากินต้องเสียชีวิตจากการป่วยไข้ด้วยโรคมะเร็งที่ลุกลามทางเยี่ยวารักษา

ในปี 2548 วรรณา (และ “บังอร” ภรรยาของน้องชายและผู้ถือบัตรลาวอพยพที่เข้ามาเป็นหุ้นส่วนของการทำสวน - ปัจจุบันเสียชีวิตแล้ว) ตัดสินใจขายสวนซึ่งได้เงิน 3 แสนบาท แล้วเดินทางกลับจังหวัดอุบลราชธานีมาอาศัยอยู่กับครอบครัวพ่อบัวเงินที่บ้านโสกแสงเช่นเดิม และได้รับเงินส่วนหนึ่งจำนวน 2 แสนบาท มาซื้อที่ดินในเขตบ้านหนองเม็ก หมู่ที่ 21 ตำบลห้วยข่า อำเภอบุณฑริก จังหวัดอุบลราชธานี เนื้อที่ราว 23 ไร่ พร้อมกับลงทุนปลูกยางพาราจำนวนประมาณ 1,500 ต้น และที่นี้วรรณาก็ได้พบกับเพื่อนเก่าหลายคนที่เคยใช้ชีวิตด้วยกันอยู่ในค่ายฯ รวมถึงย้ายบ้านเพื่อนร่วมชั้นเรียน

ทั้งนี้ระหว่างปี 2548-55 ก่อนหน้าที่ยางพาราจะเปิดกรีดได้ วรรณายังคงใช้ชีวิตอยู่กับครอบครัวพ่อบัวทอง เพียงแต่ต้องเดินทางไปๆ มาๆ ระหว่างบ้านโสกแสง-หนองเม็ก เพื่อมาดูแลสวนยางพาราเป็นประจำ ทำให้มีโอกาสทราบข่าวการรวมตัวกันทำกิจกรรมออมทรัพย์และปรึกษาหารือหา

แนวทางแก้ไขปัญหาด้านสิทธิและสถานะของเพื่อนร่วมชะตากรรม วรรณจึงได้ปรึกษากับพ่อบัวทอง และในที่สุดได้สมัครเข้าเป็นสมาชิกกลุ่มออมทรัพย์ของผู้มีปัญหาด้านสิทธิและสถานะบุคคลบ้านหนองแปก-หนองเม็ก ซึ่งเริ่มก่อตั้งขึ้นในช่วงต้นปี 2552 โดยการสนับสนุนของโครงการพัฒนาศักยภาพชุมชนคนไร้รัฐ คณะรัฐศาสตร์ มหาวิทยาลัยอุบลราชธานี

เมื่ออย่างพารามีอายุครบ 7 ปี พร้อมเปิดกรีด (ปี 2555) วรรณในวัย 40 ปี ที่มีอาการบกพร่องทางการได้ยินและยังครองสถานภาพโสด รวมทั้งยังไม่มีเอกสารทางทะเบียนใดใด ก็ได้ย้ายตนเองมาลงหลักปักฐานอาศัยทำสวนยางพาราอยู่ที่เขตบ้านหนองเม็ก โดยได้ขอกู้เงินสำหรับสร้างบ้านจำนวนหนึ่ง จากกองทุนพัฒนาที่อยู่อาศัยของธนาคารชุมชนอุบลราชธานีที่เครือข่ายชุมชนคนฮักน้ำของ (ซึ่งกลุ่มออมทรัพย์ของผู้มีปัญหาด้านสิทธิฯ เป็นสมาชิก) กับเครือข่ายภาคประชาชนอื่นๆ ในจังหวัดอุบลราชธานีร่วมกันจัดตั้งขึ้น และอาศัยอยู่ในบ้านหลังดังกล่าวซึ่งยังไม่มีทะเบียนบ้านเพียงลำพัง

ยางพาราถือเป็นที่มาของรายได้สำหรับการเลี้ยงชีพเพียงแหล่งเดียวของวรรณ แต่เนื่องจากราคาผลผลิตยางพาราตกต่ำกว่าที่ควรจะเป็นในปี 2557 ที่ผ่านมา ทำให้รายได้จากการขายยางก้อน ถ้วยกว่า 100,000 บาท ไม่เพียงพอสำหรับค่าปุ๋ย และรายจ่ายสำหรับการบริโภคประจำวัน กระทั่งต้องขอยืมเงินจากพ่อบัวทองมาใช้จ่าย

บัตรประจำตัว: ความปรารถนาที่ (ยัง) ไม่เป็นจริง

วรรณก็เหมือนคนไร้สัญชาติอีกหลายๆ คนซึ่งล้วนมีความปรารถนาต้องการให้ตนเองได้รับสถานะที่ชัดเจนจากรัฐไทยที่พวกเขาอาศัยอยู่ ทั้งนี้เพื่อสิทธิในการอยู่อาศัยที่ถูกต้องตามกฎหมาย หรือการไม่ต้องมีชีวิตอยู่อย่างหลบๆ ซ่อนๆ สิ่งที่จะกลายเป็นเหยื่อของการเอารัดเอาเปรียบและถูกเหยียดหยามจากผู้ไม่หวังดี รวมถึงการทุจริตของเจ้าหน้าที่รัฐส่วนน้อยผู้พร้อมจะบีบเอาเลือดจากปู ทุกครั้งที่มีโอกาส ตลอดจนความหวังที่จะได้รับสิทธิขั้นพื้นฐานในฐานะราษฎรคนหนึ่งของรัฐไทยด้วย

การที่พ่อเสียชีวิตลงไม่นานภายหลังการลงหลักปักฐานที่บ้านคำบาก และการต้องย้ายถิ่นไปอยู่ในสถานที่ต่างๆ บ่อยครั้ง รวมถึงการเป็นคนไม่เต็มเต็งในทัศนคติของคนทั่วไป มีส่วนทำให้วรรณพลาดโอกาสในการเข้ารับการพัฒนาสถานะบุคคลของตนเองตามนโยบายของรัฐบาล กล่าวคือ ในขณะที่ผู้อพยพหลายคนในบ้านหนองแปก-หนองเม็ก ซึ่งเคยใช้ชีวิตในค่ายฯ ร่วมกับวรรณได้รับการสำรวจจัดทำทะเบียนประวัติเป็นชนกลุ่มน้อยกลุ่มลาวอพยพ และต่อมาได้รับการพัฒนาเป็นผู้ถือ

บัตรประจำตัวคนซึ่งไม่มีสัญชาติไทย (เช่น อ้ายบีน) หรือหลายคนได้เข้ารับการสำรวจจัดทำทะเบียนประวัติแรงงานต่างด้าว 3 สัญชาติ เพียงเพราะต้องการมีหลักฐานแสดงตน และต่อมาได้รับการแก้ไขสำรวจเป็นผู้ถือบัตรประจำตัวบุคคลที่ไม่มีสถานะทางทะเบียนตามยุทธศาสตร์การจัดการปัญหาด้านสถานะและสิทธิของบุคคล แต่วรรณายังคงไม่ได้รับการสำรวจและบันทึกชื่อในระบบทะเบียนราษฎรของประเทศไทย

“ช่วงที่อำเภอ (น่าจะหลวย) สำรวจบัตรแรงงาน ผมยังอยู่ที่จังหวัดระนอง ปีได้อยู่บ้านโสกแสง เลยไปได้เข้าสำรวจนำเพิ่ม”วรรณากล่าวในวงสัมภาษณ์

อย่างไรก็ตามวรรณเป็นหนึ่งในบรรดาคนไร้สัญชาติอีกหลายต่อหลายคนที่เกี่ยวข้องบัตรประจำตัวสมาชิกสมาคมสันนิบาตเสรีชนแห่งประเทศไทย⁸⁸ สาขาอุดรธานี และแม้ว่าในความเป็นจริงบัตรดังกล่าวจะไม่ใช้หลักฐานทางทะเบียนราษฎร อีกทั้งเป็นไปได้ว่าการทำบัตรที่วรรณต้องจ่ายแพงถึง 800 บาทนั้น อาจเป็นการหลอกลวงเพื่อหารายได้ของมิชฉาซีฟกลุ่มหนึ่ง แต่ก็แสดงให้เห็นถึงความพยายามในการแสวงหาหลักฐานแสดงตนของวรรณเอง (หรือให้กับวรรณ ในกรณีพ่อบัวทอง) ในด้านหนึ่งวรรณมีความกังวลเกี่ยวกับสิทธิการถือครองที่ดิน และปรารถนาให้ตนเองได้รับสิทธิตามกฎหมาย ในที่ดินที่ตนเองลงทุนลงแรงปลูกสร้างจนกลายเป็นสวนยางที่ให้ผลผลิตเลี้ยงชีวิตอยู่ในทุกวันนี้

ควรจะยอมรับด้วยว่าการดำเนินงานโดยขาดความตระหนักถึงความสำคัญและความบกพร่องในการสำรวจจัดทำทะเบียนประวัติและหลักฐานแสดงตนสำหรับผู้มีปัญหาด้านสิทธิและสถานะของบุคคลของเจ้าหน้าที่หน่วยงานภาครัฐที่เกี่ยวข้องบางส่วนเองก็เป็นผลให้การสำรวจดังกล่าวนี้ไม่ครอบคลุมทั่วถึงกลุ่มเป้าหมายที่ต้องการ ทั้งนี้วรรณได้เข้าแสดงตนรับการสำรวจจัดทำทะเบียนประวัติและเอกสารแสดงตนสำหรับบุคคลที่ไม่มีสถานะทางทะเบียนตามยุทธศาสตร์การจัดการปัญหา ด้านสถานะและสิทธิของบุคคลในช่วงปี 2553 ณ สำนักทะเบียนอำเภอหนองหาน โดยปลัดอำเภอ ฝ่ายทะเบียนในขณะนั้นได้ขอให้ผู้ใหญ่บ้านโสกแสง (ที่ครูบัวทองขอให้เดินทางมาอำเภอพร้อมกับวรรณ) เป็นผู้ลงนามในฐานะเจ้าหน้าที่รับการสำรวจในแบบ 89 พร้อมกับมอบแบบ 89/1

⁸⁸ องค์การอิสระต่อต้านลัทธิคอมมิวนิสต์ที่ได้รับการสนับสนุนจากรัฐบาล (มีมติคณะรัฐมนตรีที่เกี่ยวข้อง เช่น มติคณะรัฐมนตรี เรื่อง การให้ข้าราชการเป็นสมาชิกสันนิบาตเสรีชนแห่งประเทศไทย เมื่อวันที่ 6 สิงหาคม 2511 และรับทราบความเป็นมาและกิจกรรมของสันนิบาตตลอดจนการสนับสนุนทางการเงินที่ได้รับจากทางราชการ เมื่อวันที่ 25 กันยายน 2544)

ให้วรรณาเก็บไว้เป็นหลักฐาน กระทั่งต่อมาเจ้าหน้าที่ทางอำเภอได้นัดหมายเพื่อจัดประชาคมขอความเห็นจากชาวบ้านโสกแสงตามข้อกำหนดในวิธีการปฏิบัติของการสำรวจ และชาวบ้าน (ที่ไม่ได้มีเพียงวรรณาเท่านั้น) ได้ระดมเงินเป็นค่าอาหารสำหรับการประชุมนี้รายละเอียด 1,500 บาท ตามคำแนะนำเชิงเรียกร้องของผู้นำชุมชน แต่ในท้ายที่สุดก็ไม่มีการประชุมประชาคมตามนัดหมาย และนับตั้งแต่สมาชิกกลุ่มออมทรัพย์ฯ ที่อาศัยอยู่ในบ้านหนองเม็ก-หนองแปกซึ่งเข้ารับการสำรวจลักษณะเดียวกันได้รับบัตรประจำตัวกันครบทุกคน ความหวังในการมีบัตรประจำตัวที่ถูกต้องจากรัฐไทยของวรรณาก็เริ่มสลายไป

การพบกันครั้งล่าสุดในงานศพของคนไร้สัญชาติคนหนึ่งที่บ้านหนองเม็ก วรรณาเลิกถามถึงเรื่องปัญหาเกี่ยวกับการมีหรือไม่มีบัตรประจำตัว และเมื่อได้รับการบอกเล่าถึงโอกาสความเป็นไปได้ (อีกครั้ง) ของมีหลักฐานทางทะเบียนราษฎร (ภายใต้กระบวนการตามหนังสือสำนักทะเบียนกลาง ที่ มท 0309.1/ว 3 ลงวันที่ 22 มกราคม 2558 หนังสือสำนักทะเบียนกลาง ด่วนมาก ที่ มท 0309.1/ว 48 ลงวันที่ 10 ตุลาคม 2557 และหนังสือสำนักทะเบียนกลาง ที่ มท 0309.1/ว 30 ลงวันที่ 19 มิถุนายน 2557) วรรณาก็ดูไม่ตื่นเต้นดีใจเหมือนที่เคยเป็น บทเรียนของความผิดหวังและปัญหาการดำเนินงานของเจ้าหน้าที่ในทางปฏิบัติน่าจะสอนให้วรรณาทราบถึงข้อจำกัดดังที่เคยเกิดขึ้นแล้วกับตนเอง

กรณีศึกษาที่ 4

จันทร์ไทย แสนพันธ์ : ความล่าช้าของการลงรายการสัญชาติไทยตามมาตรา 23

พระราชบัญญัติสัญชาติ พ.ศ. 2551 มีเป้าหมายเพื่อเยียวยากรณีคนที่เกิดในประเทศไทย แต่ถูกถอนสัญชาติไทยตามประกาศคณะปฏิวัติที่ 337 อย่างไรก็ตามพระราชบัญญัติสัญชาติฉบับดังกล่าว เมื่อนำลงมาสู่การปฏิบัติกลับติดขัดและส่งผลให้เกิดความล่าช้าในการขอลงรายการสัญชาติไทยของผู้ประสบปัญหาสถานะบุคคลในหลายพื้นที่ กรณีของนายจันทร์ไทย แสนพันธ์ เป็นอีกหนึ่งตัวอย่างที่ความล่าช้าของการขอลงรายการสัญชาติไทยส่งผลกระทบต่อการดำเนินชีวิตของเขา

นายจันทร์ไทย แสนพันธ์ เกิดเมื่อวันที่ 3 เดือนสิงหาคม พ.ศ.2529 ที่เกาะกลางน้ำ หมู่ 2 ตำบลช่องเม็ก อำเภอสิรินธร จังหวัดอุบลราชธานี ปัจจุบันสมรสกับนางสาวพลอยไพลิน มหานาม สัญชาติไทย และมีบุตรด้วยกัน 2 คน โดยบิดาของนายจันทร์ไทย คือ นายทองใส หรือใส แสนพันธ์ (ซึ่งปัจจุบันได้เข้าสำรวจจัดทำทะเบียนประวัติและเอกสารแสดงตน โดยได้เลขประจำตัวผู้ไม่มีสถานะ

ทางทะเบียน 0-3478-89000-80-1) เกิดปี พ.ศ. 2505 ที่บ้านสะฝ่าย เมืองชะนะสมบูน แขวงจำปาสัก จนกระทั่งปี พ.ศ. 2518 หรือขณะมีอายุประมาณ 13 ปี ได้ตามญาติเข้าอยู่อาศัยในประเทศไทยที่บ้านโป่งดินดำ ตำบลช่องเม็ก อำเภอสิรินธร จังหวัดอุบลราชธานี โดยเข้ามาทางด่านช่องเม็ก ซึ่งในสมัยนั้นยังเป็นพรมแดนที่ยังไม่มีด่านตรวจ

จนกระทั่งประมาณปี 2524 นายทองใสได้แต่งงานกับนางสิน แสนพันธ์ และอาศัยอยู่ด้วยกันที่เกาะกลางน้ำของเขื่อนสิรินธร หมู่ 2 บ้านโป่งดินดำ ตำบลช่องเม็ก อำเภอสิรินธร จังหวัดอุบลราชธานี ทั้งนี้นางสินให้ข้อมูลว่า ตนเองเป็น “คนไทย” เนื่องจากเป็นบุตรของนายฮวย แสนพันธ์ และนางกอง ไม่ทราบนามสกุล เกิดที่บ้านนาหว้า ตำบลโพธิ์ศรี อำเภอพิบูลมังสาหาร จังหวัดอุบลราชธานี แต่บิดามารดาได้พานางสิน แสนพันธ์เดินทางอพยพไปอาศัยในประเทศลาวตั้งแต่อายุได้ 3 ขวบ ต่อมาเมื่อบิดามารดาเสียชีวิตลงในประเทศลาว นางสินก็เดินทางกลับมาอยู่กับญาติในประเทศไทย เมื่อประมาณ พ.ศ. 2518 (ซึ่งเป็นปีที่เกิดปัญหาภายในประเทศลาวและมีคนอพยพเข้ามาในประเทศไทยจำนวนมาก)

เมื่อกลับมาอยู่ในประเทศไทยนางสินเคยไปดำเนินการสืบค้นประวัติของพ่อแม่ที่อำเภอพิบูลมังสาหาร แต่ค้นหาไม่เจอ ในขณะที่เอกสารที่ยืนยันตัวตนของตัวเองสูญหายไปทั้งหมดระหว่างที่อาศัยอยู่ในประเทศลาว นางสินจึงตกอยู่ในฐานะเป็นคนไร้รัฐไร้สัญชาติ จนกระทั่งมีการดำเนินการสำรวจจัดทำทะเบียนประวัติแรงงานต่างด้าว 3 สัญชาติ ตามนโยบายของรัฐบาลในปี 2547 นางสินก็เข้ารับการสำรวจและเป็นผู้มี ท.ร.38/1 อย่างไรก็ตามนางสินมิได้จดทะเบียนเป็นแรงงานต่างด้าวในเวลาต่อมาได้เข้ารับการสำรวจจัดทำทะเบียนประวัติตามยุทธศาสตร์การจัดการปัญหาด้านสถานะและสิทธิของบุคคล พร้อมกับลูกๆ (คือ จันทรไทย กับพุทธิไล) และสามี โดยได้รับเลขประจำตัว 13 หลัก คือ 0 3478 89000 XX X

อย่างไรก็ตาม นายจันทรไทย แสนพันธ์ ให้ข้อมูลว่า ในความเป็นจริงตัวเองมีพี่น้องร่วมบิดามารดาเดียวกัน 3 คน ได้แก่ นายพุทธิไล แสนพันธ์ นายจันทรไทย แสนพันธ์ และนายสมสมัย แสนพันธ์ (แต่นายสมสมัยเสียชีวิตไปแล้ว) ทั้ง 3 คน เกิดในประเทศไทย โดยนายพุทธิไล แสนพันธ์ เกิดเมื่อวันที่ 2 กุมภาพันธ์ 2528 ขณะนั้นมีนางไลเป็นหมอดำแยทำคลอดให้ และในปีต่อมาแม่ก็ได้ให้กำเนิดตัวเองบุตรคนที่ 2 คือ นายจันทรไทย แสนพันธ์ เมื่อวันที่ 3 สิงหาคม 2529

แผนผังเครือญาติของนายจันทร์ไทย แสนพันธ์

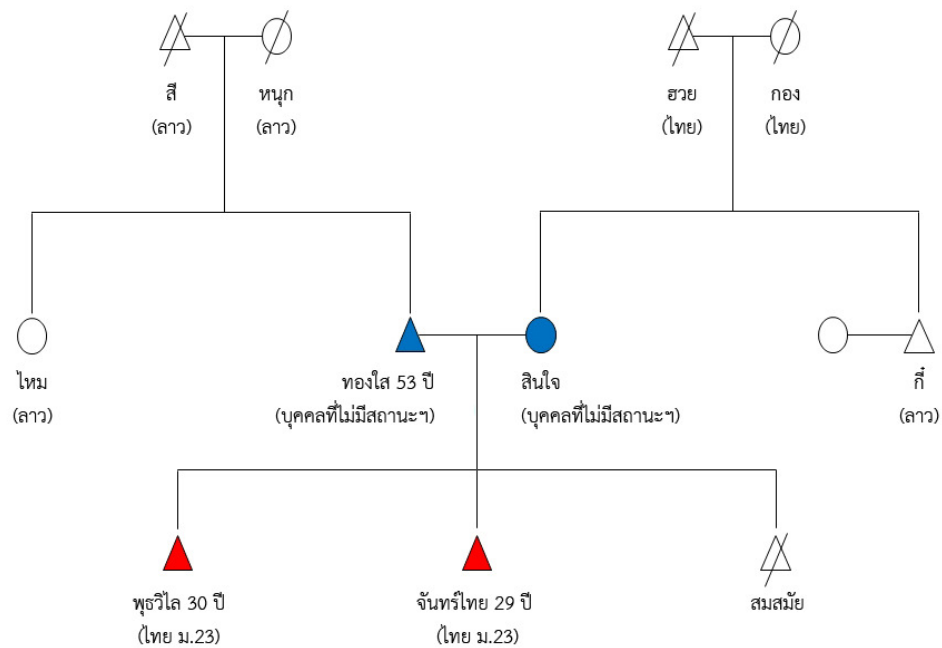

นางสินและนายทองใสอาศัยอยู่เกาะกลางน้ำมาโดยตลอด จนกระทั่งลูกทั้งสองคนถึงวัยเรียน ก็ได้นำไปเข้าเรียนที่โรงเรียนบ้านหนองเม็ก เมื่อปี พ.ศ. 2535 โดยนายพรวีโล ได้เข้าเรียนชั้น ป.1 ส่วนนายจันทร์ไทย เข้าเรียนชั้นอนุบาล จนกระทั่งเมื่อบุตรชายทั้ง 2 เรียนอยู่ชั้นประถมศึกษาที่ 3 ครอบครัวแสนพันธ์จึงได้ย้ายบ้านเรือนออกมาจากเกาะกลางเขื่อน เนื่องจากเกิดเหตุเรือรับลงส่งนักเรียนล่มกลางอ่างเก็บน้ำ และคนที่อาศัยอยู่ในเกาะหลายครอบครัวพากันอพยพมาอยู่ในหมู่บ้าน โดยครอบครัวของจันทร์ไทยขอซื้อที่ของผู้ใหญ่บ้าน (นายวิเชียร มูลชาติ) ในขณะนั้นเป็นที่ตั้งบ้านเรือน ทั้งสองได้เข้าเรียนที่โรงเรียนบ้านหนองเม็กจนกระทั่งจบชั้น ม.3 พร้อมกัน (เนื่องจากครูให้นายพรวีโลเรียนซ้ำชั้น ป.1 เพื่อรอจบพร้อมน้องชาย) ในการสมัครเรียนนั้น นางสินไม่รู้หนังสือเมื่อครูสอบถามข้อมูลได้ให้ข้อมูลไปตามความจริง ซึ่งจำไม่ได้แล้วว่าในตอนนั้นทางครูถามว่าอะไรบ้าง และไม่เคยมารู้มาก่อนว่าข้อมูลเดือนเกิดของนายจันทร์ไทย และนามสกุลบิดาของทั้งสองคนไม่ถูกต้อง เนื่องจากไม่รู้หนังสือและเห็นว่าลูกเรียนจบแล้วก็ตีใจกับลูกเท่านั้น

ความผิดพลาดในข้อมูลเดือนเกิดของนายจันทร์ไทย และนามสกุลบิดาของทั้งนายพุทธิไล และนายจันทร์ไทยที่ไม่ถูกต้อง ส่งผลให้ต่อการดำเนินการเพิ่มชื่อเข้าในทะเบียนบ้านเมื่อมีพระราชบัญญัติสัญชาติ (ฉบับที่ 4) พ.ศ. 2551 เต็มไปด้วยปัญหาอุปสรรค ทั้งนี้แม้ว่านายพุทธิไล และนายจันทร์ไทย แสนพันธ์ จะเป็นผู้ที่เข้าเงื่อนไขในการขอลงรายการสัญชาติไทยตามมาตรา 23 เนื่องจากเกิดและอาศัยอยู่ตลอดมาในประเทศไทย แต่เนื่องจากใช้นามสกุลไม่ตรงกับบิดา เนื่องด้วยตอนสมัครเข้าเรียนมีเด็กในหมู่บ้านหลายคนไปสมัครพร้อมกัน รวมถึงหลานสาวชื่อ ชไมพร สีคราม รวมทั้งตัวนางสิน แสนพันธ์เองที่อ่านและเขียนหนังสือไม่เป็น ทำให้โรงเรียนใส่ข้อมูลนามสกุลนายใส เป็น “สงคราม”

การยื่นคำร้องตาม พ.ร.บ.สัญชาติ มาตรา 23 ของนายจันทร์ไทยและพี่ชายนั้น เริ่มดำเนินการตั้งแต่ปี พ.ศ. 2552 โดยตอนแรกๆ ที่ไปอำเภอ (สิรินธร) เจ้าหน้าที่ฝ่ายทะเบียนยังไม่เคยดำเนินการตามกฎหมายนี้เลยแม้แต่ครั้งเดียว จึงขอเวลาศึกษาข้อมูลและแจ้งว่าต้องมีบัตรเลข 0 ก่อนทั้งสองจึงได้รับการสำรวจจัดทำทะเบียนประวัติจนได้รับบัตรเลข 0 แต่เนื่องจากข้อมูลบิดา-มารดาปรากฏในหลักฐานของโรงเรียนไม่ตรงกับข้อมูลบิดา-มารดาในฐานข้อมูลการทะเบียนราษฎร กล่าวคือโรงเรียนระบุชื่อบิดาเป็น “นายใส สงคราม” แต่ฐานข้อมูลทะเบียนราษฎรระบุชื่อบิดา “นายทองใส แสนพันธ์” เช่นเดียวกับข้อมูลมารดาที่ปรากฏในหลักฐานของทางโรงเรียนระบุเป็น นางสินจัย แสนพันธ์ แทนที่จะเป็น นางสิน แสนพันธ์ ตามข้อมูลการทะเบียนราษฎร

นอกจากนี้ ข้อมูลเกิดของนายจันทร์ไทย แสนพันธ์ ในหลักฐานของทางโรงเรียนกับหลักฐานทางทะเบียนราษฎรยังไม่ตรงกันอีกด้วย โดยระบุข้อมูลเป็น เกิดวันที่ 3 สิงหาคม พ.ศ. 2529 และ 3 กุมภาพันธ์ พ.ศ. 2529 ทำให้เจ้าหน้าที่ฝ่ายทะเบียนไม่อนุมัติหนังสือรับรองการเกิด (ท.ร. 20/1) ให้ โดยแจ้งให้ไปดำเนินการแก้ไขให้ถูกต้องตรงกันให้เรียบร้อย จึงจะสามารถออกหนังสือรับรองการเกิดให้ได้

นายจันทร์และผู้ใหญ่บ้านได้ไปติดต่อขอแก้ไขรายการดังกล่าวให้ถูกต้อง โดยคัดสำเนาข้อมูลรายการแก้ไขต่างๆ จากทางอำเภอสิรินธรไปยื่นขอแก้ไขที่โรงเรียน ในเบื้องต้นผู้อำนวยการโรงเรียนบอกว่าจะแก้ไขให้ได้แล้วให้ติดต่อกับฝ่ายทะเบียนโรงเรียน อย่างไรก็ตามฝ่ายทะเบียนฯ กลับแจ้งว่าไม่สามารถดำเนินการให้ได้เนื่องจากหลักฐานทุกอย่างส่งเข้ากระทรวง (ศึกษาธิการ) หมดแล้ว หากต้องแก้ไขก็ต้องไปแก้ไขที่กระทรวงฯ พร้อมกับย้ำว่า “ข้อมูลของทางโรงเรียนมีก่อนข้อมูลอำเภอ (สิรินธร)

ต้องให้อำเภอ (เป็นผู้) แก่ไข่มไไขโรงเรียน” นายจันทรไทยต้องกลับไปทีสำนักทะเบียนอำเภออีกครั้ง
เจ้าหน้าที่ฝ่ายทะเบียนก็ยืนยันว่าทุกคนต้องยึดเอาข้อมูลจากฐานทะเบียนราษฎรเป็นหลัก และ
ยืนยันในลักษณะเดียวกันว่าต้องแก้ไขข้อมูลทางโรงเรียน

เมื่อกลับไปทีโรงเรียนและยืนยันว่าจะแก้ไขข้อมูลในโรงเรียน ทางโรงเรียนจึงแนะนำให้ไปยื่น
คำร้องทีสำนักงานเขตพื้นที่การศึกษาเขต 3 อำเภอพิบูลมังสาหาร นายจันทรไทยพร้อมกับผู้ใหญ่บ้าน
จึงไปยื่นเรื่องทีสำนักงานเขตฯ เจ้าหน้าที่บอก “ให้รอเพราะต้องส่งเรื่องไปกระทรวง ... นานนะกว่า
เรื่องจะกลับมา และจะติดต่อมาถ้าเรื่องส่งกลับมา” จันทรไทยเข้าไปสอบถามเมื่อเวลาผ่านไปราวสาม
เดือน ครั้งแรกเจ้าหน้าที่รับเรื่องไม่อยู่ ครั้งที่สองเจ้าหน้าที่รับเรื่องบอกว่าเรื่องยังไม่กลับมา ครั้งที่สาม
ก็ได้รับความชื่นชม เพียงบอกเพิ่มเติมด้วยน้ำเสียงประชดประชันว่า “ไปตามเรื่องทีกระทรวงเองมัย”
ทำให้จันทรไทยรู้สึกหมดหวัง ไม่รู้จะทำยังไง อย่งไรก็ตามด้วยการช่วยเหลือของมูลนิธิพิทักษ์สตรี
โดยคำปรึกษาของอาจารย์วินัส สีสุข ซึ่งแนะนำให้ปลัดอำเภอสิรินธรสอบพยานบุคคลรับรองการเป็น
บุคคลคนเดียวกันให้ พร้อมกับออกหนังสือรับรองการเป็นบุคคลคนเดียวกันสำหรับใช้ประกอบในการ
ออกหนังสือรับรองการเกิด ในที่สุดจันทรไทยจึงได้หนังสือรับรองการเกิดและได้รับการสอบเพิ่มชื่อ
และอนุมัติสัญชาติตามมา

เผชิญหน้ากับปัญหาสถานะบุคคล

ในช่วงของการดำเนินการเพื่อขอลงรายการสัญชาติไทยตามมาตรา 23 ซึ่งทำให้นายจันทรไทย
แสนพันธ์ กลายเป็นคนทีมีปัญหาสถานะบุคคล สร้างความกดดันต่อการดำเนินชีวิต ไม่ว่าจะเป็นการ
ไม่กล้าเปิดเผยตัวตนว่าตนเองเผชิญกับปัญหาอะไร แม้กระทั่งกับนายจ้าง (เ้าแก่) ก็ไม่กล้าบอก ทุกครั้ง
ทีลางานไปอำเภอก็ไม่ได้อบอกความจริงว่าไปทำอะไร รวมทั้งตลอดเวลาทีนายจ้างให้นายจันทรไทยไป
ทำใบขับขี่ เนื่องจากนายจันทรไทยมีหน้าที่ในการขับรถรับ-ส่งสินค้า เวลาเจอตำรวจต้องจ่ายเงิน
ค่าปรับทุกครั้ง จนถูกนายจ้างต่อว่าตลอดมา

นอกจากนั้นคนทีรู้ว่าเขามีปัญหาด้านสถานะส่วนใหญ่มักจะถูกตู่เขาว่า “ไอ้ไทยนะหรอ..มัน
เป็นคนลาวนี่” ทุกครั้งทีได้ยินมันสร้างความเจ็บปวดร้าวลึกในความรู้สึกเสมอเขาไม่เคยคิดหรือแม้แต่
รู้สึกว่ตัวเองเป็นคนลาวเลย เนื่องจากนับตั้งแต่เกิด โต เรียนหนังสือ อยู่ในไทยตลอด ไม่เคยรู้จัก
ประเทศลาว หรือแม้แต่ประเทศลาวดินลาวก็ไม่เคยไปเหยียบ ถึงจะอาศัยอยู่ในเขตชายแดนก็ตาม

สำหรับครอบครัวแสนพันธ์ซึ่งเป็นครอบครัวเดียวในหมู่บ้านที่พ่อ-แม่อพยพมาอาศัยอยู่ เมื่อใครหรือหน่วยงานไม่ว่าจะเป็นภาครัฐหรือเอกชนมาสำรวจข้อมูลเกี่ยวกับพวกเขา ผู้นำชุมชนก็มักจะบอกว่าในหมู่บ้านนี้มีครอบครัวนี้ครอบครัวเดียวนี่ละที่เป็น “คนลาวอพยพ” ซึ่งทำให้ครอบครัวเขารู้สึกว่าเป็นส่วนเกินของหมู่บ้าน แม้กระทั่งเมื่อมีการหาเสียงเลือกตั้ง ไม่ว่าจะท้องถิ่นหรือระดับประเทศ พวกเขาถูกรุมมองข้ามทุกครั้ง พร้อมกับคำกล่าวแสดงเหตุผลที่ว่า “ลาวเปิดเขื่อน บ่ต้องไปเสียเวลานำดอก” (คนลาวทั้งครอบครัว ไม่ต้องไปเสียเวลาด้วย) คำพูดนี้บาดลึกลงในใจจันทร์ไทยและครอบครัว เหมือนกับเป็นการแสดงให้เห็นหรือรับรู้ความเป็นคนแค่ครั้งเดียว

ความรู้สึกเหล่านี้สะท้อนออกมาจากพฤติกรรมของบิดา คือ นายทองใส แสนพันธ์ ที่มักพูดเรื่องความรู้สึกน้อยเนื้อต่ำใจที่เป็นปมในใจออกมาเวลาที่ดื่มเหล้ากับเพื่อนๆ ที่โรงไม้ โดยนายจันทร์ไทย แสนพันธ์ เล่าว่า “พ่อชอบอยู่ที่โรงไม้ บางครั้งก็นอนที่โรงไม้ ที่นั่นมีพวกเพื่อนๆ ที่มารับจ้างแบกไม้ ซึ่งส่วนใหญ่เป็นคนลาวที่มารับจ้างแบกเข้าไปเย็นกลับ และมักจะถูกเอารัดเอาเปรียบจากคนรอบข้าง มีเพียงพ่อที่เป็นหนึ่งในคนไม่กี่คนที่มีน้ำใจช่วยเหลือ พ่อจึงได้รับการเคารพนับถือจากคนกลุ่มนี้ ซึ่งเป็นสิ่งที่พ่อหาไม่ได้จากที่อื่นนอกจากโรงไม้ที่นี่เท่านั้น นี่คงเป็นเหตุผลที่ทำให้พ่อชอบอยู่ที่โรงไม้มากกว่าบ้าน”

ปัจจุบันทั้งนายจันทร์ไทย แสนพันธ์ และนายพรวีไล แสนพันธ์ ได้ลงรายการสัญชาติไทยและมีเลข 13 หลักในฐานะคนไทย ซึ่งสิ่งแรกที่นายจันทร์ไทย แสนพันธ์ ดำเนินการหลังจากได้รับสัญชาติไทย คือ การไปสอบขอใบขับขี่ เพื่อแก้ปมที่อยู่ในใจเขามาตลอด และประกอบอาชีพรับจ้างที่ร้านขายส่งเสื้อผ้า โดยมีรายได้เดือนละ 9,000 บาท แต่ประสบการณ์ของการเผชิญกับปัญหาสถานะบุคคลเช่นที่เกิดกับนายจันทร์ไทย แสนพันธ์ ก็ยังคงเกิดกับอีกหลายคนที่ยังอยู่ในขั้นตอนขอสัญชาติไทยและยังไม่ได้รับการกำหนดเลข 13 หลัก กล่าวได้ว่า ความล่าช้าในกระบวนการขอลงรายการสัญชาติไทยตามมาตรา 23 ในท้ายที่สุดสามารถถือเป็นส่วนที่ลิดรอนสิทธิความเป็นมนุษย์ และความรู้สึกของคนกลุ่มนี้ตราบเท่าที่ความล่าช้าดังกล่าวจะยุติลง

บทเรียนในการแก้ไขปัญหา

สามารถกล่าวได้ว่าการขาดความรู้ความเข้าใจถึงสิทธิและหน้าที่ของเจ้าของปัญหา มีส่วนทำให้เกิดความไม่เชื่อมั่นและความกล้าที่จะแก้ไขปัญหาให้ตนเอง ขณะเดียวกันการขาดความรู้ความเข้าใจที่ดีพอในส่วนการดำเนินการของเจ้าหน้าที่ที่เกี่ยวข้อง ก็ส่งผลให้การดำเนินการดังกล่าวเป็นไป



ด้วยความล่าช้า บทเรียนในกรณีของจันทน์ไทยชี้ให้เห็นความสำคัญของการสร้างความตระหนักในสิทธิหน้าที่ของเจ้าของปัญหาเอง และเหนือสิ่งอื่นใดคือความมั่นใจพอที่จะกล้าต่อสู้เพื่อตนเอง พร้อมกันนี้เจ้าหน้าที่รัฐในฝ่ายทะเบียนหรือผู้ที่เกี่ยวข้องก็ควรมีจิตสำนึกในการแก้ไขปัญหาคนไร้สัญชาติมากกว่าที่เป็นอยู่

แผนผังสรุปข้อมูลครอบครัวและสถานะบุคคลของจันทน์ไทย แสนพันธ์

ปู่	ย่า
ชื่อนายสี..... นามสกุล-..... เลขบัตรประจำตัวประชาชน-..... สถานะ/สัญชาติลาว..... หมายเหตุเสียชีวิตแล้ว.....	ชื่อนางหนูก..... นามสกุล-..... เลขบัตรประจำตัวประชาชน-..... สถานะ/สัญชาติลาว..... หมายเหตุเสียชีวิตแล้ว.....
ลูกคนที่ 1	ลูกคนที่ 2
ชื่อนางสาวไหม..... นามสกุล-..... เลขบัตรประจำตัวประชาชน-..... สถานะ/สัญชาติลาว..... หมายเหตุปัจจุบันอยู่ในลาว.....	ชื่อนายใส หรือทองใส..... นามสกุล ...แสนพันธ์... เลขบัตรประจำตัวประชาชน 0347889000XX X สถานะ/สัญชาติผู้ไม่มีสถานะทางทะเบียน..... หมายเหตุ-.....
ตา	ยาย
ชื่อนายฮวย..... นามสกุลแสนพันธ์..... เลขบัตรประจำตัวประชาชนไม่ทราบ..... สถานะ/สัญชาติไทย..... หมายเหตุเสียชีวิตแล้ว.....	ชื่อนางกอง..... นามสกุลแสนพันธ์..... เลขบัตรประจำตัวประชาชนไม่ทราบ..... สถานะ/สัญชาติไทย..... หมายเหตุเสียชีวิตแล้ว.....
ลูกคนที่ 1	ลูกคนที่ 2
ชื่อนางสิน หรือสินจัย..... นามสกุล แสนพันธ์ เลขบัตรประจำตัวประชาชน 0347889000 XX X สถานะ/สัญชาติผู้ไม่มีสถานะทางทะเบียน..... หมายเหตุ-.....	ชื่อนายกี..... นามสกุลแสนพันธ์..... เลขบัตรประจำตัวประชาชน.....ไม่ทราบ..... สถานะ/สัญชาติ-..... หมายเหตุอาศัยอยู่ใน สปบ. ลาว.....
พ่อ	แม่
ชื่อ ...นายใส หรือทองใส... นามสกุล ...แสนพันธ์... เลขบัตรประจำตัวประชาชน 0347889000 XX X สถานะ/สัญชาติผู้ไม่มีสถานะทางทะเบียน..... หมายเหตุ-.....	ชื่อ ...นางสิน หรือสินจัย... นามสกุล ...แสนพันธ์... เลขบัตรประจำตัวประชาชน 0347889000 XX X สถานะ/สัญชาติผู้ไม่มีสถานะทางทะเบียน..... หมายเหตุ-.....
ลูกคนที่ 1	ลูกคนที่ 2
ชื่อนายพุทธิไล..... นามสกุลแสนพันธ์.....	ชื่อนายจันทน์ไทย..... นามสกุลแสนพันธ์.....

เลขบัตรประจำตัวประชาชน 8347873000 XX X
สถานะ/สัญชาติไทย.....
หมายเหตุเพิ่มชื่อตาม พ.ร.บ.สัญชาติมาตรา 23....

เลขบัตรประจำตัวประชาชน 8347873000 XX X
สถานะ/สัญชาติไทย.....
หมายเหตุเพิ่มชื่อตาม พ.ร.บ.สัญชาติมาตรา23....

กรณีศึกษา ที่ 5

นางสาวอจันท์ ผลบัว : สิทธิที่ถูกละเมิดจากการเป็นคนไทยตกหล่น

ในหลายพื้นที่ที่ห่างไกลจากสถานที่ราชการ การเดินทางเข้า-ออกจากหมู่บ้านไปยังอำเภอ เป็นไปด้วยความยากลำบาก หรือการที่พ่อแม่-แม่ ไม่รู้ถึงความสำคัญของการแจ้งเกิด ส่งผลให้เด็กที่เกิดใหม่ในหลายๆ พื้นที่เหล่านั้นไม่ได้แจ้งเกิด และนำไปสู่การกลายเป็นคนไทยตกหล่น อย่างกรณีของ นางสาวอจันท์ ผลบัว

นางสาวอจันท์ ผลบัว เกิดเมื่อวันที่ 16 พ.ค. 2527 ที่บ้านเลขที่ 80 หมู่ 3 ตำบลจิกเทิง อำเภอตาลสุม จังหวัดอุบลราชธานี เป็นบุตรสาวของนางลาวลีย์ ผลบัว และนายบุญธรรม โปร่งสุข โดยมียายทำหน้าที่เป็นหมอด้าย อจันท์มีพี่น้องร่วมบิดามารดาเดียวกัน คือ นางสาวโบว์แดง ผลบัว หลังจากแม่ให้กำเนิดน้องสาว พ่อกับแม่ของอจันท์ก็แยกทางกัน โดยพ่อไปทำงานก่อสร้างที่ กรุงเทพฯ และเสียชีวิตจากอุบัติเหตุ ส่วนแม่ก็แต่งงานใหม่และเดินทางไปอยู่กับสามีใหม่ที่จังหวัด ศรีสะเกษ โดยให้อจันท์อยู่กับยายและไม่ได้มีการแจ้งเกิดให้กับอจันท์ ตั้งแต่จำความได้อจันท์ ก็อยู่กับยายมาตลอดไม่เคยได้มีโอกาสเจอแม่กับพ่อเลย

แผนผังเครือญาติของอจันท์ ผลบัว

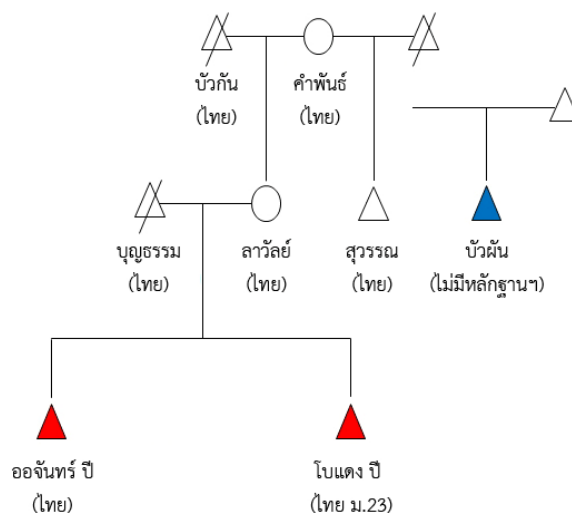

ออจันทร์ เล่าว่า ยายพาเธอไปเข้าเรียนที่โรงเรียนมหาชนะวิทยา กับน้องสาวซึ่งเป็นโรงเรียนเอกชน เนื่องจากทั้ง 2 พี่น้องไม่มีเอกสารทางทะเบียน ทำให้ไม่สามารถเรียนหนังสือในโรงเรียนของรัฐบาลได้ แต่เมื่อจบการศึกษาประถมศึกษาปีที่ 6 ในปี พ.ศ. 2538 ทางโรงเรียนกลับแจ้งว่าไม่สามารถออกหลักฐานแสดงวุฒิทางการศึกษาและรับรองผลการเรียนของนักเรียนได้ เนื่องจากไม่มีเอกสารทางทะเบียนราษฎร ทำให้ออจันทร์ไม่สามารถศึกษาต่อในระดับมัธยมศึกษาได้

ในกรณีนี้มูลนิธิพิทักษ์สตรีซึ่งเป็นองค์กรพัฒนาเอกชนที่ทำงานในพื้นที่ได้ประสานงานกับโรงเรียน เพื่อติดตามขอเอกสารหลักฐานการศึกษา ซึ่งในเบื้องต้นครูที่เคยสอนยืนยันว่าออจันทร์กับโบว์แดงเรียนจบชั้น ป.6 ที่โรงเรียนมหาชนะวิทยาจริง แต่ทางโรงเรียนยังคงยืนยันกรานว่าไม่สามารถออกเอกสารวุฒิการศึกษาให้ได้ เนื่องจากต้องการเอกสารทางทะเบียนจากอำเภอ (ตาลชุม) มายืนยันก่อน พร้อมกับย้ำว่าการที่โรงเรียนรับเด็กเข้าเรียนเป็นเพราะรู้จักกับยายของทั้งสองคน และคิดว่ายายจะสามารถดำเนินการเรื่องเอกสารทางทะเบียนแล้วเสร็จก่อนที่ออจันทร์และน้องสาวจะเรียนจบ

ออจันทร์ เล่าว่า “ตอนที่เป็นเด็กก็ไม่ค่อยรู้สึกอะไรเท่าไร รู้ว่าตัวเองตกหล่นแต่ไม่รู้ว่ามันสำคัญยังไงจนโตต้องมีบัตรประจำตัวและต้องเดินทางไปทำงาน ทำให้เริ่มรู้สึกเดือนร้อนกับการเป็นคนตกหล่นของตัวเองสมัครงานก็ไม่ได้ ต้องทำงานรับจ้างกับคนรู้จักกัน โดยเริ่มทำงานตั้งแต่อายุ 13-14 ปี ช่วงแรกๆ ก็รับจ้างรายวันไม่ค่อยมีปัญหาอะไร ต่อมาเมื่อนายจ้างส่งไปทำงานที่สุรินทร์ก็ต้องไป จำได้ว่าได้รับเงินเดือนๆ ละ 3,000 บาท และพักกับนายจ้าง ทำให้ไม่มีค้ปัญหาเรื่องการเดินทาง แม้ว่าจะได้เงินเดือนน้อยแต่ก็ทำอะไรไม่ได้ เวลาจะส่งเงินกลับบ้านให้ยายถ้าเป็นตอนเย็นนายจ้างชี้แจงไปโอนให้ก็มักจะบอกว่าโอนเงินตอนเย็นไม่ได้หมดเวลา ซึ่งตอนนั้นออจันทร์ก็เชื่อ ทุกวันนี้นึกถึงเรื่องนี้ขึ้นมาทีไรบอกไม่ถูกมีทั้งฆ่าตัวเอง สงสารตัวเอง หดหู่ สลดใจยิ่งงไม่รู้ว่าอยากเดินทางกลับบ้านก็ไม่กล้า เกรงจะถูกเจ้าหน้าที่จับได้และกลัวโดนไล่ออกจากงาน ต้องรอให้เจ้านายกลับบ้านที่อุบลฯ ถึงได้กลับบ้านด้วย”

ขณะที่การเป็นคนไทยตกหล่นส่งผลต่อชีวิตทั้งในเรื่องการเดินทางและการทำงาน ออจันทร์ ยังต้องเผชิญกับความรู้สึกอับอาย โดยเฉพาะเมื่อคนที่รู้ว่าเธอเป็นคนไทยตกหล่นเข้ามาสอบถามต่อหน้าเพื่อนบ้านหลายๆ คน คำถามธรรมดาๆ ที่ประดังเข้ามา เช่น ทำไมถึงตกหล่น ทำไมแม่ไม่มาแจ้งเกิดให้ ทำไมไม่ไปตามหาแม่จริงๆ ล้วนทำให้ออจันทร์ไม่ยอมไปเจอหน้าใครเมื่อต้องกลับบ้าน และสุดท้ายทำให้เธอคิดว่าไม่กลับบ้านน่าจะดีกว่า ดังเช่น เมื่อมีการกำหนดวันเลือกตั้งทั่วประเทศ เจ้านายของเธอจะเดินทางกลับภูมิลำเนาที่จังหวัดอุบลราชธานีเพื่อมาใช้สิทธิเลือกตั้ง แต่ออจันทร์ก็เลือกที่จะ

ไม่กลับกับเจ้านาย เวลามีคนถามว่าทำไมไม่ไปเลือกตั้ง ออจันทร์ก็จะตอบว่า “ขี้เกียจกลับ ขอนอนหลับหลับสิทธิ์ (ที่จริงไม่มีสิทธิ์) ยังกดีกว่ากลับแล้วโดนชาวบ้านว่าให้เจ็บๆ เพราะเพื่อนบ้านบางคนก็ชอบพูดกลางๆว่าไม่มีสิทธิ์ไม่รู้จะทำอะไร”

ออจันทร์ทำงานกับนายจ้างคนเดียว กระทั่งมีอายุ 21 ปี ก็ได้คบหากับแฟนหนุ่มซึ่งเป็นชาวจังหวัดสุรินทร์ก็เลยตัดสินใจลาออกจากงานเพื่อไปอาศัยอยู่กับแฟน จากนั้นจึงได้เปิดร้านกาแฟเล็กๆ และกิจการร้านกาแฟก็สร้างรายได้ดีให้กับทั้งคู่ จึงได้เปิดบัญชีธนาคารเพื่อเก็บออมเงินกำไรที่ได้จากกิจการร้านกาแฟ ด้วยเหตุที่ออจันทร์ไม่มีบัตรและทะเบียนบ้านทำให้ต้องเปิดบัญชีในชื่อของแฟน ซึ่งในช่วงแรกๆ ก็ไม่มีปัญหาอะไร แต่ทันทีที่ออจันทร์จะถอนเงินออกมาเพื่อซื้อบ้านให้ภรรยาที่จังหวัดอุบลราชธานี กลับถูกปฏิเสธจากแฟนและแม่ของแฟน ซึ่งทำให้ออจันทร์ทะเลาะกับแฟนและแม่แฟนมาตลอด สุดท้ายรุนแรงถึงขั้นที่แฟนและแม่แฟนไล่ออจันทร์ออกจากบ้าน

ออจันทร์ เล่าว่า “แฟนกับแม่แฟนไล่ออกเพราะคิดว่าออจันทร์ไม่มีอะไรจะอยู่ได้ยังไง เดียวก็ต้องกลับมาจ้อ” แต่ออจันทร์ไม่กลับเข้าไปจ้อ พร้อมทั้งหาที่เช่าเพื่อเปิดร้านกาแฟแห่งใหม่ และตั้งใจเก็บเงินเพื่อดำเนินการเพิ่มชื่อให้ตัวเองได้เป็นคนสัญชาติไทยให้ได้

ออจันทร์ เล่าว่า “ยายเคยพาไปดำเนินการที่อำเภอตาลสุมในปี พ.ศ. 2549 โดยปลัดทองลาทองเทพ ได้ออกหนังสือรับรองว่าเป็นคนไทยอยู่ระหว่างการรออนุมัติเพิ่มชื่อในทะเบียนราษฎรตามระเบียบสำนักทะเบียนกลางว่าด้วยการจัดทำทะเบียนราษฎร พ.ศ. 2535 ข้อ 97⁸⁹ ในปี พ.ศ. 2552 อย่างไรก็ตามปลัดทองลาได้เสียชีวิตลงระหว่างที่ออจันทร์รอการอนุมัติเพิ่มชื่อ และปลัดคนใหม่ที่เข้ามารับผิดชอบงานทะเบียนต่อขอให้ออจันทร์ยื่นคำร้องใหม่ขอเพิ่มชื่อใหม่ เนื่องจากหาข้อมูลเก่าไม่เจอจนกระทั่งในปี พ.ศ. 2556 ออจันทร์ได้รับคำแนะนำให้ปรึกษาปัญหาเกี่ยวกับมูลนิธิพิทักษ์สตรี ซึ่งมูลนิธิฯ ได้นำหนังสือรับรองของปลัดทองลา ที่เคยออกให้มาให้นายอำเภอพิจารณา และนายอำเภอจึงแจ้งให้ปลัดดำเนินการสอบสวนเพื่อเพิ่มชื่อออจันทร์เข้าในทะเบียนราษฎร ประจวบกับมีโครงการตรวจสอบสารพันธุกรรมเพื่อแก้ไขปัญหาสถานะและสิทธิของคนไทยที่ตกหล่นทางทะเบียนออจันทร์จึงเหมารถไปตามหาแม่ที่จังหวัดศรีสะเกษเพื่อเป็นคู่ตรวจ และโชคดีที่หาแม่เจอ และโชคดีที่แม่ยอมมาเป็นคู่ตรวจให้ ในที่สุดออจันทร์กับน้องสาวจึงได้รับการเพิ่มชื่อเข้าในทะเบียนบ้านในฐานะคนสัญชาติไทย

⁸⁹ กรณีบุคคลอ้างว่าเป็นคนมีสัญชาติไทยขอเพิ่มชื่อในทะเบียนบ้าน โดยไม่มีหลักฐานเอกสารมาแสดง

เมื่อวันที่ 6 มกราคม 2557 และมีหมายเลขประจำตัวประชาชน 13 หลักแล้ว รวมทั้งยังสามารถซื้อบ้านให้ยายตามที่ตั้งใจไว้

แม้ว่ากรณีอัจฉรินทร์ ผลบัว จะเป็นกรณีที่ผู้ประสบปัญหาสถานะได้รับการแก้ไขและพัฒนาสถานะจนประสบผลสำเร็จ แต่คนไทยตกหล่นก็ยังคงเป็นกลุ่มคนที่สามารถพบเห็นได้ในภาคตะวันออกเฉียงเหนือ โดยเฉพาะอย่างยิ่งกระบวนการเพิ่มชื่อในทะเบียนราษฎร ดังที่พันธุทิพย์ สายสุนทร ได้เขียนไว้ว่า “แนวทางการเรียกพยานหลักฐานของนายทะเบียนมักจะเรียกร้องเป็นพยานเอกสารโดยเฉพาะอย่างยิ่งเอกสารที่ออกจากส่วนราชการ อีกทั้งหากเป็นการพิสูจน์ความสัมพันธ์ระหว่างบิดามารดาและบุตร นายทะเบียนมักจะเรียกให้ผู้ร้องไปดำเนินการตรวจพิสูจน์ลายพิมพ์พันธุกรรม (DNA) โดยมีได้รับฟังข้อเท็จจริงจากพยานบุคคลก่อนว่ามีหรือน่าเชื่อถือหรือไม่ ซึ่งการตรวจพิสูจน์ลายพิมพ์พันธุกรรม มักมีค่าใช้จ่ายค่อนข้างสูง และบุคคลที่อยู่ในสถานการณ์ดังกล่าวมักมีฐานะค่อนข้างยากจน ดังนั้นเมื่อผู้ร้องไม่อาจไปดำเนินการพิสูจน์ได้ ปัญหาสถานะบุคคลของบุคคลในข้อเท็จจริงดังกล่าวจึงยังคงค้างมาจนถึงปัจจุบัน”⁹⁰

⁹⁰ พันธุทิพย์ กาญจนาจิตรา สายสุนทร, กรณีศึกษาผู้มีปัญหาสถานะบุคคล โดยเป็นบุคคลที่มีสัญชาติไทย แต่ยังไม่ได้รับการยอมรับ, โครงการศึกษาวิจัยเพื่อสำรวจสถานการณ์ และศึกษาความเป็นไปได้ ในการขจัดปัญหาการจดทะเบียนการเกิด และปัญหาสถานะบุคคลของประชาชนในพื้นที่ประสบภัยสึนามิ, <http://www.archanwell.net/autopage06/file/20061206043823.doc> (สืบค้นเมื่อวันที่



แผนผังสรุปข้อมูลครอบครัวและสถานะบุคคลของออจันทร์ ผลบัว

ตา

ชื่อนายบัวกัน..... นามสกุล-.....
เลขบัตรประจำตัวประชาชนไม่ทราบ.....
สถานะ/สัญชาติไทย.....
หมายเหตุเสียชีวิตแล้ว.....

ลูกคนที่ 1

ชื่อนางลาวัลย์..... นามสกุลผลบัว.....
เลขบัตรประจำตัวประชาชน 0-3478-89000-83-6
สถานะ/สัญชาติไทย.....
หมายเหตุ-.....

ลูกคนที่ 3

ชื่อนายบัวผัน.....นามสกุลอรอิน.....
เลขบัตรประจำตัวประชาชน.....ไม่ทราบ.....
สถานะ/สัญชาติตกหล่นทางทะเบียน.....
หมายเหตุน้องชายต่างบิดา.....

พ่อ

ชื่อนายบุญธรรม..... นามสกุลโปร่งสุข.....
เลขบัตรประจำตัวประชาชนไม่ทราบ.....
สถานะ/สัญชาติไทย.....
หมายเหตุเสียชีวิตแล้ว.....

ลูกคนที่ 1

ชื่อนางสาวออจันทร์..... นามสกุลผลบัว.....
เลขบัตรประจำตัวประชาชน 534200053XX X
สถานะ/สัญชาติไทย.....
หมายเหตุเพิ่มชื่อตามระเบียบฯ ข้อ 97.....

ยาย

ชื่อนางคำพันธ์..... นามสกุลผลบัว.....
เลขบัตรประจำตัวประชาชน 5 342000029947
สถานะ/สัญชาติไทย.....
หมายเหตุ-.....

ลูกคนที่ 2

ชื่อนายสุวรรณ..... นามสกุลสายแวว.....
เลขบัตรประจำตัวประชาชนไม่ทราบ.....
สถานะ/สัญชาติไทย.....
หมายเหตุน้องชายต่างบิดา.....

แม่

ชื่อนางลาวัลย์..... นามสกุลผลบัว.....
เลขบัตรประจำตัวประชาชน 3 3420 00054 XX X
สถานะ/สัญชาติไทย.....
หมายเหตุ-.....

ลูกคนที่ 2

ชื่อนางสาวโบแดง..... นามสกุลผลบัว.....
เลขบัตรประจำตัวประชาชน 534200053XX X
สถานะ/สัญชาติไทย.....
หมายเหตุเพิ่มชื่อตามระเบียบฯ ข้อ 97.....

กรณีที่ 6

สมอ้อต ชั้นตะคุต: ชีวิตไร้รากที่ถูกจองจำ

สมอ้อต ชั้นตะคุต หรือ อ้อต เกิดเมื่อวันที่ 24 มกราคม 2533 ณ สถานีอนามัยบ้านสองคอน หมู่ที่ 1 ตำบลสองคอน อำเภอโพธิ์ไทร จังหวัดอุบลราชธานี โดยมี นางปราณี เขียวสด หรือ “หมอปราณี” เป็นผู้ทำคลอด กระทั่งเมื่ออายุได้ราว 1 เดือน “ตา” แม่ผู้ให้กำเนิดก็หนีจากไป ทิ้งอ้อตให้อยู่ในการเลี้ยงดูของครอบครัวแม่ลัดดา ชั้นตะคุต และพ่อสำรอง ชั้นตะคุต ซึ่งในเบื้องต้นเป็นสถานที่สำหรับการพักอาศัยชั่วคราวเท่านั้น

ก่อนหน้าที่ “สมอ้อต” จะลืมตาดูโลกประมาณ 10 วัน “ตา” เดินทางมาถึงบ้านสองคอน พร้อมด้วยครุฑแก้วไกล่คลอด และได้ขอพักอาศัยกับครอบครัวชาวบ้านสองคอนที่มีสมาชิกประกอบด้วย พ่อแม่และลูกชาย 2 คน หญิง 3 คน (รวม 7 ชีวิต) ทั้งนี้แม้ว่า “ตา” จะพักอาศัยอยู่ในครอบครัวเดียวกันเป็นเวลาว่าหนึ่งเดือน แต่ “แม่ลัดดา” ที่ปัจจุบันมีฐานะเป็นแม่ผู้ชุบเลี้ยง “สมอ้อต” ก็ไม่ได้ให้รายละเอียดเกี่ยวกับ “ตา” มากนัก เพียงแต่รับว่า แม่ของสมอ้อตเป็นคนจากฝั่ง (ประเทศ) ลาวที่เดินทางไปทำงานที่กรุงเทพฯ และต่อมาได้ตั้งครุฑโดยไม่มีผู้ชายคนใดรับเป็นพ่อ ทำให้จำเป็นต้องเดินทางกลับบ้านซึ่งต้องใช้เส้นทางผ่านทางบ้านสองคอนที่ตั้งอยู่ริมฝั่งแม่น้ำโขงโดยลำพัง แต่เพราะท้องแก่จวนจะคลอด “ตา” จึงขออาศัยรอลคลอดที่บ้านตนเอง และด้วยความสงสารครอบครัวของแม่ลัดดาจึงยอมให้อยู่ด้วย พร้อมทั้งได้พาไปฝากครุฑที่สถานีอนามัยบ้านสองคอน (หรือโรงพยาบาลส่งเสริมสุขภาพตำบลสองคอนในปัจจุบัน) โดยไม่คิดว่าตนเองจะต้องผูกพันรับผิดชอบเลี้ยงดูทารกที่กำลังจะเกิดมาในฐานะลูกเพิ่มขึ้นมาอีกหนึ่งคน

ภายหลังจากการให้กำเนิดลูกอย่างปลอดภัยที่สถานีอนามัยบ้านสองคอน โดยการช่วยเหลือทำคลอดของนางปราณี เขียวสด (ปัจจุบันเป็นผู้อำนวยการโรงพยาบาลส่งเสริมสุขภาพตำบลสองคอน) “ตา” กลับมาพักอยู่ไฟและเลี้ยงดูลูกกับครอบครัวชั้นตะคุตได้ราว 1 เดือน แม่ผู้ให้กำเนิดผู้หนีจาก “สมอ้อต” ไปและไม่หวนกลับมาอีกเลย โดยออกอุบายทำทีไปตักน้ำใช้จากสระน้ำประจำหมู่บ้าน ทั้งลูกน้อยไว้พร้อมกับจดหมายเขียนด้วยลายมือเป็นภาษาลาว เสมือนการสั่งลาสั้นๆ 2 ประโยค อ่านได้ความว่า “เจ้าอยากทิมเจ้ากะทิมเด้อแม่ใหญ่ ไผอยากได้กะให้เขา”⁹¹ นั่นทำให้แม่ลัดดาและพ่อ

⁹¹ “อยากทิง (อ้อต) ก็ทิงนะยาย.... (ถ้า) ใครอยากได้ก็ให้เขา”

สำรวจต้องรับการเลี้ยงดูเด็กน้อย “อ๊อต” ด้วยความจำเป็น กระทั่งผูกพันเสมือนลูกโดยสายโลหิตอีก
หนึ่งคน หรือนับเป็นลูกชายหล้า⁹² ของครอบครัว อย่างไรก็ตามนี่นับเป็นจุดเริ่มต้นของการเข้าข่าย
เป็นคนไร้รากเหง้า ซึ่งหมายถึง บุคคลที่ไม่ปรากฏบุพการี หรือบุพการีทอดทิ้งตั้งแต่เยาว์วัย ตามนิยาม
ของทางราชการในเวลาต่อมา

แผนผังเครือญาติของสมอ๊อต ชั้นตระกูล

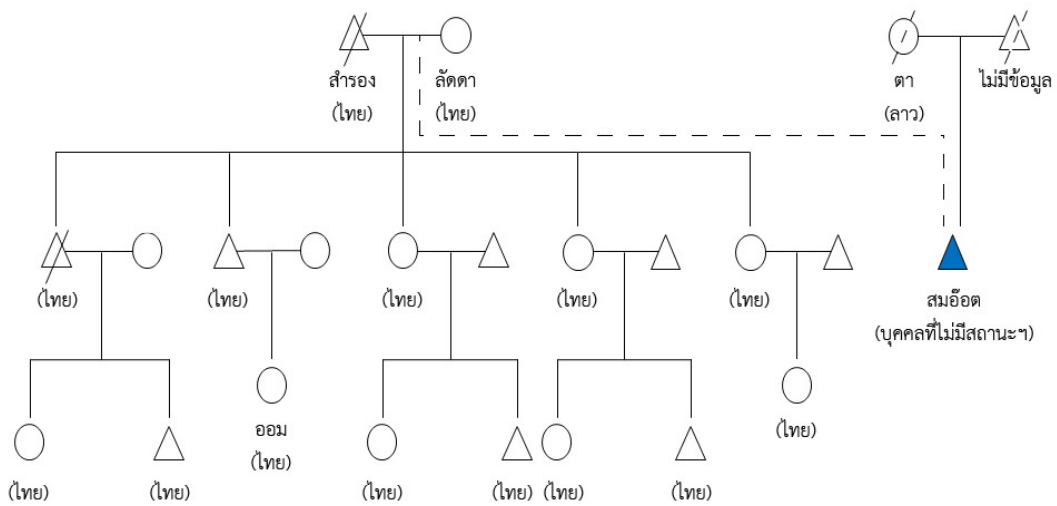

คนไร้รากเหง้าในชุมชนชายแดน

ภายใต้ชะตากรรมของการเป็นลูกไม่มีพ่อและถูกแม่ทอดทิ้งตั้งแต่เยาว์วัย การได้รับการเลี้ยงดู
ให้เติบโตขึ้นเสมือนลูกแท้ๆ ของครอบครัว “ชั้นตระกูล” และการได้รับการยอมรับเข้าเป็นสมาชิกของ
หมู่บ้านสองคอนซึ่งเป็นชุมชนชนบทชายแดนโดยไม่มีกรกิดกันอาจนับว่าเป็นเรื่องโชคดียิ่ง โดย
“สมอ๊อต” สามารถดำเนินชีวิตอยู่ในชุมชนอย่างปกติเช่นเดียวกับเด็กคนอื่น จะมีปัญหาที่ต่อเมื่อต้อง
ไปติดต่อราชการซึ่งมักเรียกหาเอกสารหลักฐานประจำตัว อันเป็นวิธีการปฏิบัติตามกฎหมายและ
ระเบียบต่างๆ ที่แม้จะก่อให้เกิดผลในด้านการบริหารจัดการประชากรของประเทศ แต่บ่อยครั้งที่
กลายเป็นการสร้างเส้นแบ่งนำไปสู่การกีดกันและสะท้อนการไม่ยอมรับคนเหล่านี้ด้วยในเวลาเดียวกัน

⁹² ลูกหล้า หมายถึง ลูกคนเล็ก หรือลูกคนสุดท้าย

คณะผู้วิจัยเห็นว่า อาจมีความเป็นไปได้ที่นโยบายของรัฐบางประการที่ถูกกำหนดขึ้นด้วยความหวังดีนั่นเองที่ก่อให้เกิดปัญหานำไปสู่การแบ่งแยกและกีดกันผู้มีปัญหาด้านสถานะบุคคล เช่น นโยบายการให้เงินสนับสนุนต่อหัวนักเรียนแก่โรงเรียนที่บังคับให้ต้องบันทึกหลักฐานและเลขประจำตัวสิบสามหลักเข้าในระบบทะเบียนโรงเรียน เพื่อยืนยันการมีตัวตนจริงของนักเรียน ซึ่งสำหรับเจ้าหน้าที่หรือครูที่ไม่ทราบแนวทางการปฏิบัติที่ชัดเจนในการบันทึกข้อมูลนักเรียนที่ไม่มีเอกสารหลักฐานทางทะเบียนราษฎร หรือไม่มีเลขประจำตัวสิบสามหลัก อาจเลือกที่จะปฏิเสธการรับเข้าเรียน หรือให้เรียนโดยไม่ออกหนังสือรับรอง พร้อมกับผลกระทบให้นักเรียนและผู้ปกครองหาเอกสารทางทะเบียนราษฎรที่พวกเขาไม่สามารถผลิตขึ้นได้เองมายืนยันกับทางโรงเรียน (แทนการคิดค้นหาแนวทาง หรือการปรึกษาหารือกับผู้ที่เกี่ยวข้องเพื่อการแก้ไขปัญหาาร่วมกัน) นอกเหนือจากการมองว่านักเรียนกลุ่มนี้เป็นภาระที่โรงเรียนไม่จำเป็นต้องแบกรับ⁹³

ในสายตาของเพื่อนบ้าน “สมอ้อต” ได้รับการเลี้ยงดูอยู่ในครอบครัวที่อบอุ่นพอสมควร ด้านหนึ่งก็คือ การได้รับความรักจากแม่ลัดดาและพ่อสำรองเสมือนลูกแท้ๆ รวมทั้งได้รับการยอมรับเป็นน้องของสมาชิกคนอื่นในครอบครัว⁹⁴ (แต่ความอบอุ่นในครอบครัวเป็นคนละเรื่องกับสิ่งที่กำลังเกิดขึ้นจากการกระทำของ “สมอ้อต” ในปัจจุบัน) ขณะเดียวกันยังได้รับการสนับสนุนให้มีโอกาสให้เข้าเรียนหนังสือเมื่ออายุครบเกณฑ์เช่นเดียวกับที่เด็กคนอื่น ๆ ได้รับ โดยที่โรงเรียนบ้านสองคอนมิได้กีดกัน แม้ว่าจจะไม่มีเอกสารหลักฐานแสดงสถานะบุคคลหรือเอกสารทางทะเบียนราษฎรใดใดก็ตาม กระทั่งจบชั้นประถมศึกษาปีที่ 6 เมื่อปี พ.ศ. 2545 ก็ยังสามารถใช้หนังสือรับรองการศึกษา (ป. 05) ที่ได้รับแสดงเป็นหลักฐานเข้าศึกษาต่อระดับมัธยมศึกษาตอนต้นที่โรงเรียนบ้านจอมปลวกสูงสร้างสูง ในปีเดียวกัน

อย่างไรก็ตาม การเป็นเด็กขาดพ่อแม่ที่แท้จริง ซึ่ง “สมอ้อต” รับรู้มาตั้งแต่ยังเป็นเด็ก รวมถึงการไม่มีหลักฐานทางทะเบียนและบัตรประชาชน อาจจะเป็นปมหนึ่งในจิตใจที่มีส่วนทำให้เขาไม่ใส่ใจไยดีกับโอกาสที่ตนเองได้รับจากครอบครัวและชุมชน หากกลับชักนำตนเองไปสู่การเป็นเด็กติด

⁹³ ผู้วิจัยได้รับประสบการณ์ตรงในส่วนนี้จากการทำงานติดตามการแก้ไขปัญหาของนักเรียนที่ไม่มีหลักฐานทางทะเบียนราษฎรในโรงเรียนแห่งหนึ่งในเขตพื้นที่เทศบาลเมืองวารินชำราบ จังหวัดอุบลราชธานี

⁹⁴ สัมภาษณ์ “สง” ชายอายุ 59 ปี เมื่อวันที่ 12 พฤษภาคม 2558

เพื่อน และต่อมายังเข้าไปพัวพันเกี่ยวข้องกับการใช้สารเสพติดและการกระทำผิดกฎหมาย กระทั่งในที่สุดต้องเข้าไปใช้ชีวิตปัจจุบันอยู่ในเรือนจำ (อุบลราชธานี)⁹⁵

ปัญหาถึงเวลาเริ่มต้นแก้ไข

“แม่ลัดดา” ตัดสินใจเข้าร่วมเป็นสมาชิกของเครือข่ายชุมชนคนฮักน้ำของ (ซึ่งจัดตั้งขึ้นเมื่อปี พ.ศ. 2551 โดยมีวัตถุประสงค์ด้านหนึ่ง คือ การหาแนวทางแก้ไขปัญหาด้านสิทธิและสถานะบุคคล และสมาชิกส่วนใหญ่เป็นผู้ประสบปัญหาดังกล่าว) ตามคำชักชวนแนะนำของเพื่อนๆ ในหมู่บ้านสองคอนหลายคนที่เป็นผู้ไม่มีสัญชาติไทย ด้วยหวังว่าจะเป็นช่องทางที่จะสามารถช่วยเหลือทำให้ “สมอ้อต” มีโอกาสได้รับบัตรประชาชนเช่นเดียวกับคนอื่นๆ โดยได้นำเอาความรู้ที่ได้จากการเข้าร่วมประชุมที่จัดขึ้นในระดับพื้นที่ไปทดลองขอหนังสือรับรองการเกิดจากคุณหมอปราณี เขียวสด ซึ่งเป็นผู้ทำคลอด “สมอ้อต” และยังคงปฏิบัติหน้าเป็นหัวหน้าสถานีอนามัยบ้านสองคอนในขณะนั้น ทำให้ได้รับหนังสือรับหนังสือรับรองการเกิด (ท.ร.1/1) ที่แม้จะออกย้อนหลังแต่ก็น่าจะใช้เป็นหลักฐานเบื้องต้นสำหรับการพิสูจน์สถานะการเกิดของ “สมอ้อต” ได้ นอกเหนือจากการสอบสวนพยานบุคคลเพิ่มเติม

ในราวปี 2554 “สมอ้อต” ได้รับการแนะนำจากที่ปรึกษาของเครือข่ายฯ ให้เข้ารับการสำรวจจัดทำทะเบียนประวัติและเอกสารแสดงตนในฐานะคนไร้รากเหง้าที่บุพการีทอดทิ้งตั้งแต่เยาว์วัย ตามยุทธศาสตร์การจัดการปัญหาด้านสถานะและสิทธิของบุคคล (มติคณะรัฐมนตรี เมื่อวันที่ 18 มกราคม 2555) ภายใต้การรับผิดชอบดำเนินงานร่วมกันของสำนักงานพัฒนาสังคมและความมั่นคงของมนุษย์ และกรมการปกครอง ทั้งนี้เป็นไปตามแนวทางการดำเนินงานที่ปรากฏในหนังสือสำนักทะเบียนกลาง ที่ มท 0309.1/ ว 41 ลงวันที่ 5 กันยายน 2554 (กรณีกลุ่มบุคคลไร้รากเหง้า) กระทั่งได้รับการบันทึกชื่อในฐานข้อมูลการทะเบียนราษฎร และได้รับบัตรประจำตัวบุคคลที่ไม่มีสถานะทางทะเบียน เมื่อวันที่ 17 กุมภาพันธ์ 2555

⁹⁵ ในความเป็นจริงมีเยาวชนในบ้านสองคอนจำนวนมากก็เข้าไปพัวพันกับการใช้สารเสพติดขณะที่อาศัยอยู่ร่วมกับพ่อแม่อย่างพร้อมหน้าก็ตาม ประมาทว่าในปัจจุบันมีชาวบ้านสองคอนถูกจับกุมดำเนินคดีและต้องโทษจำคุกอยู่ในเรือนจำอุบลราชธานีมากกว่า 100 คน (สัมภาษณ์ “สง” นามสมมติ ชายอายุ 59 ปี และ “สอ” นามสมมติ ชายอายุ 57 ปี เมื่อวันที่ 12 พฤษภาคม 2558)

ความเศร้า ความทุกข์ และความหวังของแม่

สำหรับ “แม่ลัดดา” ในฐานะแม่ที่เลี้ยงดู “สมอ้อต” มาตั้งแต่เกิด มองว่า “สมอ้อต” ในช่วงวัยรุ่นเป็นคนดี ไม่เชื่อฟัง ติดเพื่อน ชอบเที่ยวเล่น เกเร ไม่สนใจเรียนหนังสือ และชอบหนีโรงเรียน กระทั่งทางโรงเรียนต้องมีหนังสือมาเรียกผู้ปกครองไปพบ และต่อมาต้องออกจากโรงเรียนก่อนที่จะสำเร็จการศึกษาในชั้นมัธยมศึกษาปีที่ 3 อย่างไรก็ตามทุกครั้งที่มมีปัญหา หรือเพื่อนบ้านพูดคุยกินให้ฟังถึงวีรกรรมในด้านลบของ “สมอ้อต” เธอก็จะรู้สึกคับแค้นปนเศร้าใจและเจ็บปวดไปด้วย หากแต่ไม่รู้จะจัดการปัญหาดังกล่าวได้อย่างไร นอกเหนือจะบอกกล่าวตักเตือนในฐานะลูก และบ่นด้วยความเหนื่อยล้าเหนื่อยเนื้อตัวใจไม่รู้จะทำอย่างไรที่ลูกไม่เชื่อฟังคำสอนในภายหลังว่า “เจ้าเว้าบ่ฟัง จักสิว่าจั่งได้” กระทั่งบางครั้งก็อดคิดไม่ได้ว่าการรับเลี้ยง “สมอ้อต” ไว้ นับเป็นการตัดสินใจที่ผิดพลาดครั้งสำคัญของชีวิต

แต่ในอีกด้าน “แม่ลัดดา” ในวัย 70 ปี ก็ชื่นชมว่า “สมอ้อต” ช่วยเหลือทำงานในไร่ นา รวมทั้งมีความสามารถหาปลาและอาหารตามธรรมชาติได้ดีไม่แพ้ใคร อย่างไรก็ตามสิ่งที่เธอมีความปรารถนาอย่างสูงก่อนที่จะจากโลกนี้ไป คือ การเห็น “สมอ้อต” ได้รับการปล่อยตัวจากการถูกจองจำ สามารถปรับตัวปรับใจกลายเป็นคนมีความรับผิดชอบ เลิกยุ่งและหลุดพ้นจากการข้องเกี่ยวกับยาเสพติด รวมทั้งหวังว่าลูกชายคนเล็กของเธอจะมีโอกาสได้รับบัตรประชาชนเป็นคนไทยโดยสมบูรณ์ เนื่องจากไม่มีแผ่นดินอื่นสำหรับ “สมอ้อต” อีกแล้ว

แผนผังสรุปข้อมูลครอบครัวและสถานะบุคคลของสมอ้อต ชั้นตะคุต

พ่อ

ชื่อนายสำรอง..... นามสกุลชั้นตะคุต.....
เลขบัตรประจำตัวประชาชนไม่ทราบ.....
สถานะ/สัญชาติไทย.....
หมายเหตุเสียชีวิตแล้ว.....

ลูกคนที่ 1

ชื่อนาย..... นามสกุลชั้นตะคุต.....
เลขบัตรประจำตัวประชาชนไม่ทราบ.....
สถานะ/สัญชาติไทย.....
หมายเหตุเสียชีวิตแล้ว.....

ลูกคนที่ 3

ชื่อนาง..... นามสกุล-.....
เลขบัตรประจำตัวประชาชนไม่ทราบ.....
สถานะ/สัญชาติไทย.....
หมายเหตุทำงานที่กรุงเทพฯ.....

ลูกคนที่ 5

ชื่อนาง..... นามสกุล-.....
เลขบัตรประจำตัวประชาชนไม่ทราบ.....
สถานะ/สัญชาติไทย.....
หมายเหตุอาศัยกับสามีที่เมืองอุบลฯ.....

พ่อ (เลี้ยง)

ชื่อนายสำรอง..... นามสกุลชั้นตะคุต.....
เลขบัตรประจำตัวประชาชนไม่ทราบ.....
สถานะ/สัญชาติไทย.....
หมายเหตุเสียชีวิตแล้ว.....

ลูก (เลี้ยง)

ชื่อนายสมอ้อต..... นามสกุลชั้นตะคุต.....
เลขบัตรประจำตัวประชาชน 0 3421 89000 XX X
สถานะ/สัญชาติ ..บุคคลที่ไม่มีสถานะทางทะเบียน..
หมายเหตุ ..ไม่ปรากฏบิดาและมารดาทอดทิ้ง ตั้งแต่อายุประมาณ 1 เดือน..

แม่

ชื่อนางลัดดา..... นามสกุลชั้นตะคุต.....
เลขบัตรประจำตัวประชาชน 3 3421 00136 XX X
สถานะ/สัญชาติไทย.....
หมายเหตุ-.....

ลูกคนที่ 2

ชื่อนายสมบัติ..... นามสกุลชั้นตะคุต.....
เลขบัตรประจำตัวประชาชนไม่ทราบ.....
สถานะ/สัญชาติไทย.....
หมายเหตุ ..ทำงานที่กรุงเทพฯให้ลูกอาศัยกับแม่...

ลูกคนที่ 4

ชื่อนาง..... นามสกุล-.....
เลขบัตรประจำตัวประชาชนไม่ทราบ.....
สถานะ/สัญชาติไทย.....
หมายเหตุอาศัยที่จังหวัดระยอง.....

แม่ (เลี้ยง)

ชื่อนางลัดดา..... นามสกุลชั้นตะคุต.....
เลขบัตรประจำตัวประชาชน 3 3421 00136 XX X
สถานะ/สัญชาติไทย.....
หมายเหตุ-.....

6.4 สรุปท้ายบท

การศึกษาในพื้นที่จังหวัดอุบลราชธานีเผยให้เห็นว่า ผู้ประสบปัญหาด้านสิทธิและสถานะบุคคลประกอบด้วยคน 2 กลุ่มหลักๆ คือ (1) ผู้ที่อพยพเข้ามาเนื่องจากเปลี่ยนแปลงการปกครองในประเทศลาว หรือเป็นผู้ที่เข้ามาสมรสกับบุคคลสัญชาติไทย (2) ผู้ที่เกิดในประเทศไทยซึ่งส่วนใหญ่อีกคือ ลูกหลานของผู้อพยพ อย่างไรก็ตามสามารถนับลูกหลานของบุคคลสัญชาติไทยที่ยังไม่สามารถหรือยังไม่ได้เข้าสู่กระบวนการพิสูจน์ความเป็นคนสัญชาติไทยและเพิ่มชื่อเข้าในทะเบียนบ้าน รวมถึงคนไร้รากเหง้ารวมอยู่ในคนกลุ่มนี้ด้วย

โดยที่กลุ่มคนข้างต้นกำลังเผชิญหน้ากับปัญหาสำคัญหลายประการ กล่าวเฉพาะในด้านสถานะของบุคคลโดยชี้ชัดลงไปทั้ง 2 กลุ่มข้างต้น อาจสามารถสรุปถึงสภาพปัญหาสำคัญได้ ดังต่อไปนี้

(1) กรณีผู้ที่อพยพเข้ามาเนื่องจากเปลี่ยนแปลงการปกครองในประเทศลาว หรือผู้ที่สมรสกับบุคคลสัญชาติไทย

การศึกษา พบว่า การได้รับสถานะบุคคลและสถานะอยู่อาศัยที่แตกต่างกันของคนลาวอพยพที่เข้ามาอาศัยอยู่ในประเทศไทยเป็นเวลานานด้วยเงื่อนไขของการเปลี่ยนแปลงการปกครองในประเทศเพื่อนบ้าน ถือเป็นเงื่อนไขสำคัญประการหนึ่งที่เกิดปัญหาต่างๆ ตามมา โดยในด้านหนึ่งคงเป็นเนื่องจากการมีนโยบายหรือแนวทางปฏิบัติของประเทศไทยเองที่ไม่ครอบคลุมกลุ่มปัญหาทั้งหมดที่ปรากฏตัวอยู่ในพื้นที่ และทางราชการยังคงเลือกใช้การสำรวจจัดทำทะเบียนประวัติในครั้งแรกๆ หรือการจัดทำทะเบียนประวัติลาวอพยพเมื่อปี 2534 เป็นข้อกำหนดสำคัญของการพัฒนาสถานะ ดังกรณีการยื่นคำร้องขออาศัยถาวรในประเทศไทย ขณะที่กระบวนการสำรวจเพื่อจัดทำทะเบียนประวัติครั้งดังกล่าวนั้นมีปัญหาในตัวของมันเอง ทั้งในแง่ระยะเวลาของการสำรวจที่แสนสั้นและการรับรู้อย่างจำกัดของผู้คนที่เกี่ยวข้อง ทำให้คนกลุ่มเดียวกันจำนวนมากกลายเป็นผู้พลัดถิ่นไม่สามารถเข้าสู่กระบวนการสำรวจได้ การที่คนเหล่านี้ยังไม่ได้รับสถานะที่ถูกต้องตรงกับความเป็นจริงหรือยังไม่ได้รับการสำรวจจัดทำทะเบียนประวัติให้มีชื่ออยู่ในฐานข้อมูลการทะเบียนของประเทศจึงทำให้ไม่สามารถใช้สิทธิที่เขาเหล่านั้นควรจะได้รับ และยังส่งผลกระทบต่อลูกหลานของคนเหล่านี้ที่ต้องการใช้สิทธิในสัญชาติไทยในฐานะผู้ที่เกิดในประเทศไทยด้วย

ไม่นับรวมถึงความล่าช้าในการดำเนินงานพัฒนาสถานะ ดังกรณีการให้สถานะเป็นคนต่างด้าวเข้าเมืองโดยชอบด้วยกฎหมายของชนกลุ่มน้อยที่ได้รับการมอบหมายให้เป็นภาระหน้าที่ของสำนักงานทะเบียนอำเภอ หรือสำนักงานทะเบียนท้องถิ่น ซึ่งต่างก็มักอ้างถึงการมีจำนวนเจ้าหน้าที่ไม่เพียงพอและมีภารกิจด้านการทะเบียนอื่นๆ อยู่แล้ว ในแง่นี้หลายครั้งการรอให้ได้รับสถานะทางทะเบียนที่ได้รับการยอมรับให้เป็นเสมือนแนวทางประการเดียวของการก่อเกิดสิทธิในด้านต่างๆ จึงเป็นการรอคอยที่ไม่รู้จุดสิ้นสุด และจำเป็นต้องได้รับการพิจารณาทบทวน กระทั่งมาถึงคำถามที่ว่า เป็นไปได้หรือไม่ที่การเข้าถึงสิทธิในด้านต่างๆ ของคนที่อาศัยอยู่ในประเทศไทยมาอย่างยาวนานจะไม่ถูกจำกัดด้วยสถานะบุคคลตามหลักฐานทางทะเบียนราษฎรที่อาจต้องรอการพิจารณาเป็นเวลานาน

ในส่วนผู้ที่เข้ามาอาศัยอยู่ในประเทศไทยเป็นเวลานานโดยการแต่งงานตามประเพณีกับผู้มีสัญชาติไทยนั้น แม้ส่วนใหญ่จะได้รับการสำรวจจัดทำทะเบียนประวัติเป็นบุคคลที่ไม่มีสถานะทางทะเบียนแล้ว แต่ก็ต้องรอมาตรการพัฒนาสถานะต่อไปเช่นเดียวกัน ขณะเดียวกันก็ยังมีคนในกลุ่มนี้จำนวนหนึ่งยังคงปรากฏตัวเป็นผู้ที่ไม่มีหลักฐานทางทะเบียนราษฎร หรือบ้างก็ได้เข้ารับการสำรวจเป็นผู้มี ท.ร.38/1 ซึ่งนับเป็นกลุ่มคนที่ประสบปัญหาในด้านสิทธิและสถานะบุคคลที่หนักหน่วงรุนแรงกว่าผู้ที่ได้รับการสำรวจจัดทำทะเบียนประวัติเป็นบุคคลที่ไม่มีสถานะทางทะเบียน กล่าวให้ถึงที่สุดคนกลุ่มนี้ไม่เพียงไม่ได้รับสิทธิหลักประกันสุขภาพ (ตามมติคณะรัฐมนตรี เมื่อวันที่ 20 เมษายน 2558) หากยังไม่มีสถานะหรือสิทธิใดใดในประเทศไทย แม้จะเป็นบิดาหรือมารดาของผู้มีสัญชาติไทยก็ตาม และตกอยู่ในสภาพเฉกเช่นเดียวกับที่เกิดขึ้นในกรณีของวรรณาน นวลจันทร์ ดังที่ได้กล่าวแล้ว

(2) กรณีผู้ที่เกิดในประเทศไทย (ได้แก่ ลูกหลานของผู้อพยพ ลูกหลานของบุคคลสัญชาติไทยที่ยังไม่สามารถหรือยังไม่ได้เข้าสู่กระบวนการพิสูจน์ความเป็นคนสัญชาติไทย และคนไร้รากเหง้า)

การศึกษาในกรณีนี้ชี้ว่า การดำเนินงานตามนโยบายกฎหมายของหน่วยงานที่เกี่ยวข้องซึ่งถูกกำหนดขึ้น เพื่อให้สถานะที่ถูกต้องแก่บุคคลอันจะนำไปสู่การได้รับสิทธิในด้านต่างๆ นั้น ไม่เป็นไปตามกระบวนการที่กำหนดและเต็มไปด้วยความล่าช้า ดังกรณีการดำเนินการลงรายการสัญชาติไทยในทะเบียนบ้านตามมาตรา 23 แห่งพระราชบัญญัติสัญชาติ (แก้ไขเพิ่มเติม) ฉบับที่ 4 พ.ศ. 2551 ซึ่งแม้จะมีผู้ได้รับสัญชาติไทยไปแล้วจนถึงสิ้นเดือนตุลาคม พ.ศ. 2556 จำนวน 305 คน⁹⁶ แต่ปัจจุบันก็ยังคงมีผู้ที่ยังไม่ได้รับการลงรายการสัญชาติไทยปรากฏตัวอยู่เป็นจำนวนมากเช่นกัน กล่าวเฉพาะสมาชิก

⁹⁶ หนังสือจังหวัดอุบลราชธานี ที่ อบ 0018.1/ว4385 ลงวันที่ 15 พฤศจิกายน 2558

เครือข่ายชุมชนคนฮักน้ำของยังคงมีผู้เข้าข่ายได้รับสัญชาติไทยตามมาตรา 23 รอที่จะได้รับการพิจารณา หรือเข้าสู่กระบวนการพิจารณาอีกจำนวน 168 คน จากจำนวนคนในกลุ่มนี้ทั้งหมด 224 คน⁹⁷

ขณะเดียวกันผู้เกิดในประเทศไทยในบางครอบครัวอาจพบกับปัญหา “พีได้สัญชาติ แต่น้องไม่ได้” ดังกรณีการให้สัญชาติไทยตามมาตรา 7 ทวิ สำหรับบุตรที่เกิดในประเทศไทยของผู้ที่ทางราชการได้สำรวจจัดทำทะเบียนประวัติเป็นบุคคลซึ่งไม่มีสัญชาติ อันเป็นผลสืบเนื่องจากการได้รับสถานะบุคคลที่แตกต่างกันของผู้อพยพรุ่นพ่อแม่ที่เข้ามาอาศัยอยู่ในประเทศไทยเป็นเวลานาน โดยส่วนใหญ่เพิ่งได้รับการสำรวจจัดทำทะเบียนประวัติเป็นบุคคลที่ไม่มีสถานะทางทะเบียน ขณะที่มีส่วนน้อยเท่านั้นที่ได้รับการสำรวจให้เป็นผู้มีบัตรประจำตัวคนซึ่งไม่มีสัญชาติไทย ซึ่งปัจจุบันได้รับสิทธิในการยื่นคำร้องขออาศัยถาวรในประเทศไทย และลูกที่เกิดในประเทศไทยเป็นผู้มีสัญชาติไทยตามมาตรา 7 ทวิ ดังกล่าว

นอกจากนี้ ยังพบว่าผู้ที่ตกอยู่ในสถานการณ์ของการเป็นบุคคลที่ประสบปัญหาด้านสิทธิและสถานะบุคคลต่างประสบกับปัญหาหรือพบข้อจำกัดในการเข้าถึงสิทธิขั้นพื้นฐานจำเป็นสำหรับการดำรงชีพในโลกยุคปัจจุบัน ซึ่งการสร้างรายได้ที่เป็นตัวเงินมีความสำคัญต่อการอยู่รอดและการพัฒนาคุณภาพชีวิตมากขึ้น ขณะที่ประเทศไทยเองก็กำลังผนวกตัวเองเข้าสู่การเป็นประชาคมเศรษฐกิจอาเซียนภายในสิ้นปี 2558 นี้

กล่าวเฉพาะสิทธิในการทำงาน กฎหมายไทยยังคงกำหนดให้ผู้มีปัญหาด้านสิทธิและสถานะบุคคลต้องขออนุญาตทำงาน ตามมาตรา 13 ของพระราชบัญญัติการทำงานของคนต่างด้าว พ.ศ. 2551 ซึ่งมีข้อกำหนดและกระบวนการที่ค่อนข้างยุ่งยากซับซ้อน รวมทั้งมีค่าธรรมเนียมต่อปีในอัตราที่ไม่แตกต่างกับการขออนุญาตทำงานของแรงงานต่างด้าว 3 สัญชาติ (พม่า ลาว กัมพูชา) หลบหนีเข้าเมืองมากนัก แม้ว่าคนกลุ่มนี้จะเป็นผู้ที่เกิดในประเทศไทยและกำลังอยู่ระหว่างการยื่นคำร้องลงรายการสัญชาติไทย หรืออยู่ระหว่างรอการอนุมัติให้ได้รับสถานะอาศัยถาวรในประเทศไทยก็ตาม เช่นเดียวกันกับการเดินทางที่ยังถูกจำกัดไว้ด้วยข้อกำหนดเรื่องการกำหนดเขตอำเภอเป็นเขตควบคุม ซึ่งหมายความว่าหากต้องเดินทางออกนอกเขตอำเภอของคนกลุ่มนี้จะต้องได้รับอนุญาตจากทางราชการ ทำให้ส่วนใหญ่เลือกที่จะเดินทางออกนอกเขตพื้นที่ควบคุมไปทำงานโดยไม่ขออนุญาต และต้องอาศัยทำงานอย่างหลบๆ ซ่อนๆ เสี่ยงกับการถูกข่มขู่เรียกเก็บเงิน ถูกจับกุมจับกุมจากเจ้าหน้าที่

⁹⁷ ศิริศักดิ์ คชสวัสดิ์, คนไร้รัฐไร้สัญชาติจังหวัดอุบลราชธานี: ความเป็นมา สภาพปัญหา และข้อเสนอ, 3.



และเสี่ยงต่อการใช้กฎหมายส่งตัวออกนอกราชอาณาจักร รวมทั้งไม่ได้รับการคุ้มครองจากกฎหมายที่เกี่ยวข้องกับการทำงาน

ภายใต้สถานการณ์ที่กล่าวข้างต้นผู้ประสบปัญหาด้านสิทธิและสถานะบุคคลเองได้พยายามรวมตัวกันจัดตั้งกลุ่มออมทรัพย์ขึ้นในระดับชุมชนจำนวน 12 กลุ่ม เพื่อเปิดโอกาสให้คนซึ่งมีข้อจำกัดในการเข้าถึงสวัสดิการด้านต่างๆ จากรัฐได้ช่วยเหลือซึ่งกันและกัน รวมทั้งยังเป็นพื้นที่สำหรับการเรียนรู้เพื่อแก้ไขปัญหาตามที่กฎหมายและนโยบายเอื้อให้ ขณะเดียวกันกลุ่มออมทรัพย์ย่อยๆ เหล่านี้ยังได้รวมตัวกันขึ้นเป็นเครือข่ายของผู้ประสบปัญหาในระดับจังหวัด กลายเป็นพื้นที่สำหรับการแลกเปลี่ยนเรียนรู้ในด้านต่างๆ และมีส่วนทำให้ปัญหาของตนเองเป็นที่รับรู้ในทางสาธารณะมากขึ้นด้วย

บทที่ 7

บทสรุป

กล่าวได้ว่าสถานการณ์ด้านสิทธิและสถานะบุคคลในภาคตะวันออกเฉียงเหนือประเด็นที่เกี่ยวข้องกับการละเมิดสิทธิมนุษยชนขั้นพื้นฐานของมนุษย์ และการศึกษานี้ได้ช่วยขยายภาพให้เห็นว่าภายใต้การพัฒนาประเทศไปสู่ความทันสมัยที่ดำเนินไปพร้อมกับความพยายามในการคุ้มครองป้องกันการละเมิดสิทธิมนุษยชนนั้น กลับมีคนจำนวนหนึ่งที่อาศัยอยู่ในประเทศ (ไม่เพียงเฉพาะในภาคตะวันออกเฉียงเหนือเท่านั้น) โดยไม่ได้รับสิทธิด้านสัญชาติจากรัฐไทย ซึ่งหมายถึงการไม่ได้รับการยอมรับว่าเป็นพลเมืองไทย และส่วนใหญ่ได้รับการปฏิบัติจากรัฐไทยในฐานะ “คนต่างด้าว” ที่ได้รับอนุญาตให้อยู่อาศัยชั่วคราว หรือกำลังอยู่ระหว่างการพิจารณาดำเนินการให้ได้สิทธิอยู่อาศัยถาวร หรือได้สัญชาติไทยแตกต่างกันออกไป ในบทนี้จะได้นำเสนอข้อค้นพบต่างๆ ที่ได้จากการศึกษาวิจัย พร้อมกับข้อเสนอแนะเกี่ยวกับการพัฒนาสิทธิและสถานะบุคคล ซึ่งได้จากการวิเคราะห์ข้อมูลและความคิดเห็นของผู้ที่เกี่ยวข้อง

7.1 ข้อค้นพบ

การศึกษานี้ครั้งนี้อาศัยการดำเนินการวิจัยเชิงคุณภาพ และใช้กรณีศึกษาในพื้นที่ศึกษาหลัก 3 พื้นที่ ได้แก่ จังหวัดหนองคาย จังหวัดเลย และจังหวัดอุบลราชธานี ซึ่งเป็นพื้นที่ชายแดนที่เคยเป็นที่ตั้งของศูนย์รองรับผู้อพยพชาวลาวในช่วง พ.ศ. 2518-2524 รวมทั้งพื้นที่รอง ได้แก่ นครพนม มุกดาหาร อานาจเจริญ และบึงกาฬ ซึ่งเป็นพื้นที่ที่มีความสำคัญในฐานะที่เป็นพรมแดนที่มีการข้ามไปมาระหว่างคนสองฝั่งโขงในปัจจุบัน ทั้งนี้เพื่อสะท้อนภาพของสถานการณ์และประเด็นปัญหาด้านสิทธิและสถานะบุคคลในภาคตะวันออกเฉียงเหนือ

7.1.1 สถานการณ์ด้านสิทธิและสถานะบุคคลในภาคตะวันออกเฉียงเหนือ

การศึกษาสถานการณ์ด้านสิทธิและสถานะบุคคลในภาคตะวันออกเฉียงเหนือ โดยเฉพาะในพื้นที่เป้าหมายหลักของโครงการ และกรณี 18 กรณีศึกษา ทำให้สามารถกล่าวได้ว่าผู้ประสบปัญหาในกรณีนี้มีความสัมพันธ์เกี่ยวข้องทางด้านเชื้อชาติและวัฒนธรรมกับประชาชนในสาธารณรัฐ

ประชาธิปไตยประชาชนลาว (สปป. ลาว) สอดคล้องกับความเป็นจริงเกี่ยวกับการตั้งถิ่นฐานของประชาชนกลุ่มชาติพันธุ์ลาวในบริเวณพื้นที่สองฝั่งแม่น้ำโขง (ทั้งในประเทศไทย และ สปป. ลาว) ที่ต่อเนื่องยาวนาน ในแง่การใช้แม่น้ำโขงเป็นเส้นกั้นแบ่งอุดมการณ์รัฐชาติ และการบริหารจัดการประชากรที่แตกต่างกันออกไป จึงแสดงให้เห็นถึงความไม่สอดคล้องตรงกันกับสภาพข้อเท็จจริงที่กล่าวข้างต้นอย่างชัดเจน อย่างไรก็ตามการกลับไปยกเลิกข้อกำหนดอันเกี่ยวข้องกับพรมแดนของรัฐชาติเพื่อนำไปสู่การเคลื่อนย้ายประชากรที่มีเชื้อสายเดียวกันอย่างเสรีเช่นในอดีต ยังคงเป็นเรื่องที่ห่างไกลจากจินตนาการของภาครัฐและประชาชนส่วนใหญ่ แม้ว่าในระยะเวลาย้อนไปประเทศไทยและสาธารณรัฐประชาธิปไตยประชาชนลาวต่างก็จะได้รับผลกระทบในฐานะประเทศสมาชิกประชาคมเศรษฐกิจอาเซียน ซึ่งมีมาตรการในการลดข้อจำกัดต่างๆ เกี่ยวกับการข้ามแดนของประชาชนของทั้งสองชาติมากขึ้น

ขณะเดียวกันข้อมูลในกรณีศึกษาชี้ให้เห็นความซับซ้อนของปัญหานี้นับตั้งแต่ระดับครอบครัวและผู้ประสบปัญหาที่ในกรณีศึกษาที่ประกอบด้วย 2 กลุ่มใหญ่ คือ (1) ผู้ที่อพยพเข้ามาอาศัยอยู่ในประเทศไทย ได้แก่ ผู้อพยพหนีภัยความตายซึ่งเกี่ยวข้องกับการเปลี่ยนแปลงการปกครองใน สปป.ลาว ผู้ที่เข้ามาแต่งงานกับคนสัญชาติไทย ผู้ที่อพยพเข้ามาแสวงหาโอกาสในการทำงาน รวมถึงผู้ที่อพยพเข้ามาเพื่อรับการรักษายาบาลที่ทันสมัยกว่า และ (2) ผู้ที่เกิดในประเทศไทย ซึ่งส่วนใหญ่เป็นลูกหลานของผู้อพยพหนีภัยความตาย หรืออาจเป็นลูกหลานของคนสัญชาติไทยที่ไม่ได้จดทะเบียนการเกิด กระทั่งกลายเป็นผู้ไม่มีหลักฐานทางทะเบียนราษฎร นอกจากนี้ยังมีคนไร้รากเหง้า หรือบุคคลที่ไม่ปรากฏบุพการีหรือบุพการีทอดทิ้งตั้งแต่เยาว์วัย โดยที่คนเหล่านี้ทั้งหมดต่างแสดงออกถึงความต้องการได้รับการยอมรับหรือรับรองสิทธิให้อาศัยอยู่ในประเทศไทย พร้อมกับสามารถเข้าถึงสิทธิขั้นพื้นฐานต่างๆ ที่จำเป็น เช่น หลักประกันสุขภาพ การเดินทาง การทำงาน และการพัฒนาคุณภาพชีวิต รวมทั้งการเข้าถึงสิทธิในการพัฒนาสถานะของตนเองตามที่กฎหมายกำหนด ซึ่งในด้านหนึ่งจะนำไปสู่การเข้าถึงสิทธิขั้นพื้นฐานต่างๆ ตามที่กฎหมายด้วย อย่างไรก็ตามดูเหมือนว่าเท่าที่ผ่านมามันจะประสบปัญหาเกี่ยวกับการเข้าถึงสิทธิด้านต่างๆ ทั้งในแง่ที่เกิดจากการ (ไม่) ปฏิบัติตามกฎหมายนโยบายของรัฐ และการยังไม่มียุทธศาสตร์ที่ชัดเจนในการสนับสนุนให้คนเหล่านี้ได้รับสิทธิในฐานะพลเมืองหรือประชาชนที่อาศัยอยู่ในประเทศไทย

ตารางที่ 7.1 สรุปรายชื่อกรณีศึกษา

กรณีศึกษา	พื้นที่	ประเภท			
		คนอพยพ	คนเกิดในประเทศไทย	คนไร้รากเหง้า	แรงงานข้ามชาติ
1. นายเสวย แสงลา	อ.โพธิ์ไทร จ.อุบลฯ	/			
2. นายสมศักดิ์ อินทะโสสม	อ.โขงเจียม จ.อุบลฯ	/	/		
3. นายวรรณ นวลจันทร์	อ.บุญศรี จ.อุบลฯ	/			
4. นายจันทร์ไทย แสนพันธ์	อ.สิรินธร จ.อุบลฯ		/		
5. นางสาวอจันทร์ ผลบัว	อ.ตาลชุม จ.อุบลฯ		/		
6. นายสมอ้อต ชันตะคุต	อ.โพธิ์ไทร จ.อุบลฯ		/	/	
7. นางสอน วันยะดี	อ.ท่าบ่อ จ.หนองคาย	/			
8. นางเมตตา สอสุริย์	อ.ท่าบ่อ จ.หนองคาย	/			
9. นายบัวพา ธรรมวงศา	อ.ท่าบ่อ จ.หนองคาย	/			
10. นายคำจันทร์ พรหมภักดี	อ.ท่าบ่อ จ.หนองคาย	/			
11. นางพลอยเพชร แสงพิลม	อ.ท่าบ่อ จ.หนองคาย	/			
12. นายถม บรรเทาญาติ	อ.ท่าลี่ จ.เลย	/			
13. นายอุ้ย ไชยะลาด	อ.ท่าลี่ จ.เลย	/			
14. นางชิน มาลา	อ.ท่าลี่ จ.เลย	/	/		
15. นายบุญมา แสงคำจอน ⁹⁸	อ.ท่าลี่ จ.เลย	/	/		
16. เด็กหญิงพิมพ์พา หอมหวน	อ.ท่าลี่ จ.เลย	/	/		
17. นางวันทนีย์ จันทร์ลี	อ.นาแห้ว จ.เลย	/			
18. นางพด ไชยะวง	อ.ท่าลี่ จ.เลย				/

ข้อมูลจากกรณีศึกษาต่างๆ จำนวน 18 กรณีสะท้อนให้เห็นภาพของความสับสนของคนที่สองฝั่งที่ไม่สามารถติดต่อได้ด้วยพรมแดนรัฐชาติ โดยยังคงมีการแต่งงานข้ามพรมแดน นอกเหนือจากการหลั่งไหลเข้ามาของแรงงานข้ามชาติ และประเทศไทยเองยังเป็นที่พึ่งสุดท้ายของคนที่ต้องพลัดพรากจากบ้านเกิดเพื่อหนีจากภัยความตายในช่วงการเปลี่ยนแปลงการปกครอง แม้ว่าในระยะปัจจุบันรัฐชาติทั้งสองจะประสบความสำเร็จมากขึ้นในการแยกคนเผ่าพันธุ์เดี่ยวออกจากกัน กล่าวเฉพาะรัฐไทย

⁹⁸ ลูกคนที่ 1 และ 2 เกิดในประเทศไทย (ที่บ้านอาฮี) แต่อพยพไปอยู่ในประเทศลาวตั้งแต่อายุ 2 และ 1 ขวบ (ราว พ.ศ.2523) ก่อนที่ลูกคนที่ 2 จะอพยพกลับเข้ามาอาศัยในประเทศไทยพร้อมกับบุญมาอีกครั้ง เมื่อปี พ.ศ. 2557 ขณะอายุได้ 35 ปี

สามารถทำให้คนในภาคตะวันออกเฉียงเหนือตระหนักถึงความเป็นคนสัญชาติไทย และมองคน
เผ่าพันธุ์เดียวกันในฝั่งประเทศลาวด้วยสายตาที่แปลกแยกไปจากเดิม ซึ่งสะท้อนไว้อย่างชัดเจนใน
กรณีการศึกษาของจังหวัดหนองคาย แต่ในหลายพื้นที่เรากลับพบว่าอย่างน้อยที่สุดผู้ที่เคยเป็นคน
แปลกหน้าเหล่านี้ต่างก็ได้รับการยอมรับในฐานะสมาชิกของชุมชน และสามารถตั้งบ้านเรือนอยู่ร่วมกับ
คนสัญชาติไทยโดยที่ความแตกต่างถูกซ่อนเก็บไว้เบื้องหลัง

เมื่อพิจารณาถึงความพยายามในการแก้ไขปัญหาของคนเหล่านี้ ซึ่งต่างก็เป็นผู้พลัดถิ่นฐาน
อาศัยอยู่ในประเทศไทย และจำนวนหนึ่งยังเป็นผู้ที่เกิดในประเทศไทย ในระยะแรกรัฐไทยเองในฐานะ
เจ้าบ้านกำหนดนโยบายสำหรับการให้การช่วยเหลือผู้อพยพหนีภัยจากประเทศอินโดจีน โดยมุ่งที่จะ
ผลักดันให้คนเหล่านี้กลับคืนไปยังประเทศต้นทาง หรือส่งต่อไปยังประเทศที่สาม อย่างไรก็ตามเนื่องจาก
มีผู้อพยพจำนวนหนึ่งที่ยังคงอาศัยอยู่ในประเทศไทย เนื่องจากไม่ต้องการเดินทางไปยังประเทศที่สาม
และยังคงเกรงกลัวภัยอันตรายหากจะต้องกลับภูมิลำเนาเดิม รัฐไทยจึงได้เริ่มต้นสำรวจและจัดทำ
ทะเบียนประวัติให้กับคนเหล่านี้ พร้อมกับผ่อนผันให้อยู่อาศัยชั่วคราวในประเทศไทย อย่างไรก็ตาม
กระบวนการสำรวจดังกล่าวสามารถดำเนินการได้กับคนเหล่านี้ส่วนหนึ่งเท่านั้น ในเวลาต่อมาเมื่อมี
ยุทธศาสตร์การจัดการปัญหาด้านสถานะและสิทธิของบุคคล ทำให้คนในกลุ่มนี้ส่วนใหญ่ซึ่งพลัดหลง
ไปรับการสำรวจจัดทำทะเบียนประวัติอยู่ในกลุ่มแรงงานต่างด้าว 3 สัญชาติ (มี ท.ร.38/1) ได้รับการ
สำรวจจัดทำทะเบียนประวัติและเอกสารแสดงคนเป็นบุคคลที่ไม่มีสถานะทางทะเบียน ขณะเดียวกันก็
ได้มีการแก้ไขพระราชบัญญัติสัญชาติ เพื่อคืนหรือให้สัญชาติไทยกับผู้เกิดในประเทศไทยและได้รับ
ผลกระทบจากประกาศคณะปฏิวัติ ฉบับที่ 337 อีกทั้งต่อมายังมีนโยบายให้สัญชาติไทยกับลูกที่เกิดใน
ประเทศไทยของชนกลุ่มน้อยที่ได้จัดทำทะเบียนประวัติไว้แล้ว รวมถึงให้สถานะอยู่ถาวรในประเทศไทย
กับผู้อพยพเข้ามาตามมติคณะรัฐมนตรี เมื่อวันที่ 7 ธันวาคม 2553

อย่างไรก็ตาม การศึกษาในระดับพื้นที่ได้ข้อมูลที่ชี้ชวนให้เห็นว่าความพยายามของรัฐไทยใน
การแก้ไขปัญหาด้านสิทธิและสถานะบุคคลตามระเบียบกฎหมายต่างๆ นั้นมีปัญหาในทางปฏิบัติ
กล่าวคือ แม้จะสามารถสำรวจจัดทำทะเบียนประวัติและเอกสารแสดงตนให้กับคนกลุ่มนี้ส่วนใหญ่ได้
รวมทั้งสามารถให้สัญชาติกับผู้เกิดในประเทศไทยได้จำนวนหนึ่ง แต่ก็สามารถกล่าวได้ว่าการ
ดำเนินงานในส่วนหลังมักไม่เป็นไปตามระเบียบกฎหมาย โดยเฉพาะอย่างยิ่งการไม่ออกใบรับคำร้อง
ให้กับผู้ยื่นคำร้อง รวมทั้งยังคงมีความล่าช้าในหลายๆ กรณี

นอกจากนี้แล้ว ยังสามารถกล่าวได้ว่านโยบายที่เกี่ยวข้องกับการให้สถานะอยู่ถาวรแก่ผู้ที่อาศัยอยู่ในประเทศไทยเป็นเวลานาน และการให้สัญชาติไทยแก่ลูกที่เกิดในประเทศไทยของคนเหล่านี้ นั้น แท้จริงแล้วยังไม่ครอบคลุมกลุ่มผู้ประสบปัญหาด้านสิทธิและสถานะบุคคลส่วนใหญ่ในพื้นที่ภาคตะวันออกเฉียงเหนือ เนื่องจากผู้อพยพส่วนใหญ่เป็นผู้ที่ตกหล่นจากการสำรวจจัดทำทะเบียนประวัติชนกลุ่มน้อยกลุ่มลาวอพยพ และเพิ่งได้รับการสำรวจจัดทำทะเบียนประวัติและเอกสารแสดงตนเป็นบุคคลที่ไม่มีสถานะทางทะเบียนในปี 2554 นี้เอง

ประเด็นซึ่งเป็นปัญหาหลักที่ได้รับการสะท้อนจากพื้นที่ต่างๆ เกี่ยวกับการดำเนินการแก้ไข ปัญหาหรือการพัฒนาสถานะบุคคล ก็คือ การที่กระบวนการดำเนินงานในทุกขั้นตอนถูกรวมศูนย์อยู่ที่หน่วยงานภาครัฐ เนื่องจากข้อกังวลเกี่ยวกับการทุจริต แม้ว่าการทุจริตที่เกิดขึ้นในกระบวนการเหล่านี้ ในช่วงที่ผ่านมาส่วนใหญ่จะเกิดขึ้นจากการเรียกรับผลประโยชน์ที่มีเจ้าหน้าที่ที่เป็นตัวแทนของอำนาจรัฐเกี่ยวข้องอยู่ด้วยก็ตาม

7.1.2 การเสริมสร้างกระบวนการเรียนรู้ทางด้านสิทธิมนุษยชนร่วมกันของผู้ประสบปัญหา ด้านสิทธิและสถานะบุคคล

โครงการวิจัยนี้พยายามสร้างกระบวนการเรียนรู้ทางด้านสิทธิมนุษยชนร่วมกันของผู้ประสบปัญหาด้านสิทธิและสถานะ ด้วยการจัดเวทีเรียนรู้ร่วมกันระหว่างผู้ประสบปัญหากับนักวิจัย และเจ้าหน้าที่ที่เกี่ยวข้อง ผลของการสร้างกระบวนการเรียนรู้ดังกล่าว ทำให้ผู้ที่ประสบปัญหาสถานะบุคคลได้รับข้อมูลในเชิงสิทธิที่พวกเขาควรได้รับในพื้นที่จังหวัดเลย ที่ยังไม่มีคนทำงานในประเด็นเรื่องสิทธิและสถานะบุคคลอย่างเป็นรูปธรรม พบว่า ผู้ประสบปัญหาจำนวนมากไม่ทราบถึงระเบียบและกฎหมายต่างๆ ที่เกี่ยวข้องกับสิทธิและสถานะบุคคล การจัดเวทีต่างๆ ที่เกิดขึ้นจากโครงการจึงหมายถึงการให้ข้อมูลและข่าวสารความเคลื่อนไหวที่เกี่ยวข้องกับประเด็นสถานะบุคคล ในส่วนของพื้นที่หนองคาย กรณีศึกษาสะท้อนให้เห็นถึงการเข้าไม่ถึงข้อมูลด้านสิทธิและสถานะบุคคล หลายกรณีไม่สามารถเข้าสู่การบันทึกประวัติบุคคลในประเทศไทยได้ การจัดเวทีของโครงการจึงช่วยให้เห็นปัญหาของผู้ประสบปัญหาในพื้นที่หนองคายได้เป็นอย่างดีในพื้นที่จังหวัดอุบลราชธานี ซึ่งเป็นพื้นที่มีการทำงานของนักวิจัยในส่วนที่เกี่ยวข้องกับปัญหาสถานะบุคคลมาอย่างต่อเนื่อง ส่งผลให้การจัดเวทีของโครงการ ดำเนินไปในลักษณะของการให้ข้อมูลความเคลื่อนไหวและประเด็นสำคัญๆ ทางด้านสิทธิสุขภาพที่เกิดขึ้นในช่วงเวลานั้น

แม้ว่าพื้นที่วิจัยทั้ง 3 พื้นที่จะมีระดับของผลลัพธ์ในการจัดเวทีที่แตกต่างกัน แต่การเสริมกระบวนการเรียนรู้จากโครงการที่เริ่มต้นในพื้นที่จังหวัดเลย และหนองคาย ส่งผลให้อย่างน้อยผู้ประสบปัญหาหลายคนสามารถเข้าใจและตระหนักถึงสิทธิที่ตนพึงได้ในฐานะมนุษย์คนหนึ่งบนโลก

อย่างไรก็ตาม การศึกษาครั้งนี้ทำให้เห็นว่า ผู้ประสบปัญหาด้านสิทธิและสถานะบุคคลเอง ไม่ได้รอเพียงการแก้ไขปัญหาจากภาครัฐ หากต่างพยายามคิดค้นหาแนวทางในการช่วยเหลือกันเอง อยู่แล้วด้วย โดยพบว่าทุกพื้นที่มีการจัดองค์กรในรูปแบบกลุ่มออมทรัพย์ กองทุนสวัสดิการ เครือข่าย ฅาปนกิจ รวมถึงการสร้างการเรียนรู้ เพื่อแสวงหาและนำเสนอแนวทางการแก้ไขปัญหา พร้อมทั้งการเข้าสู่กระบวนการแก้ไขปัญหา โดยเฉพาะในด้านการพัฒนาสถานะบุคคลตามที่ระเบียบกฎหมายกำหนด

7.2 ข้อเสนอแนะ

การศึกษาศถานการณ์ด้านสิทธิและสถานะบุคคลในภาคตะวันออกเฉียงเหนือ ซึ่งดำเนินงานในพื้นที่ 3 จังหวัด ซึ่งสะท้อนให้เห็นทั้งส่วนที่เป็นข้อจำกัดที่จำเป็นต้องกำหนดแนวทางในการแก้ไข และประเด็นในเชิงบวกที่ควรมีการกำหนดมาตรการส่งเสริมให้กลายเป็นจุดแข็งของการทำงานในด้านสิทธิและสถานะบุคคล โดยมีข้อเสนอต่อกรรมการสิทธิมนุษยชนแห่งชาติและหน่วยงานต่างๆ ดังต่อไปนี้

1. คณะกรรมการสิทธิมนุษยชนแห่งชาติควรทำหน้าที่เป็นเจ้าภาพหลัก ในการพัฒนากระบวนการเสริมสร้างและสนับสนุนให้เกิดคนทำงานด้านสิทธิและสถานะบุคคลที่เข้าใจในกฎหมาย และระเบียบต่างๆ ที่เกี่ยวข้องเพิ่มขึ้น เพื่อให้คนเหล่านี้สามารถเผยแพร่ข้อมูลต่างๆ ที่จะช่วยบรรเทาปัญหาด้านสถานะบุคคลในพื้นที่ภาคตะวันออกเฉียงเหนือ พร้อมกับสนับสนุนการจัดตั้ง “ศูนย์ให้คำปรึกษาและให้ข้อมูลด้านสิทธิและสถานะบุคคลภาคตะวันออกเฉียงเหนือ” ขึ้น เพื่อเป็นหน่วยงานที่ประสานการทำงานในด้านสิทธิและสถานะบุคคล โดยเน้นการทำงานด้วยการมีส่วนร่วมอย่างใกล้ชิดกับกลุ่มผู้ประสบปัญหาด้านสิทธิและสถานะบุคคล ควบคู่กับทำงานพัฒนาศักยภาพผู้มีปัญหาด้านสิทธิและสถานะบุคคลร่วมกับองค์กรของคนเหล่านี้ที่มีอยู่แล้ว ทั้งนี้เพื่อสร้างความรู้ความเข้าใจเกี่ยวกับประเด็นปัญหาและแนวทางการแก้ไขปัญหาของตนเอง รวมทั้งมีความมั่นใจในการอยู่อาศัยในประเทศไทยได้อย่างมีความสุขและมีศักดิ์ศรีของความเป็นมนุษย์

2. คณะกรรมการสิทธิมนุษยชนแห่งชาติ โดยความร่วมมือกับหน่วยงาน และภาคส่วนต่างๆ ที่เกี่ยวข้อง เช่น กรมการปกครอง สภาความมั่นคงแห่งชาติ องค์กรพัฒนาเอกชน นักวิชาการ และผู้มีปัญหาสถานะ ควรมียุทธศาสตร์ในการทำงานด้านสิทธิและสถานะบุคคลร่วมกัน โดยตั้งเป้าหมายในการขจัดปัญหาด้านสิทธิและสถานะบุคคลให้หมดไปโดยเร็ว เพื่อสนับสนุนให้ผู้ประสบปัญหามีโอกาสในการพัฒนาคุณภาพชีวิตของตนเองและครอบครัวเท่าเทียมกับคนอื่นๆ ในสังคม

3. คณะกรรมการสิทธิมนุษยชนแห่งชาติ โดยความร่วมมือกับกรมการปกครอง กระทรวงมหาดไทย ควรกำหนดมาตรการเชิงรุกในการดำเนินการแก้ไขปัญหาด้านสิทธิและสถานะบุคคล ทั้งในกรณีการได้สัญชาติไทย หรือการได้สถานะอื่นๆ รวมถึงการทำให้ผู้ที่อาศัยในประเทศไทยทุกคนได้รับการบันทึกชื่อในระบบทะเบียนราษฎร ซึ่งเป็นเสมือนประตูบานแรกไปสู่การพัฒนาสถานะบุคคลให้ถูกต้องตรงกับข้อเท็จจริง และจะเป็นประโยชน์สำหรับการวางแผนพัฒนาด้านต่างๆ ได้อย่างเหมาะสม โดยเน้นการทำงานร่วมกับองค์การบริหารส่วนท้องถิ่น ผู้นำชุมชน คนทั่วไปในชุมชน กลุ่มผู้ประสบปัญหาด้านสิทธิและสถานะบุคคล และองค์กรพัฒนาเอกชนในระดับพื้นที่

4. คณะกรรมการสิทธิมนุษยชนแห่งชาติ โดยความร่วมมือกับกรมการปกครอง กระทรวงมหาดไทย สภาความมั่นคงแห่งชาติ ภาควิชาการ และหน่วยงานที่เกี่ยวข้องอื่น ควรหารือร่วมกันเพื่อพิจารณาขยายหลักเกณฑ์และเงื่อนไขการได้สัญชาติไทยสำหรับผู้ที่เกิดในประเทศไทยให้ครอบคลุมกลุ่มคนที่มีปัญหาด้านสิทธิและสถานะบุคคลทุกกลุ่ม พร้อมกับกำหนดมาตรการในการแปลงสัญชาติสำหรับคู่สมรสให้สอดคล้องกับข้อเท็จจริงทางด้านเชื้อชาติ โดยต้องลดเงื่อนไขที่เป็นอุปสรรคสำหรับการดังกล่าวให้ได้มากที่สุด

5. คณะกรรมการสิทธิมนุษยชนแห่งชาติ โดยความร่วมมือกับกรมการปกครอง กระทรวงมหาดไทย สภาความมั่นคงแห่งชาติ ภาควิชาการ และหน่วยงานที่เกี่ยวข้องอื่น ควรร่วมมือกันในการขจัดอุปสรรคในการเข้าถึงสิทธิขั้นพื้นฐานในการดำรงชีวิตของผู้มีปัญหาด้านสิทธิและสถานะบุคคล อาทิเช่น การขยายเขตควบคุม การรับบริการจากรัฐ และการทำงาน ให้สอดคล้องกับสภาพความเป็นจริง โดยในปัจจุบันมีคนหนุ่มสาวซึ่งเกิดในประเทศไทยในอนาคตจำนวนมากเดินทางไปทำงานอยู่ในกรุงเทพมหานคร และเมืองใหญ่ต่างๆ โดยไม่ได้ขออนุญาตตามที่กฎหมายกำหนด ทั้งนี้เพื่อเปิดโอกาสให้คนเหล่านี้ซึ่งโดยข้อเท็จจริงเป็นผู้ที่อาศัยอยู่ในประเทศไทยและอาจเป็นผู้ที่จะได้รับสัญชาติไทยในอนาคตได้มีโอกาสในการพัฒนาคุณภาพชีวิตของตนเองและครอบครัวให้ทัดเทียมกับคนอื่นๆ

6. คณะกรรมการสิทธิมนุษยชนแห่งชาติ โดยความร่วมมือกับกรมการปกครอง กระทรวงมหาดไทย สภาความมั่นคงแห่งชาติ ภาควิชาการ และหน่วยงานที่เกี่ยวข้องอื่น สร้างความร่วมมือกับประเทศเพื่อนบ้านในการพัฒนาระบบทะเบียนราษฎรให้มีความใกล้เคียงกัน หรือสามารถตรวจสอบข้อมูลร่วมกันได้

บรรณานุกรม

ภาษาไทย

UNHCR. *ผู้ลี้ภัยคือใคร*. สืบค้นเมื่อ 9 พฤษภาคม 2558, จาก http://www.unhcr.or.th/th/refugee/about_refugee

กมลทิพย์ แจ่มกระจ่าง. (2545). *พัฒนาการของสิทธิมนุษยชนในประเทศไทย*. กรุงเทพฯ: ศูนย์ศึกษาพัฒนาประชาธิปไตย มหาวิทยาลัยธรรมศาสตร์.

กรมการจัดหางาน. (2556). *จำนวนแรงงานต่างด้าวที่ได้รับอนุญาตทำงานคงเหลือทั่วราชอาณาจักร - ข้อมูลสถิติรายเดือน มิถุนายน 2556*. รายงานอิเล็กทรอนิกส์แม่ข่าย กองแผนงานและสารสนเทศ. สืบค้นเมื่อวันที่ 15 สิงหาคม 2558, จาก <http://wp.doe.go.th>

กระทรวงแรงงาน, กองแผนงานและสารสนเทศ. (2556). *สถิติการขึ้นทะเบียนแรงงานข้ามชาติ ปี พ.ศ.2556*. สืบค้นเมื่อ 18 เมษายน 2558, จาก <http://www.mol.go.th/anonymouse/home>

กระทรวงต่างประเทศ. (2545). *สาธารณรัฐประชาธิปไตยประชาชนลาว*. สืบค้นเมื่อ 6 กันยายน 2549, จาก <http://www.qualityoflife.htm>

กระทรวงมหาดไทย, ศูนย์ดำเนินการเกี่ยวกับผู้อพยพ. (2520). *การดำเนินการต่อผู้อพยพจากลาว เขมร เวียดนาม ในประเทศไทย*. กรุงเทพฯ: อักษรสมัย.

กระทรวงสาธารณสุข. (2550). *ระบบสุขภาพของสาธารณรัฐประชาธิปไตยประชาชนลาว*. นครหลวงเวียงจันทน์: แผนกกองสาธารณสุข.

กระทรวงสาธารณสุข, สำนักสารนิเทศ. (2558). *สว.จัดระบบรองรับมติ ครม.ให้คนไทยที่มีปัญหาไร้สิทธิเข้าถึงบริการสุขภาพเพิ่ม 208,631 คน (ข่าวเพื่อสื่อมวลชน)*. สืบค้นเมื่อ 15 มิถุนายน 2558, จาก http://pr.moph.go.th/iprg/include/admin_hotnew/show_hotnew.php?Id_Hot_new=73003



กฤตยา อาชวนิจกุล และ พรสุข เกิดสว่าง. (2540). *สถานะของชาวเขาและชนกลุ่มน้อยในประเทศไทย*. นครปฐม: สถาบันวิจัยประชากรและสังคม มหาวิทยาลัยมหิดล.

กฤตยา อาชวนิจกุล และคณะ. (2550). *รัฐไทยกับการปรับเปลี่ยนนโยบายเอตส์และอนามัยเจริญพันธ์ในกลุ่มแรงงานข้ามชาติ*. นครปฐม: สถาบันวิจัยประชากรและสังคม มหาวิทยาลัยมหิดล.

กฤตยา อาชวนิจกุล และพรสุข เกิดสว่าง. (2540). *เส้นทางแรงงานหญิงจากประเทศเพื่อนบ้านสู่ธุรกิจการค้าบริการทางเพศในประเทศไทย*. นครปฐม: สถาบันวิจัยประชากรและสังคม มหาวิทยาลัยมหิดล.

กฤตยา อาชวนิจกุล, พันธุ์ทิพย์ กาญจนะจิตรา สายสุนทร. (2548). *คำถามและข้อท้าทายต่อนโยบายรัฐไทยในการจัดการปัญหาสิทธิสถานะและสิทธิของแรงงานต่างชาติ*. กรุงเทพฯ: เอดิชั่นเพรส โปรดักส์.

กฤตยา อาชวนิจกุล. (2546). *สถานะความรู้เรื่องแรงงานข้ามชาติในประเทศไทย*. นครปฐม: สถาบันวิจัยประชากรและสังคม มหาวิทยาลัยมหิดล.

กฤตยา อาชวนิจกุล. (2554). *การจัดระบบคนไร้รัฐในบริบทประเทศไทย. ใน ประชากรและสังคม 2554: จุดเปลี่ยนประชากร จุดเปลี่ยนสังคมไทย*. สุรีย์พร พันพิง และ มาลี สันภูวรรณ, บรรณาธิการ. นครปฐม: สถาบันวิจัยประชากรและสังคม มหาวิทยาลัยมหิดล.

กลุ่มงานความมั่นคง, ที่ทำการปกครองจังหวัดอุบลราชธานี. (2552). *เอกสารประกอบการประชุมการศึกษาคุณภาพของคณะกรรมการวิสามัญศึกษาปัญหาการบังคับใช้กฎหมายและแนวทางการแก้ไขการไร้สถานะและสิทธิของบุคคลในประเทศไทย วุฒิสภา ในพื้นที่จังหวัดอุบลราชธานี*. ณ ห้องประชุมมิตรไมตรี 1 ศาลากลางจังหวัดอุบลราชธานี, 16 ตุลาคม 2552.

กลุ่มงานประกันสุขภาพ, สำนักงานสาธารณสุขจังหวัดขอนแก่น. (2557, 12 กันยายน). *รู้จัก “กลุ่มบุคคลที่มีปัญหาสถานะและสิทธิ” ให้มากขึ้น*. สืบค้นเมื่อ 7 ตุลาคม 2558, จาก <http://www.uckkpho.com/index.php/8-0-state-less/1-1-5-history-of-state-less-people>

กศน. อำเภอน้ำขุ่น. ข้อมูลพื้นฐานตำบลอาฮี. สืบค้นเมื่อ 1 สิงหาคม 2558, จาก <http://loei.nfe.go.th/portal/tha/tumbol/ahi/index.php?name=news2&file=readnews&id=>

ขจัดภัย บุรุษพัฒน์. (2536). *ผู้อพยพลี้ภัยจากอินโดจีน*. กรุงเทพฯ: แพร่พิทยา.

ขวัญชีวัน บัวแดง. (2547). *วาทกรรมอัตลักษณ์*. กรุงเทพฯ: ศูนย์มานุษยวิทยาสิรินธร.

คชชิน สุวิชา.(2551). *การเข้าถึงการบริการด้านสุขภาพของพนักงานบริการชาวลาว: กรณีศึกษา อำเภอสรีเชียงใหม่ จังหวัดหนองคาย*. วิทยานิพนธ์ปริญญาศิลปศาสตรมหาบัณฑิต สาขาวิชา พัฒนาสังคม บัณฑิตวิทยาลัย มหาวิทยาลัยขอนแก่น.

เครือข่ายผู้ย้ายถิ่นในกลุ่มน้ำโขงและศูนย์ผู้ย้ายถิ่นเอเชีย. (2550). *การย้ายถิ่นในอนุภาคลุ่มน้ำโขง*. กรุงเทพฯ: ห้างหุ้นส่วนจำกัดสามลดา.

โครงการศึกษาวิจัยเพื่อสำรวจสถานการณ์ และศึกษาความเป็นไปได้ ในการขจัดปัญหาการจดทะเบียนการเกิด และปัญหาสถานะบุคคลของประชาชนในพื้นที่ประสบภัยสึนามิ. (2549, 25 กรกฎาคม). *เด็กชายสมปอง ลินสุวรรณ: บุตรของมารดาไทย แต่ไปเกิดพม่า จึงยังไร้สัญชาติ (กรณีศึกษาผู้มีปัญหาสถานะบุคคล โดยเป็นบุคคลที่มีสัญชาติไทย แต่ยังไม่ได้รับการยอมรับ)*. สืบค้นเมื่อ 7 ตุลาคม 2558, จาก <http://www.archanwell.net/autopage06/file/20061206043823.doc>

จกกลนี้ เกิดพิบูล. (2548). *การศึกษาความต้องการและการให้บริการสินค้าสาธารณะ ขององค์กรปกครองส่วนท้องถิ่นในจังหวัดเชียงใหม่*. เชียงใหม่: คณะเศรษฐศาสตร์ มหาวิทยาลัยเชียงใหม่.

จรัส สุวรรณมาลา. (2538). *ปฏิรูประบบการคลังไทย: กระจายอำนาจสู่ภูมิภาคและท้องถิ่น*. กรุงเทพฯ: สำนักงานกองทุนสนับสนุนการวิจัย.

จังหวัดอุบลราชธานี. (2555). *เอกสารประกอบการประชุมหารือกับคณะกรรมการสิทธิมนุษยชน สิทธิเสรีภาพ และการคุ้มครองผู้บริโภค วุฒิสภา. ณ ห้องประชุมสิงห์เสมา (POC) ศาลากลาง จังหวัดอุบลราชธานี (ชั่วคราว), 7 ธันวาคม 2555.*



จัดหางานจังหวัดหนองคาย. (2549). *สถิติการขึ้นทะเบียนแรงงานข้ามชาติ ปี พ.ศ.2549*. หนองคาย:
สำนักงานจัดหางานจังหวัดหนองคาย. (เอกสารอัดสำเนา).

จันทร์ธา ธนะพัฒน์นางศ์. (2554). คนไร้รัฐกับสถานะความเป็นพลเมือง มุมมองต่อความเป็นพลเมือง
ยุคหลังรัฐชาติ (postnation-state) กรณีศึกษาพื้นที่อำเภอบุญทริก จังหวัดอุบลราชธานี. ใน
กนกวรรณ มะโนรมย์ (บก.). *ชายแดนอีสานกับเพื่อนบ้าน: ข้อค้นพบทางวิชาการและนโยบายเชิง
นโยบาย* (หน้า 97-120). อุบลราชธานี: ศูนย์วิจัยสังคมอนุภูมิภาคลุ่มน้ำโขง คณะศิลปศาสตร์
มหาวิทยาลัยอุบลราชธานี.

จันทร์ธา ธนะพัฒน์นางศ์, ศิระศักดิ์ คชสวัสดิ์ และกิสัน นามนคร. (2553). *แนวทางและกลไกการแก้ไข
ปัญหาของความทับซ้อน/กำกวมระหว่างคนไร้รัฐกับแรงงานต่างด้าวสัญชาติลาว: กรณีศึกษา
พื้นที่อำเภอบุญทริก จังหวัดอุบลราชธานี*. กรุงเทพฯ: สำนักงานกองทุนสนับสนุนการวิจัย.

จามะรี เชียงทอง. (2547). การเมืองเรื่องชาติพันธุ์ วัฒนธรรม และความรู้พื้นถิ่นในไทย เวียดนาม
และลาว. ใน ศูนย์มานุษยวิทยาสิรินธร (องค์การมหาชน). *ว่าด้วยแนวทางการศึกษาชาติพันธุ์,
เอกสารวิชาการลำดับที่ 36* (หน้า 127-189). กรุงเทพฯ: ศูนย์มานุษยวิทยาสิรินธร.

เฉลิมเกียรติ ผิวฉนวน. (2530). *ปรัชญาสิทธิมนุษยชนและพันธกรณีในสังคมไทย*. กรุงเทพฯ:
สำนักพิมพ์งานดี.

ธราดร ทิพยมนตรี. (2544). *การส่งกลับผู้อพยพชาวเวียดนามและลาว*. ปัญหาพิเศษตามหลักสูตรรัฐ
ประศาสนศาสตรมหาบัณฑิต (สาขาวิชาการบริหารทั่วไป) มหาวิทยาลัยบูรพา.

ธิดิกมล สุขเย็น. (2548, 14 กันยายน). รายงานพิเศษ: “บัตรสี” สปีชีส์พลเมืองตามกฎหมาย. สืบค้น
เมื่อ 9 พฤษภาคม 2558, จาก <http://www.prachatai.com/journal/2005/09/5679>

บงกช หงส์คำมี. (2539). *ไทยกับลาว: รวมบทความในไทยกับเพื่อนบ้าน*. กรุงเทพฯ: สถาบันเอเชีย
ศึกษา จุฬาลงกรณ์มหาวิทยาลัย.

ประมวล สุขกล่อม. (2547). *แรงงานลาวอพยพในภาคอีสาน: กรณีแรงงานลาวอพยพ จังหวัด
มุกดาหาร*. วิทยานิพนธ์ปริญญาศิลปศาสตรมหาบัณฑิต สาขาวิชาพัฒนาสังคม บัณฑิต
วิทยาลัย มหาวิทยาลัยขอนแก่น.



- ประสิทธิ์ ลีปรีชา. (2545). อัตลักษณ์ทางเครือญาติของกลุ่มชาติพันธุ์ม้งท่ามกลางความทันสมัย. ใน
ปิ่นแก้ว เหลืองอร่ามศรี (บก.). *อัตลักษณ์ชาติพันธุ์และความเป็นชายขอบ* (หน้า 203- 252).
กรุงเทพฯ: ศูนย์มานุษยวิทยาสิรินธร.
- ปิ่นแก้ว เหลืองอร่ามศรี. (2545). ข้ามพรมแดนกับคำถามเรื่อง อัตลักษณ์ วัฒนธรรม พื้นที่และความ
เป็นชาติ. *วารสารสังคมศาสตร์ มหาวิทยาลัยเชียงใหม่: ข้ามพรมแดน*.15 (1), 1 – 15.
- พันธุ์ทิพย์ กาญจนะจิตรา สายสุนทร. (2546). *การปรากฏตัวของคนไร้รัฐไร้สัญชาติในประเทศไทย:
แนวคิดและมาตรการในการจัดการปัญหาที่ขอบด้วยกฎหมายระหว่างประเทศ*. รายงานวิจัย
ฉบับสมบูรณ์ เสนอต่อคณะกรรมการส่งเสริมงานวิจัย คณะนิติศาสตร์ มหาวิทยาลัย
ธรรมศาสตร์, กรุงเทพฯ.
- มณีมัย ทองอยู่ และดุษฎี อายุวัฒน์. (2548). เครือข่ายทางสังคมของแรงงานข้ามชาติชาว ลาวใน
ประเทศไทย. *วารสารสังคมลุ่มน้ำโขง*, 1 (2).
- มหาวิทยาลัยรามคำแหง, คณะรัฐศาสตร์. (2522). *การประชุมทางวิชาการ เรื่อง ไทยกับปัญหาผู้ลี้ภัย
อินโดจีน (Thailand and Indochinese refugees)*. กรุงเทพฯ : มหาวิทยาลัยรามคำแหง.
- มูลนิธิรักษ์ไทย. (2555). *รายงานการสำรวจผู้ไม่มีสัญชาติในพื้นที่เป้าหมายโครงการฟ้ามิตร จังหวัด
เลย* (เอกสารไม่ตีพิมพ์)
- ยิ่งยง เรือนทอง. (2525). *ความคิดเห็นของประชาชนในจังหวัดอุบลราชธานีที่มีต่อชาวลาวอพยพ.
วิทยานิพนธ์ศิลปศาสตรมหาบัณฑิต (พัฒนาสังคม) มหาวิทยาลัยเกษตรศาสตร์, กรุงเทพฯ.*
- รัตนา วรยศ. (2549). *คุณภาพชีวิตแรงงานลาวข้ามชาติในจังหวัดหนองคาย*. วิทยานิพนธ์ปริญญา
พยาบาล ศาสตรมหาบัณฑิต สาขาวิชาการพยาบาลชุมชน บัณฑิตวิทยาลัย
มหาวิทยาลัยขอนแก่น.
- วัชรินทร์ธร โดพันธ์ และคณะ. (2555). *การพัฒนากระบวนการเรียนรู้เพื่อเสริมสร้างครอบครัว
พอเพียง และพึ่งตนเองของชุมชนบ้านอาฮี ตำบลอาฮี อำเภอท่าลี่ จังหวัดเลย*. กรุงเทพฯ:
สำนักงานสนับสนุนการวิจัย.

วันดี สันติวุฒิมณี. (2540). *กระบวนการสร้างอัตลักษณ์ทางชาติพันธุ์ของชาวไทยใหญ่ชายแดน ไทย – พม่า: กรณีศึกษา หมู่บ้านเปียงหลวง อำเภอเวียงแหง จังหวัดเชียงใหม่*. วิทยานิพนธ์สังคมวิทยา และ มานุษยวิทยา มหาวิทยาลัยมหิดล (มานุษยวิทยา) บัณฑิตวิทยาลัย มหาวิทยาลัยธรรมศาสตร์, กรุงเทพฯ.

วิกิพีเดีย สารานุกรมเสรี. (2549). *สาธารณรัฐประชาธิปไตยประชาชนลาว*. สืบค้นเมื่อ 20 พฤษภาคม 2554, จาก <http://www.th.wikipedia.org>.

วินัส สีสุข. (2554). *รักษาโรคไร้รัฐด้วยกฎหมายทะเบียนราษฎร*. กรุงเทพฯ: สถาบันวิจัยและพัฒนาเพื่อเฝ้าระวังสถานะไร้รัฐ.

วีระ โลจายะ. (2525). *กฎหมายสิทธิมนุษยชน*. กรุงเทพฯ: โรงพิมพ์มหาวิทยาลัยรามคำแหง.

สุชาดา ทวีสิทธิ์ และสุรสม กฤษณะจุกะ. (2555). *ภาวะไร้สัญชาติ-ไร้รัฐ ชายแดนอีสาน คนลาวอพยพ*. อุบลราชธานี: ศูนย์วิจัยสังคมอนุภูมิภาคลุ่มน้ำโขง คณะศิลปศาสตร์ มหาวิทยาลัยอุบลราชธานี.

ศรีสมบัติ โชคประจักษ์ชัด และคณะ. (2556). *บทวิเคราะห์ข้อมูล สถานการณ์ และเชื่อมโยงเพื่อวางทิศทางแผนสิทธิมนุษยชนแห่งชาติ ฉบับที่ 3 (พ.ศ.2557-2561)*. กรุงเทพฯ: กรมคุ้มครองสิทธิและเสรีภาพ กระทรวงยุติธรรม.

ศศิประภา จันทะวงศ์. (2552). *วาทกรรมความเป็นพลเมือง ความหมาย และการต่อรองของชนกลุ่ม*. วิทยานิพนธ์สังคมวิทยาและมานุษยวิทยา มหาวิทยาลัยมหิดล สาขาวิชามานุษยวิทยา คณะสังคมวิทยาและมานุษยวิทยา มหาวิทยาลัยธรรมศาสตร์, กรุงเทพฯ.

ศิริศักดิ์ คชสวัสดิ์ และจันทรา ธนะวัฒน์วงศ์. (2555). ปัญหาการเข้าถึงสิทธิขั้นพื้นฐานและสวัสดิการสังคมของคนไร้รัฐไร้สัญชาติในมิติแรงงาน. ใน นภาพร อติวานิชยพงศ์ และคณะ. *แรงงานกับความไม่เป็นธรรม: ปัญหาและทางออก* (หน้า 5-1 – 5-59). กรุงเทพฯ: สถาบันวิจัยสังคม จุฬาลงกรณ์มหาวิทยาลัย.

ศิริศักดิ์ คชสวัสดิ์. (2556). *คนไร้รัฐไร้สัญชาติจังหวัดอุบลราชธานี: ความเป็นมา สภาพปัญหา และข้อเสนอ*. เอกสารจัดเตรียมสำหรับการประชุมเชิงปฏิบัติการเพื่อการมีส่วนร่วมการประเมิน



สถานการณ์สิทธิมนุษยชนในพื้นที่ภาคตะวันออกเฉียงเหนือ ระหว่างวันที่ 29 – 30
กรกฎาคม 2556 ณ โรงแรมเซ็นทารา แอนด์ คอนเวนชันเซ็นเตอร์ จังหวัดขอนแก่น.
(เอกสารอัดสำเนา)

ศูนย์ข่าวสารตลาดแรงงานจังหวัดขอนแก่น. (2555). *ข้อมูลพื้นฐานด้านแรงงาน 20 จังหวัด ภาค
ตะวันออกเฉียงเหนือปี 2554*. สืบค้นเมื่อ 7 มกราคม 2557, จาก [http://115.31.137.49/
lmi-ne/analysis/BROLD_2554.doc](http://115.31.137.49/lmi-ne/analysis/BROLD_2554.doc)

ศูนย์มานุษยวิทยาสิรินธร (องค์การมหาชน). (2547). *ว่าด้วยแนวทางการศึกษาชาติพันธุ์*. กรุงเทพฯ:
ศูนย์มานุษยวิทยาสิรินธร.

สำนักงานจังหวัดหนองคาย. (ม.ป.ป.). *บรรยายสรุปจังหวัดหนองคาย: ข้อมูลพื้นฐานจังหวัด
หนองคาย*. สืบค้นเมื่อ 18 เมษายน 2558, จาก [http://202.28.118.8/nk2015/web/
document/download?id=144](http://202.28.118.8/nk2015/web/
document/download?id=144)

สำนักงานป้องกันจังหวัดเลย. (2558). *บันทึกการข้ามแดนด่านประเพณีชั่วคราวบ้านนากระเซิง
อำเภอท่าลี่ จังหวัดเลย*.

สุวัฒน์ คงแป้น. (2547). *กลุ่มท่อนเงินแม่หญิงลาว: ก้าวสู่ชุมชนพึ่งตนเอง*. กรุงเทพฯ: มูลนิธิชุมชนไท
มูลนิธิศูนย์ศึกษาที่อยู่อาศัยแห่งเอเชีย (ACHR) และ สถาบันพัฒนาองค์กรชุมชน (องค์การ
มหาชน).

สุวิทย์ ธีรศาสตร์. (2543). *ประวัติศาสตร์ลาว 1779 -1975*. กรุงเทพฯ: สร้างสรรค์.

หุมพันธ์ รัตตะนะวง. (2546). *วัฒนธรรมและวัฒนธรรมใหม่ของลาว. สารมิตรภาพไทย-ลาว, 10 (1),
18-31.*

อนุชิต สิงห์สุวรรณ. (2554). *ตัวตน ของคนเชียงคาน: ในมุมมองนักเดินทางตะวันตก, เมืองโบราณ,
37 (4).*

อรวรรณ รอดสังวาล. (2546). *สิทธิในการมีสุขภาพอนามัยดีของคนไร้สัญชาติในประเทศไทย.
วิทยานิพนธ์นิติศาสตรมหาบัณฑิต คณะนิติศาสตร์ มหาวิทยาลัยธรรมศาสตร์, กรุงเทพฯ.*



อัญชลี กิจธนไพบุลย์. (2547). *สิทธิในการอาศัยอยู่ในประเทศไทยของคนไร้สัญชาติ*. วิทยานิพนธ์นิติ
ศาสตรมหาบัณฑิต คณะนิติศาสตร์ มหาวิทยาลัยธรรมศาสตร์, กรุงเทพฯ.

อาภรณ์ พุ่มนิคม. (2522). *ปัญหาผู้ลี้ภัยอินโดจีนในประเทศไทย*. วิทยานิพนธ์รัฐศาสตรมหาบัณฑิต
สาขาความสัมพันธ์ระหว่างประเทศ คณะรัฐศาสตร์ จุฬาลงกรณ์มหาวิทยาลัย, กรุงเทพฯ

อารยาชิน วรโกมล. (2547). *สิทธิในการทำงานของคนไร้สัญชาติในประเทศไทย*. วิทยานิพนธ์นิติ
ศาสตรมหาบัณฑิต คณะนิติศาสตร์ มหาวิทยาลัยธรรมศาสตร์, กรุงเทพฯ.

อุดมศักดิ์ สีนธิพงษ์. (2550). *สิทธิมนุษยชน*. กรุงเทพฯ: วิญญูชน.

ภาษาอังกฤษ

Appadurai, Arjun. (1990). Disjuncture and Difference in the Global Cultural Economy.
In Mike Featherstone, Ed., *Global Culture: Nationalism, Globalization and
Modernity* (pp. 295-310) .London: SAGE Publications.

Appadurai, Arjun. (1996). *Modernity At Large: Cultural Dimensions of Globalization*.
Minneapolis: University of Minnesota Press.

Benhabib, Seyla. (2004). *The rights of others: aliens, residents, and citizens*. UK:
Cambridge University.

Kingsbury, Damien. (2008). Universalism and Exceptionalism in Asia. In Kingsbury,
Damien and Avonius, Leena, (eds.). *Human rights in Asia: a reassessment of
the Asian values debate*. New York: Palgrave Macmillan.

Musgrave, Richard A. and Musgrave, Peggy B. (1989). *Public Finance in Theory and
Practice*. 5th ed., United States of America: McGraw-Hill, Inc



Tiburciol, Carmen. (2001). *The Human Rights of Aliens under International and Comparative Law*. Netherland: Kluwer Law International.

Vail, Peter. (2550). *The Stateless Encounter the State: Dimensions of Marginality on the Thai-Lao Border*. เอกสารประกอบการประชุมประจำปีทางมานุษยวิทยา ครั้งที่ 6 เรื่อง รัฐ จากมุมมองของชีวิตประจำวัน จัดโดย ศูนย์มานุษยวิทยาสิรินธร (องค์การมหาชน), 28-30 มีนาคม 2550.

Winichakul, Thongchai. (1994). *Siam Mapped: A History of the Geo-Body of a Nation*. Honolulu: University of Hawaii Press.

Yeoh, Brenda S. A. and Willis, Katie, (eds.). (2004). *State/ nation/ transnational: perspectives on transnationalism in Asia-Pacific*. London: Routledge.

ภาคผนวก 1

กรอบประเด็นคำถามสำหรับการสัมภาษณ์กรณีศึกษา

- 1) ประวัติส่วนตัวของผู้ที่ประสบปัญหาสถานะ
 - family profile
 - อาชีพ รายได้ การทำมาหากิน ทรัพย์สิน ที่ดิน บ้านเรือน
 - บทบาทในชุมชน
- 1) สถานภาพปัญหาการเข้าถึงสิทธิแบบต่างๆ
- 2) การจัดการกับปัญหาที่เผชิญอยู่ (ประสบการณ์ของตัวผู้ประสบปัญหาเอง)
- 3) นโยบายของรัฐกับการปฏิบัติการในระดับพื้นที่
- 4) ผลกระทบที่เกิดขึ้นทั้งในระดับปัจเจกบุคคล ครอบครัว ชุมชน และสังคมไทย

ภาคผนวก 2

การจัดประชุมเพื่อประมวลและวิเคราะห์ปัญหาด้านสิทธิและสถานะบุคคลในระดับพื้นที่

กิจกรรมเวทีประเมินสถานการณ์การละเมิดสิทธิในกลุ่มผู้มีปัญหาสถานะบุคคล

อำเภอท่าบ่อ จังหวัดหนองคาย

วันที่ 13 สิงหาคม 2558 ณ ศูนย์ กศน.กองนาง อำเภอท่าบ่อ จังหวัดหนองคาย

ผู้เข้าร่วม 30 คน

1. สถานการณ์คนลาวในอำเภอท่าบ่อโดยภาพรวม

ตำบลโพธิ์สา : มีคนลาวในพื้นที่ประมาณ 200 คน มีทั้งคนที่เข้ามาแต่งงานมีครอบครัวในพื้นที่และเข้ามาทำงานรับจ้าง โดยเฉพาะบริเวณเกาะดอนกลางแม่น้ำโขง จะมีคนลาวเข้ามาทำอะไรทำสวนเป็นจำนวนมาก นอกจากนี้ยังมีคนลาวที่เข้ามาทำงานในร้านอาหารคาราโอเกะ ซึ่งส่วนใหญ่จะเป็นผู้หญิงอายุประมาณ 15-25 ปี

ตำบลน้ำโมง : เป็นตำบลชั้นใน ไม่ได้มีพื้นที่ติดกับแม่น้ำโขง แต่ก็มีคนลาวอพยพเข้ามาอาศัยอยู่เป็นจำนวนมาก ประมาณ 100 คน ส่วนใหญ่จะเข้ามาแต่งงานมีครอบครัวกับคนไทยในพื้นที่ มีอาชีพรับจ้างทั่วไป ทั้งรับจ้างในภาคเกษตรกรรม และทำงานรับจ้างตามร้านอาหาร ขายของ และร้านอาหารคาราโอเกะ

ตำบลท่าบ่อ : จะมีแรงงานที่หลากหลายสัญชาติ อาทิ แรงงานลาว เวียดนาม พม่า และกัมพูชา ส่วนมากจะมีแรงงานลาว เข้ามาทำงานและอาศัยอยู่เป็นจำนวนมาก การทำงานของแรงงานส่วนใหญ่จะมีการเข้ามารับจ้างตามบริษัทห้างร้านต่างๆในบริเวณอำเภอท่าบ่อ ตลอดจนการเข้ามาทำงานในร้านอาหารคาราโอเกะ ส่วนกลุ่มคนลาวที่เข้ามาตั้งหลักปักฐานจะพบมากในบริเวณหมู่บ้านดอนเขี้ยว ส่วนใหญ่เข้ามาแต่งงานกับคนไทยในพื้นที่ มีการซื้อที่ดินเพื่อทำการเกษตรและอยู่อาศัยที่บ้านดอนเขี้ยวเป็นครอบครัว

ตำบลกองนาง : มีคนลาวในพื้นที่ประมาณ 200 คน ส่วนใหญ่เป็นผู้หญิงที่เข้ามาแต่งงานมีครอบครัวกับสามีคนไทยในพื้นที่ ส่วนคนลาวที่เข้ามาทำงานจะมีทั้งในภาคการเกษตร และโรงงาน

แบบครัวเรือน ซึ่งจะเข้ามาทำงานตามฤดูกาล 3-5 เดือน คนลาวส่วนมากมีการประกอบเกษตรกรรม และรับจ้างทั่วไป แต่ก็มีบางคนเข้ามาอยู่กับสามีแต่ไม่ได้มีการประกอบอาชีพอะไรเลย

2. การละเมิดสิทธิในกลุ่มผู้มีปัญหาสถานบุคคล

มีการนำเสนอข้อมูล 5 กรณีศึกษาพร้อมแลกเปลี่ยนประเด็นการละเมิดสิทธิในกลุ่มผู้มีปัญหา สถานบุคคลในพื้นที่ พบว่า ปัญหาการละเมิดสิทธิในกลุ่มประชากรดังกล่าวมีทั้งการละเมิดสิทธิที่เกิดขึ้นในระดับครอบครัว ระดับชุมชนและสังคม

ปัญหาการละเมิดสิทธิในระดับครอบครัว : การละเมิดสิทธิในครอบครัวเกิดขึ้นโดยคนในครอบครัวเป็นผู้ละเมิดทั้งการตำหนิ การดูถูกเหยียดหยาม การว่าร้ายให้ร้าย หรือบางครั้งมีการใช้กำลังลงไม้ลงมือ ซึ่งปรากฏการณ์ดังกล่าวมักเกิดกับกลุ่ม “ผู้หญิง” ที่มาแต่งงานและมีครอบครัวอยู่ฝั่งไทย โดยเกิดจากสาเหตุเกิดจากการเหมารวมว่าผู้หญิงลาวทุกคนมาทำงานเมืองไทยเพื่อหาเงินกลับบ้านไม่จริงใจ ประกอบกับโดยส่วนใหญ่ผู้ที่เข้ามาอยู่ในประเทศไทยเข้าเมืองโดยผิดกฎหมาย จึงเป็นจุดอ่อนให้ถูกข่มขู่และละเมิดสิทธิได้ง่าย

ปัญหาการละเมิดสิทธิที่เกิดขึ้นในระดับชุมชน : การละเมิดสิทธิในระดับชุมชนส่วนใหญ่ที่พบคือ ปัญหาทัศนคติทางชาติพันธุ์ โดยเฉพาะอคติกับความเป็นคนลาว ที่ชุมชนชายแดนได้ถูกปลูกฝังผ่านประวัติศาสตร์ สื่อต่างๆ ที่ให้ความสำคัญและเน้นประเด็นชาตินิยมภายใต้กระบวนการสร้างชาติ ซึ่งโดยส่วนใหญ่มองประเทศลาวและคนลาวว่าเป็นผู้ที่ด้อยกว่าประเทศไทย ซึ่งประเด็นดังกล่าวนำไปสู่การกดขี่ ดูถูกและข่มเหงคนลาวที่อาศัยอยู่ในชุมชนเดียวกัน อีกทั้งชาวลาส่วนใหญ่มีข้อจำกัดการเข้าเมืองผิดกฎหมาย จึงส่งผลต่อการถูกเอารัดเอาเปรียบจากคนในชุมชนเดียวกันได้ง่ายมากยิ่งขึ้น

ปัญหาการละเมิดสิทธิที่เกิดขึ้นในระดับสังคม : ปัญหาการละเมิดสิทธิที่เกิดขึ้นในระดับสังคม หมายถึงปัญหาที่เกิดขึ้นจากการได้รับผลกระทบจากนโยบายที่ไม่เป็นธรรมหรือจากการละเมิดสิทธิของผู้ปฏิบัติหน้าที่หน่วยงานภาครัฐ ซึ่งเท่าที่พบส่วนใหญ่จะเป็นปัญหาการกล่าวดูถูกเหยียดหยาม ตีตรา ซึ่งบางครั้งก็นำไปสู่การเลือกปฏิบัติ อาทิ การถูกดูถูก ตีตรา และเลือกปฏิบัติจากเจ้าหน้าที่หน่วยงานสาธารณสุขเมื่อไปขอรับการรักษาพยาบาล การเพิกเฉยของเจ้าหน้าที่ตำรวจเมื่อมีกรณีพิพาทระหว่างคนลาวและคนไทยในพื้นที่ เป็นต้น ซึ่งสาเหตุปัญหาโดยส่วนใหญ่เกิดจากอคติทางชาติพันธุ์และข้อจำกัดทางด้านกฎหมายของพี่น้องลาวในพื้นที่

ภายใต้ข้อสรุปข้างต้นพี่น้องลาวได้ร่วมกันเสนอปัญหาสำคัญปัญหาที่กลุ่มตัวเองกำลังเผชิญ ซึ่งรวมถึงปัญหาการถูกละเมิดสิทธิในระดับต่างๆได้ทั้งหมด 5 ประเด็น โดยแบ่งตามความเร่งด่วนและศักยภาพที่พี่น้องลาวจะร่วมกันจัดการได้ดังนี้

ลำดับที่ 1 การอยู่ร่วมกัน การอยู่ร่วมกันของชุมชนชายแดนระหว่างคนลาวและคนไทยยังมีการดูถูกเหยียดหยาม หรือบางครั้งนำไปสู่การเลือกปฏิบัติต่อคนในชุมชนเดียวกันซึ่งเกิดจากอคติทางชาติพันธุ์ที่คนไทยมักจะดูถูกคนลาว ซึ่งประเด็นดังกล่าวรวมถึงการถูกล้อเลียนขอลูกคนลาวในโรงเรียนด้วย

ลำดับที่ 2 สถานะบุคคล ปัญหาสถานะบุคคลหมายถึงปัญหาที่พี่น้องคนลาวในพื้นที่ยังไม่สามารถเข้าถึงหมายเลข 13 หลักของประเทศไทยหรือยังไม่มีตัวตนที่ชัดเจนในผืนแผ่นดินไทย ซึ่งนำไปสู่การตีตราเหยียดหยามและถูกเลือกปฏิบัติของคนในชุมชนและเจ้าหน้าที่ภาครัฐในประเทศไทย

ลำดับที่ 3 ปัญหาการรักษาพยาบาล ปัญหาการรักษาพยาบาลหมายถึง การเผชิญกับค่ารักษาพยาบาลที่แพงกว่าคนไทยในพื้นที่อันเนื่องมาจากการไม่สามารถเข้าถึงสิทธิในหลักประกันสุขภาพแบบคนไทย ส่งผลให้ต้องจ่ายค่ารักษาพยาบาลแพงกว่าปกติ

ลำดับที่ 4 ปัญหาที่อยู่อาศัย ปัญหาที่อยู่อาศัยเป็นประเด็นหนึ่งที่เกิดขึ้นกับผู้ที่มีปัญหาสถานะบุคคล บางครอบครัวต้องเร่ร่อนของเช่าที่อยู่อาศัยของคนไทยอยู่ บางครอบครัวต้องอาศัยอยู่หวนอนปลายไร่ของคนไทยโดยมีการสร้างเถียงนาพอเป็นที่พักพิง บางครั้งพบว่าเจ้าของที่อยู่ (คนไทย) ก็มีการไล่ที่ไม่ต้องการให้คนลาวอยู่เพราะกลัวเป็นปัญหาในภายภาคหน้า เป็นต้น

ลำดับที่ 5 ปัญหาครอบครัว ปัญหาครอบครัวเป็นปัญหาที่เกิดขึ้นในครอบครัวทั้งเกิดจากปัญหาทางเศรษฐกิจ ปัญหาการถูกเหยียดหยาม เป็นต้น ซึ่งปัญหาดังกล่าวพี่น้องลาวมองว่าเป็นเรื่องส่วนตัว ในเชิงการจัดการหลายคนมองว่าเป็นเรื่องยากที่จะเข้าไปก้าวกายหรือจัดการ จึงถูกให้ลำดับความสำคัญในระดับท้ายสุด

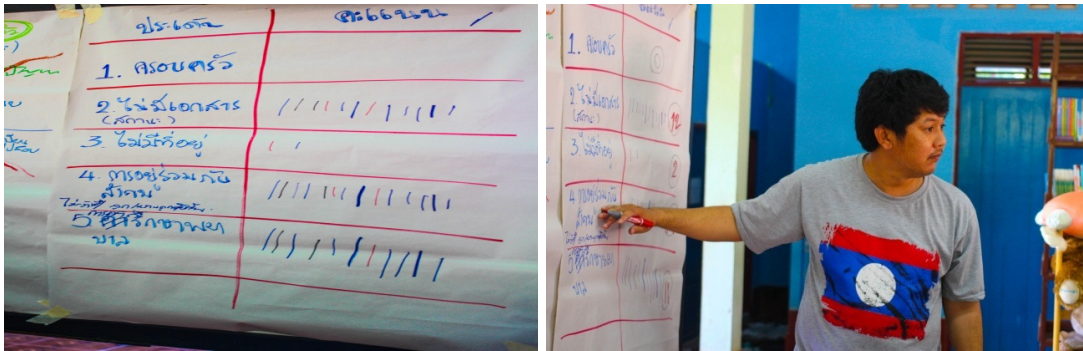

ภาพแสดงการวิเคราะห์ให้ลำดับความสำคัญของปัญหาผู้ประสบปัญหาด้านสิทธิและสถานะบุคคล

กิจกรรมการหาแนวทางและจัดทำแผนการจัดการปัญหาสถานะบุคคล

อำเภอท่าบ่อ จังหวัดหนองคาย

วันที่ 14 สิงหาคม 2558 ณ ศูนย์ กศน.กองนาง อำเภอท่าบ่อ จังหวัดหนองคาย

ผู้เข้าร่วม 35 คน

1. ทบทวนการวิเคราะห์และการให้ลำดับความสำคัญของปัญหา

ลำดับที่ 1 การอยู่ร่วมกัน (การอยู่ร่วมกันของชุมชนชายแดนระหว่างคนลาวและคนไทยยังมีการดูถูกเหยียดหยาม หรือบางครั้งนำไปสู่การเลือกปฏิบัติต่อคนในชุมชนเดียวกันซึ่งเกิดจากอคติทางชาติพันธุ์ที่คนไทยมักจะดูถูกคนลาว ซึ่งประเด็นดังกล่าวรวมถึงการถูกล้อเลียนของลูกคนลาวในโรงเรียนด้วย

ลำดับที่ 2 สถานะบุคคล ปัญหาสถานะบุคคลหมายถึงปัญหาที่พี่น้องคนลาวในพื้นที่ยังไม่สามารถเข้าถึงหมายเลข 13 หลักของประเทศไทยหรือยังไม่มีตัวตนที่ชัดเจนในผืนแผ่นดินไทย ซึ่งนำไปสู่การตีตราเหยียดหยามและถูกเลือกปฏิบัติของคนในชุมชนและเจ้าหน้าที่ภาครัฐในประเทศไทย

ลำดับที่ 3 ปัญหาการรักษาพยาบาล ปัญหาการรักษาพยาบาลหมายถึงการเผชิญกับค่ารักษาพยาบาลที่แพงกว่าคนไทยในพื้นที่อันเนื่องมาจากการไม่สามารถเข้าถึงสิทธิในหลักประกันสุขภาพแบบคนไทย ส่งผลให้ต้องจ่ายค่ารักษาพยาบาลแพงกว่าปกติ

ลำดับที่ 4 ปัญหาที่อยู่อาศัย ปัญหาที่อยู่อาศัยเป็นประเด็นหนึ่งที่เกิดขึ้นกับผู้ที่มีปัญหาสถานะบุคคล บางครอบครัวต้องเร่ร่อนของเช่าที่อยู่อาศัยของคนไทยอยู่ บางครอบครัวต้องอาศัยอยู่หวนอนปลายไร่ของคนไทยโดยมีการสร้างเถียงนาพอเป็นที่พักพิง บางครั้งพบว่าเจ้าของที่อยู่ (คนไทย) ก็มีการไล่ที่ไม่ต้องการให้คนลาวอยู่เพราะกลัวเป็นปัญหาในภายภาคหน้าเป็นต้น

ลำดับที่ 5 ปัญหาครอบครัว ปัญหาครอบครัวเป็นปัญหาที่เกิดขึ้นในครอบครัวทั้งเกิดจากปัญหาทางเศรษฐกิจ ปัญหาการดูถูกเหยียดหยาม เป็นต้น ซึ่งปัญหาดังกล่าวพี่น้องลาวมองว่าเป็นเรื่องส่วนตัว ในเชิงการจัดการหลายคนมองว่าเป็นเรื่องยากที่จะเข้าไปก้าวกายหรือจัดการ จึงถูกให้ลำดับความสำคัญในระดับท้ายสุด

2. การหาแนวทางและแผนการจัดการปัญหาสถานะบุคคลฯ

การประชุมในครั้งนี้ได้แนวทางในการจัดการปัญหาสถานะบุคคล ซึ่งสามารถจัดทำเป็นแผนการดำเนินงานร่วมกันดังนี้

2.1 การชี้แจงกับผู้นำชุมชน : เป็นกิจกรรมที่สร้างความเข้าใจเกี่ยวกับการดำเนินงานการขับเคลื่อนงานด้านสถานะบุคคลในพื้นที่ให้ผู้นำชุมชนได้เข้าใจ

2.2 กิจกรรมการเก็บและรวบรวมข้อมูลผู้มีปัญหาสถานะบุคคลในพื้นที่: เป็นกิจกรรมที่ให้ความสำคัญกับการพัฒนาฐานข้อมูลที่ชัดเจนและสอดคล้องกับความเป็นจริงของผู้มีปัญหาสถานะบุคคลในพื้นที่

2.3 กิจกรรมการพัฒนาศักยภาพแกนนำเรื่องสถานะบุคคล : เป็นกิจกรรมที่ให้ความสำคัญกับการสร้างการเรียนรู้เรื่องสถานะบุคคลให้แกนนำในพื้นที่เพื่อนำไปสู่การประชาสัมพันธ์และให้คำปรึกษาในกลุ่มเพื่อนผู้มีปัญหาสถานะบุคคลในพื้นที่

2.4 กิจกรรมการเรียนรู้และแลกเปลี่ยนกับเจ้าหน้าที่ฝ่ายปกครอง : เป็นกิจกรรมที่แกนนำผู้มีปัญหาสถานะฯ ได้พูดคุยแลกเปลี่ยนกับเจ้าหน้าที่ฝ่ายปกครองที่รับผิดชอบเกี่ยวกับสถานะบุคคลในประเด็นการพัฒนาสถานะบุคคล

2.5 กิจกรรมการร่วมกิจกรรมกับชุมชน : เป็นกิจกรรมที่กลุ่มผู้มีปัญหาสถานะบุคคลในพื้นที่ได้ร่วมกิจกรรมกับชุมชนทั้งในด้าน ประเพณีวัฒนธรรม การพัฒนาชุมชน เพื่อสร้างความคุ้นเคยและเปิดพื้นที่ให้ผู้มีปัญหาสถานะบุคคลได้มีตัวตนและอยู่ร่วมกับชุมชนได้อย่างมีศักดิ์ศรี

2.6 กิจกรรมชุมเขวบ้านเฮา : เป็นกิจกรรมที่จัดขึ้นให้ผู้นำชุมชนและผู้มีปัญหาสถานะบุคคลได้พบปะแลกเปลี่ยนและรับประทานอาหาร พร้อมนำเสนอการทำงานที่ผ่านมาให้ผู้นำชุมชนได้รับรู้รับทราบและให้ข้อเสนอแนะที่เป็นประโยชน์ต่อการทำงานร่วมกันต่อไป

2.7 กิจกรรมสรุปบทเรียนร่วมกัน: เป็นกิจกรรมแลกเปลี่ยนประสบการณ์การทำงานสรุปผลการทำงาน และจัดการวางแผนงานการทำงานต่อไปด้วย

สรุปกิจกรรมประชุมเพื่อระดมและสะท้อนผลการศึกษา

แก่ผู้อพยพไร้สัญชาติในพื้นที่ลุ่มแม่น้ำเหือง จังหวัดเลย

16 กรกฎาคม 2558

ณ วัดธาตุมะนาวเดี่ยว บ้านอาฮี อำเภอท่าลี่ จังหวัดเลย

ผู้เข้าร่วมประชุม:

- | | | |
|----------------------|----|----|
| 1) ผู้อพยพไร้สัญชาติ | 84 | คน |
| 2) ผู้นำท้องถิ่น | 2 | คน |
| 3) ข้าราชการ | 3 | คน |
| 4) นักวิจัย | 4 | คน |

ผลการประชุม

- 1) แนะนำความเป็นมาของโครงการศึกษาวิจัย

นักวิจัยได้ชี้แจงความเป็นมาและอธิบายว่ามีวัตถุประสงค์หลักอยู่สองข้อคือ การศึกษาความเป็นอยู่ของประชากรไร้สัญชาติในพื้นที่ภาคอีสาน และการศึกษาแนวทางในการแก้ไขปัญหาการเป็นอยู่อย่างไร้สัญชาติของกลุ่มคนไม่มีรัฐในภาคอีสาน โดยได้ทำการศึกษากลุ่มตัวอย่างจำนวน ๓ กลุ่ม คือ กลุ่มตัวอย่างในจังหวัดอุบลราชธานี กลุ่มตัวอย่างในจังหวัดหนองคาย และกลุ่มตัวอย่างในพื้นที่ลุ่มแม่น้ำเหือง จังหวัดเลย

- 2) การเป็นอยู่และสภาพปัญหาของคนไร้สัญชาติที่กำลังประสบ

นักวิจัยได้ระดมความคิดเห็นจากผู้เข้าร่วมประชุม ได้ข้อสรุปที่เนื้อหาที่มีประโยชน์งานศึกษาดังนี้ คือ

(1) เหตุผลคนลาวในพื้นที่ลุ่มน้ำเหืองข้ามแดนมาอาศัยอยู่ในประเทศไทยคือ การแต่งงานและมีครอบครัวกับคนไทย ส่วนใหญ่จะเป็นเพศหญิง พฤติกรรมในการข้ามแดนมาแต่งงานส่วนใหญ่จะเริ่มมารับจ้าง หลังจากนั้นจะพบกับหนุ่มคนไทย และตัดสินใจแต่งงานในที่สุด อย่างไรก็ตามชีวิต

ภายหลังจากการแต่งงานแล้วพบว่าส่วนใหญ่จะตัดสินใจอาศัยอยู่กับสามีฝั่งประเทศไทยจนเป็นสาเหตุให้กลายเป็นบุคคลหลบหนีเข้าเมืองอย่างผิดกฎหมาย

(2) ระบบการจัดทะเบียนราษฎรในลาวยังไม่มี การยืนยันตัวบุคคลจะใช้ญาติพี่น้องและนายบ้านเป็นคนรับรอง เมื่อส่วนใหญ่อพยพย้ายมาอาศัยอยู่กับคู่สมรสในฝั่งไทยแล้ว นายบ้านในฝั่งลาวบางคนไม่กล้ารับรอง เนื่องจากเป็นการกระทำผิดกฎหมายในข้อหาหลบหนีออกจากประเทศแบบผิดกฎหมาย จึงเป็นสาเหตุให้คนลาวที่อาศัยอยู่ในพื้นที่ลุ่มน้ำเหืองส่วนใหญ่กลายเป็นบุคคลไร้สัญชาติ

(3) การเข้มงวดทางกฎหมายและปัญหาการเรียกเก็บสินบนใต้โต๊ะที่มีราคาแพง เพื่อแก้ไขปัญหาลบหนีออกนอกเมือง ทำบัตรประชาชนในลาวเป็นอีกสาเหตุหนึ่งที่ส่งเสริมให้ผู้อยู่ถิ่นตัดสินใจไม่กลับประเทศ และเลือกที่จะเป็นบุคคลหลบหนีเข้าเมืองไร้สัญชาติในฝั่งประเทศไทย

(4) ในสภาวะการเป็นไร้สัญชาติ ปัญหาที่กลุ่มคนลาวไร้รัฐประสบมากที่สุดคือการไม่สามารถเข้าถึงบริการทางสุขภาพของรัฐไทย โดยเฉพาะในกลุ่มคนที่ไม่อยู่ในสารบบทะเบียนราษฎรอะไรเลย อยากรู้ก็ตามเมื่อเจ็บป่วยพวกเขาจะได้รับการช่วยเหลือเบื้องต้นจากโรงพยาบาลส่งเสริมสุขภาพระดับตำบล การได้รับการรักษาจากนายแพทย์และใช้โรงพยาบาลในระดับอำเภอนั้นเป็นไปได้ ปัญหาประการที่สองที่ประสบคือไม่ถูกจำกัดสิทธิในการเดินทาง ทำให้ไม่สามารถประกอบอาชีพได้อย่างเต็มที่ โดยเฉพาะในหมู่บ้านอาฮีซึ่งมีชื่อเสียงในการบรรทุกหน่อไม้อัดไปขายยังต่างจังหวัด การถูกจำกัดสิทธิในการเดินทางนี้ทำให้พวกเขาต้องเสียเงินค่าดำเนินการใต้โต๊ะแก่เจ้าหน้าที่ของรัฐที่เกี่ยวข้องจำนวนมาก

(5) ที่หมู่บ้านอาฮี ประชากรกลุ่มคนไร้สัญชาติได้รวมตัวกันเป็นกลุ่มคนลาวเพื่อช่วยเหลือซึ่งกันและกัน นอกจากนี้ยังเป็นองค์กรประสานงานขอความช่วยเหลือจากรัฐไทย เช่น สิทธิในการรักษาพยาบาล การช่วยเหลือประกันตัวเวลาถูกเจ้าหน้าที่ของรัฐจับกุม นอกจากนี้ยังพบว่ากลุ่มคนลาวอพยพยังมีบทบาทสำคัญในการพัฒนาท้องถิ่น กล่าวคือจะเป็นแรงงานหลักในการพัฒนาวัดและพื้นที่สาธารณะของหมู่บ้าน

(6) ทางออกในการแก้ไขปัญหาที่คนลาวอพยพเสนอ คือ การได้รับความช่วยเหลือบรรเทาในปัญหาสองเรื่องคือ การเข้าถึงการรักษาพยาบาลและการเดินทางประกอบอาชีพอย่างถูกต้อง

3) แลกเปลี่ยนประเด็นสิทธิที่ควรได้รับ

คณะนักวิจัยได้นำเสนอเนื้อหาสิทธิมนุษยชนขั้นพื้นฐานและความเคลื่อนไหวของกฎหมายและนโยบายของรัฐบาลไทยให้แก่ผู้เข้าร่วมประชุมฟัง พบว่าส่วนใหญ่ยังไม่เข้าใจว่าตนเองมีสิทธิขั้น



พื้นฐานอะไรบ้าง และที่สำคัญคือนโยบายและคำประกาศต่างๆที่เกี่ยวข้องกับคนไร้สัญชาติมักจะ
สื่อสารไม่ถึงหมู่บ้าน เป็นเหตุทำให้ต้องสูญเสียสิทธิหลายอย่าง เช่น กรณีการมีสิทธิซื้อหลักประกัน
สุขภาพกับโรงพยาบาล ซึ่งคนลาวไร้สัญชาติไม่เคยทราบมาก่อน เมื่อนักวิจัยได้นำเสนอว่ามีสิทธิในการ
ซื้อหลักประกันได้ จึงเป็นแรงกระตุ้นให้หลายครอบครัวไปซื้อหลักประกันสุขภาพที่โรงพยาบาล

4) ความต้องการและข้อเสนอแนะต่องานวิจัย

(1) กลุ่มคนลาวอพยพไร้สัญชาติต้องการให้นักวิจัยดำเนินงานศึกษาและทำกิจกรรมอย่าง
ต่อเนื่อง เพราะงานศึกษาครั้งนี้มีผลทางรูปธรรมในการให้ความช่วยเหลือเบื้องต้นแก่พวกเขาได้ เช่น
เหลือเหลือให้ทราบถึงสิทธิขั้นพื้นฐานที่ควรได้รับ

(2) นัดหมายบุคคลที่จะเข้าร่วมนำเสนองานศึกษาที่จังหวัดอุบลราชธานี ที่ประชุมเสนอชื่อ
นายบุญถม บรรเทาญาติ เป็นตัวแทนกลุ่มเข้าร่วมนำเสนองานที่จังหวัดอุบลราชธานี

ปิดประชุมเวลา 16.00 น.



ภาพการประชุม



กิจกรรมพิสูจน์และซื้อสิทธิการรักษาพยาบาลที่โรงพยาบาลเลย
(ซึ่งเป็นกิจกรรมที่เกิดขึ้นจากการกระตุ้นของโครงการ)

ประชุมสรุปประมวลข้อมูลสถานการณ์ด้านสิทธิและสถานะบุคคล

14 สิงหาคม 2558

ณ ศูนย์เรียนรู้เครือข่ายชุมชนคนฮักน้ำของ บ้านปะไห

ผู้เข้าร่วมประชุม: ประมาณ 70 คน ประกอบด้วย

- 1) ผู้ประสบปัญหาด้านสิทธิและสถานะบุคคลจาก 3 อำเภอ ได้แก่ อำเภอโพธิ์ไทร อำเภอโขงเจียม และอำเภอบუნทริก
- 2) ที่ปรึกษาเครือข่ายชุมชนคนฮักน้ำของ
- 3) ผู้แทนสำนักงานสาธารณสุขจังหวัดอุบลราชธานี
- 4) ผู้นำชุมชน
- 5) นักวิจัย

เนื้อหาของการประชุม: เป็นการประมวลสถานการณ์ด้านสิทธิและสถานะบุคคลของสมาชิกเครือข่ายชุมชนคนฮักน้ำของ พร้อมกับได้เชิญวิทยากรจากสำนักงานสาธารณสุขจังหวัดมาให้ข้อมูลเกี่ยวกับหลักประกันสุขภาพของผู้มีปัญหาด้านสถานะและสิทธิ และร่วมประชุมด้วย

สิทธิหลักประกันสุขภาพของผู้มีปัญหาด้านสถานะทางทะเบียน



เจ้าหน้าที่ดำเนินงานประกันจากโรงพยาบาลโขงเจียมในฐานะผู้แทนสำนักงานสาธารณสุขจังหวัดอุบลราชธานี ให้ข้อมูลเกี่ยวกับแนวทางขั้นตอนการปฏิบัติเพื่อให้ได้รับสิทธิด้านหลักประกัน

สุขภาพ ตามมติคณะรัฐมนตรี เมื่อวันที่ 20 เมษายน 2558 แล้ว โดยแนะนำให้นำบัตรประจำตัวไปขึ้นทะเบียน ณ โรงพยาบาลส่งเสริมสุขภาพตำบล หรือโรงพยาบาลอำเภอในพื้นที่ที่ตนเองอาศัยอยู่ และให้ข้อมูลว่าทางหน่วยงานด้านสาธารณสุขเองกำลังมีการสำรวจข้อมูลของผู้มีปัญหาด้านสิทธิและสถานะบุคคล โดยโรงพยาบาลส่งเสริมสุขภาพตำบลในพื้นที่เป็นผู้ดำเนินการ

ในการนี้ผู้เข้าร่วมประชุมได้ซักถามและแลกเปลี่ยนความคิดเห็น พร้อมกับประเมินสภาพปัญหาในการเข้าถึงการรักษาพยาบาล โดยชี้ให้เห็นว่าช่วงที่ผ่านมาชาวบ้านเคยได้รับสิทธิ 30 บาท อย่างไรก็ตามในช่วง 1 ปี ที่ผ่านมาต้องกลับไปจ่ายเงินค่ารักษาพยาบาลตามจริงอีก ทำให้ความมั่นใจเกี่ยวกับสิทธิของตนเองที่มีน้อยอยู่แล้วลดต่ำลงไปอีก อย่างไรก็ตามการได้รับความรู้จากเจ้าหน้าที่ที่เป็นผู้รับผิดชอบโดยตรงในครั้งนี้ทำให้ผู้เข้าร่วมประชุมมีความมั่นใจมากขึ้น และพร้อมจะไปขึ้นทะเบียนดังกล่าว

สรุปสถานการณ์ปัญหาด้านสิทธิและสถานะบุคคล

- 1) ความล่าช้าและความไม่คืบหน้าของกระบวนการแก้ไขปัญหาที่ดำเนินโดยหน่วยงานภาครัฐ เช่น
 - การลงรายการสัญชาติตามมาตรา 23 แห่งพระราชบัญญัติสัญชาติ (ฉบับที่ 4) พ.ศ. 2551 ซึ่งหลายกรณีมีการยื่นคำร้องตั้งแต่ปี 2553-2554
 - การให้สถานะอยู่ถาวรตามมติคณะรัฐมนตรี เมื่อวันที่ 7 ธันวาคม 2553 สำหรับผู้ถือบัตรประจำตัวบุคคลซึ่งไม่มีสัญชาติไทย (ลาวอพยพ) ซึ่งได้ยื่นคำร้องตั้งแต่กลางปี 2557
 - การให้สัญชาติไทยตามมาตรา 7 ทวิ วรรคสอง แห่งพระราชบัญญัติสัญชาติ (ฉบับที่ 4) พ.ศ. 2551 สำหรับบุตรของผู้ถือบัตรลาวอพยพที่ได้มีการจัดทำทะเบียนประวัติไว้แล้ว ซึ่งได้ยื่นคำร้องตั้งแต่ปี 2557 เช่นกัน
 - กรณีการตกหล่นจากการสำรวจจัดทำทะเบียนประวัติและเอกสารแสดงตน โดยเฉพาะในกรณีไม่ได้มีการดำเนินงานให้ครบกระบวนการสำรวจในปี 2554 และความบกพร่องของเจ้าหน้าที่ที่ไม่บันทึกข้อมูลลงในฐานข้อมูลการทะเบียนราษฎร และได้มีการหารือกับหน่วยงานราชการที่เกี่ยวข้องไว้แล้ว

2) ข้อจำกัดในการประสานงานหรือติดต่อกับทางราชการโดยตรงของผู้ประสบปัญหาด้านสิทธิและสถานะบุคคล เนื่องจากยังการไม่มีความรู้และความมั่นใจเพียงพอ หลายคนหวั่นเกรงเอาการมีฐานะเป็นชาวบ้านไร้สัญชาติขึ้นมาสนับสนุน

3) การดำเนินกิจกรรมด้านการออมทรัพย์ในหลายพื้นที่สมาชิกไม่ได้ส่งเงินออมอย่างต่อเนื่อง และสถานะของการเป็นพื้นที่สำหรับการพูดคุยปรึกษาหารือกันดังที่คาดหมายไว้ยังไม่เกิดขึ้นจริงนัก อันเป็นประเด็นสำคัญที่จะต้องหาแนวทางในการฟื้นฟูจัดการต่อไป ขณะเดียวกันที่ประชุมได้สรุปการดำเนินงานกองทุนฌาปนกิจที่ทำให้สมาชิกได้แสดงออกถึงการช่วยเหลือกันเมื่อสมาชิกคนใดคนหนึ่งเสียชีวิตลงด้วยการสมทบทุนเงินช่วยเหลือการจัดงานศพ โดยปัจจุบันมีสมาชิกมากกว่า 800 คน สามารถเก็บเงินจากสมาชิกรายละ 5 บาท เพื่อช่วยเหลืองานศพได้กว่า 4,000 บาท พร้อมกับอนุมัติให้สมาชิกจำนวน 4 ราย กู้เงินจากธนาคารชุมชนอุบลราชธานี ซึ่งเป็นการดำเนินงานร่วมกันของเครือข่ายชุมชน 3 องค์กร (รวมถึงเครือข่ายชุมชนคนฮักน้ำของ) เพื่อซ่อมแซม ต่อเติม และสร้างบ้านพักอาศัย วงเงินรวม 180,000 บาท



ข้อเสนอสำหรับการติดตามแก้ไขปัญหาด้านสิทธิและสถานะบุคคล

1) ผู้เข้าร่วมประชุมเสนอให้เปิดเวทีหารือกับทางราชการ เพื่อกำหนดแนวทางในการแก้ไขปัญหาด้านสิทธิและสถานะบุคคลของแต่ละพื้นที่ให้มีความชัดเจน และเป็นไปตามที่ระเบียบกฎหมายกำหนดไว้ ซึ่งนอกจากจะเป็นการสร้างความร่วมมือในการแก้ไขปัญหา ร่วมกับทางราชการแล้ว ยังจะ

เป็นการสร้างการเรียนรู้และทำให้ชาวบ้านมีความมั่นใจในสิทธิของตนเอง กล้าที่จะติดต่อกับทางราชการ และนำเสนอปัญหาของตนเองเพื่อนำไปสู่การแก้ไขปัญหามากขึ้น

2) จัดเวทีสร้างการเรียนรู้ในประเด็นเฉพาะเพื่อให้สมาชิกเครือข่ายมีความรู้ความเข้าใจ และตระหนักในสิทธิของตนเองมากยิ่งขึ้น

3) ผู้ประสบปัญหาด้านสิทธิและสถานะบุคคลซึ่งเป็นสมาชิกกลุ่มออมทรัพย์ย่อยๆ อยู่ในแต่ละพื้นที่เห็นความสำคัญของการทำกิจกรรมออมทรัพย์และต้องการปรับปรุงฟื้นฟูการดำเนินงานกิจกรรมกลุ่มออมทรัพย์ โดยจัดประชุมเพื่อออมเงินให้ต่อเนื่องมากยิ่งขึ้น อันจะทำให้สมาชิกมีโอกาสพบปะแลกเปลี่ยนความคิดเห็นซึ่งกันและกัน

การประชุมหารือสภาพปัญหาและแนวทางการแก้ไขปัญหาด้านสิทธิสถานะบุคคล

29 มิถุนายน 2558

ณ ที่ทำการผู้ใหญ่บ้านหนองแปก หมู่ที่ 2 ตำบลห้วยข่า อำเภอบุณฑริก

ผู้เข้าร่วมประชุม: ประมาณ 30 คน ประกอบด้วย

- 1) ผู้ประสบปัญหาด้านสิทธิและสถานะบุคคลในอำเภอบุณฑริก (บ้านหนองแปก และบ้านหนองเม็ก ตำบลห้วยข่า อำเภอบุณฑริก)
- 2) ที่ปรึกษาเครือข่ายชุมชนคนฮักน้ำของ
- 3) ปลัดอำเภอหัวหน้าฝ่ายทะเบียน อำเภอบุณฑริก
- 4) ผู้นำชุมชน
- 5) นักวิจัย

เนื้อหาของการประชุม: เป็นการประชุมร่วมระหว่างผู้ประสบปัญหาด้านสิทธิและสถานะบุคคลในพื้นที่อำเภอบุณฑริก กับปลัดอำเภอ และผู้นำชุมชน เพื่อหารือเกี่ยวกับปัญหาและแนวทางการแก้ไขปัญหาด้านสิทธิและสถานะบุคคล โดยเฉพาะกรณีการลงรายการสัญชาติไทยในทะเบียนบ้านตามมาตรา 23 แห่งพระราชบัญญัติสัญชาติ (ฉบับที่ 4) พ.ศ. 2551 ซึ่งผู้ยื่นคำร้องจำนวน 7 คน ได้ยื่นขอความช่วยเหลือไปยังคณะกรรมการสิทธิมนุษยชนแห่งชาติ

สถานการณ์:

1) ปลัดอำเภอบุณฑริกชี้แจงเกี่ยวกับปัญหาความล่าช้าในการลงรายการสัญชาติ ตามมาตรา 23 ซึ่งมีผู้ร้องเรียนไปยังคณะกรรมการสิทธิมนุษยชนแห่งชาติว่า เป็นเนื่องจากข้อมูลที่สอบสวนไว้ไม่ชัดเจน โดยที่ส่วนหนึ่งเป็นเพราะการให้ข้อมูลที่ไม่ตรงกับความเป็นจริงของพยาน โดยเฉพาะในเรื่องสถานที่เกิดในประเทศไทย

2) พ่อแม่ของผู้ลงรายการสัญชาติฯ (ผู้ลงรายการสัญชาติส่วนใหญ่ไปทำงานต่างพื้นที่ไม่สามารถเดินทางมาร่วมประชุมได้) ยอมรับว่าที่ผ่านมาเป็นผู้ให้ข้อมูลที่ตรงกับข้อเท็จจริง เนื่องจากส่วนใหญ่บุตรของตนเองเกิดในค่ายที่พักชั่วคราว ห่างไกลจากชุมชน และไม่ค่อยมีคนสัญชาติไทยรู้เห็น

การเกิด จึงได้รับการแนะนำจากเจ้าหน้าที่ของทางราชการซึ่งเห็นว่าทุกคนที่ขอลงรายการสัญชาติฯ ล้วนเกิดในประเทศไทย ให้ให้เปลี่ยนคำให้การเกี่ยวกับสถานที่เกิดมาเป็นในชุมชนที่อยู่ในปัจจุบัน เพื่อความสะดวกในการหาพยานบุคคล

3) ผู้ยื่นคำร้องส่วนใหญ่เดินทางไปทำงานอยู่ในกรุงเทพฯ และการเดินทางมาดำเนินการเกี่ยวกับสัญชาติของตนเองในแต่ละครั้งต้องเสียค่าใช้จ่ายจำนวนมาก และเสี่ยงกับการถูกจับกุมของเจ้าหน้าที่เนื่องจากการเดินทางออกนอกเขตพื้นที่โดยไม่ได้รับอนุญาต อย่างไรก็ตามที่ผ่านมามีทางสำนักทะเบียนไม่มีการกำหนดเวลาที่แน่นอน หลายครั้งเมื่อนัดให้มาสอบปากคำแล้วก็ต้องเลื่อนออกไปเรื่อยๆ ซึ่งกระทบต่อสถานภาพการทำงานของผู้ยื่นคำร้องด้วย ทำให้อาจถูกเลิกจ้างและต้องหาสถานที่ทำงานแห่งใหม่

ข้อเสนอสำหรับการแก้ไขปัญหา:

1) ปลัดอำเภอเสนอให้ผู้ยื่นคำร้องนำพยานเข้าสอบปากคำเพิ่มเติม โดยย้ำให้ต้องให้การตามความเป็นจริง พร้อมกับขอให้นัดหมายล่วงหน้า และทางอำเภอรับจะนัดหมายเกี่ยวกับการสอบปากคำให้มีความชัดเจนมากขึ้น

2) ผู้ยื่นคำร้องจะจัดเตรียมพยานบุคคลและนัดหมายเข้ารับการสอบปากคำเพิ่มเติม

การประชุมประเมินสถานการณ์การแก้ไขปัญหาด้านสิทธิและสถานะบุคคลอำเภอโขงเจียม

3 กรกฎาคม 2558

ณ ศูนย์เรียนรู้เครือข่ายชุมชนคนฮักน้ำของ บ้านปะไห

ผู้เข้าร่วมประชุม: ประมาณ 40 คน ประกอบด้วย

- 1) ผู้ประสบปัญหาด้านสิทธิและสถานะบุคคลในพื้นที่อำเภอโขงเจียม (บ้านปะไห ตำบลห้วยยาง บ้านคันท่าเกวียน และบ้านทุ่งนาเมือง ตำบลนาโพธิ์กลาง บ้านห้วยสะคาม ตำบลโขงเจียม และบ้านตามุย ตำบลห้วยไผ่)
- 2) ที่ปรึกษาเครือข่ายชุมชนคนฮักน้ำของ
- 3) นักวิจัย

เนื้อหาของการประชุม: ประชุมเพื่อประเมินสถานการณ์และสภาพปัญหาเกี่ยวกับการลงรายการสัญชาติตามมาตรา 23 แห่งพระราชบัญญัติสัญชาติ (ฉบับที่ 4) พ.ศ.2551 และอื่นๆ ภายหลังจากการยื่นคำร้องจำนวน 19 ราย ได้ส่งหนังสือขอความช่วยเหลือไปยังคณะกรรมการสิทธิมนุษยชนแห่งชาติ เกี่ยวกับการดำเนินการของลงรายการสัญชาติที่มีความล่าช้า และสำนักงานทะเบียนอำเภอในฐานะหน่วยงานที่รับผิดชอบได้เรียกผู้ร้องเรียนเข้ารับฟังการชี้แจง เมื่อวันที่ 12 มิถุนายน 2558

สรุปสถานการณ์:

1) ผู้ยื่นคำร้องจำนวน 19 ราย ซึ่งได้ส่งหนังสือขอความช่วยเหลือไปยังคณะกรรมการสิทธิมนุษยชนแห่งชาติเกี่ยวกับการดำเนินการของลงรายการสัญชาติที่มีความล่าช้า ได้รายงานการเข้าร่วมรับฟังการชี้แจงของอำเภอ เมื่อวันที่ 12 มิถุนายน 2558 ณ ที่ว่าการอำเภอโขงเจียม โดยทางปลัดอำเภอหัวหน้าฝ่ายทะเบียนที่ย้ายมารับหน้าที่แทนคนเก่าที่เกษียณอายุราชการย้ำว่าตนเองไม่เคยได้รับการส่งต่อคำร้องที่มีการสอบสวนแล้วเสร็จดังที่กล่าวอ้าง พร้อมกับขอให้ผู้ร้องยื่นคำร้องใหม่ หลังจากการดำเนินงานโครงการกำหนดสถานะให้นักเรียนแล้วเสร็จ พร้อมกับขอให้ตัวแทนผู้เข้าร่วมประชุมในวันนั้นเป็นตัวแทนรับการสอบปากคำ และลงชื่อยอมรับแนวทางที่อำเภอเสนอ

2) ผู้ยื่นคำร้องฯ มีความคิดเห็นว่าการยื่นคำร้องใหม่มีความยุ่งยาก ต้องเสียค่าใช้จ่ายสำหรับการนำพาพยานไปสอบปากคำอีก ขณะที่พยานปากสำคัญของผู้ร้องในบางกรณีเสียชีวิตไปแล้ว



ในขณะที่อำเภอแทบไม่ต้องรับผิดชอบในความผิดพลาดที่เกิดขึ้น กลับผลกระทบต่างๆ ให้ตกอยู่ที่ผู้ยื่นคำร้อง การสอบสวนที่ท้ายที่สุดจึงได้เสนอให้มีการเปิดเวทีหารือกับทางอำเภอเพื่อกำหนดแนวทางในการแก้ไขปัญหาความร่วมมือกันอีกครั้ง

ภาคผนวก 3

เวทีเสวนาร่างรายงานวิจัย

เรื่อง การศึกษาสถานการณ์ด้านสิทธิและสถานะบุคคลในภาคตะวันออกเฉียงเหนือ

วันที่ 21 สิงหาคม 2558 เวลา 9:30-12:30 น.

ห้องประชุมดอกจาน 3 คณะศิลปศาสตร์ มหาวิทยาลัยอุบลราชธานี

ผู้เข้าร่วมประชุม

1. อนุกรรมการด้านสถานะบุคคลและสิทธิของกลุ่มชาติพันธุ์ และแรงงานข้ามชาติ ในคณะกรรมการสิทธิมนุษยชนแห่งชาติ	จำนวน	10	คน
2. นักวิจัยและผู้ช่วยนักวิจัยในโครงการ	จำนวน	5	คน
3. ผู้แทนองค์กรที่ทำงานด้านสิทธิและสถานะบุคคล	จำนวน	4	คน
4. นักวิชาการ	จำนวน	4	คน
5. วิทยากรผู้ให้ข้อคิดเห็น	จำนวน	3	คน
6. ชาวบ้านผู้ประสบปัญหาสถานะ	จำนวน	13	คน

กล่าวเปิดการประชุม

โครงการวิจัยฯ ได้รับเกียรติจาก ศาสตราจารย์ ดร.อมรา พงศาพิชญ์ เป็นประธานกล่าวต้อนรับผู้เข้าร่วมการประชุม พร้อมทั้งได้กล่าวเปิดงาน โดยชี้ให้เห็นว่าคณะกรรมการสิทธิมนุษยชนแห่งชาติ เล็งเห็นความสำคัญของปัญหาสิทธิและสถานะบุคคลในภาคตะวันออกเฉียงเหนือ จากความรู้ว่าภูมิภาคนี้ไม่น่าจะมีประเด็นเรื่องบุคคลที่ประสบปัญหาสถานะที่นำไปสู่การละเมิดสิทธิ งานศึกษาวิจัยนี้จะช่วยในการทำให้ปัญหาที่ดำรงอยู่และขาดการตระหนักรู้ได้รับการเปิดเผยขึ้น และสุดท้ายหวังเป็นอย่างยิ่งว่างานศึกษานี้จะเป็นคุณูปการต่อการทำความเข้าใจสถานการณ์ปัญหาสถานะบุคคลและสิทธิของประชาชนในภาคตะวันออกเฉียงเหนือ และขอให้การดำเนินงานในวันนี้สำเร็จลุล่วงตามที่ตั้งไว้

นำเสนอผลการวิจัย

อาจารย์จันทรา ธนะวัฒนาวงศ์ (คณะรัฐศาสตร์ มหาวิทยาลัยอุบลราชธานี) ได้กล่าวถึงภาพรวมของงานศึกษาวิจัยนี้ ว่ามีความเป็นมาอย่างไร มีวัตถุประสงค์อย่างไร จากนั้นนักวิจัยอันประกอบด้วย นายอดิศร สุนทรารักษ์ ซึ่งเป็นนักวิจัยที่ดำเนินงานวิจัยสถานการณ์และประเด็นของผู้ประสบปัญหาสถานะบุคคลและสิทธิ ได้นำเสนอความเป็นมา กรณีศึกษา รูปแบบ และข้อเสนอจากการศึกษาในพื้นที่จังหวัดเลย นายคชชิน สุวิชา นักวิจัยที่รับผิดชอบในพื้นที่จังหวัดหนองคาย นำเสนอสถานการณ์และประเด็นรูปแบบบุคคลที่มีปัญหาสถานะและถูกละเมิดสิทธิผ่านกรณีศึกษา และสุดท้ายนายศิระศักดิ์ คชสวัสดิ์ นักวิจัยซึ่งรับผิดชอบพื้นที่จังหวัดอุบลราชธานี นำเสนอภาพสถานการณ์ของจังหวัดอุบลราชธานี และกรณีศึกษารูปแบบ เพื่อสะท้อนปัญหาการเสียโอกาสและการถูกละเมิดสิทธิของบุคคลที่มีปัญหาสถานะ

ข้อเสนอแนะ

จากนั้นที่ประชุมได้เปิดเวทีให้วิทยากรผู้ให้ข้อคิดเห็นนำเสนอข้อเสนอแนะให้นักวิจัย โดยผู้ให้ข้อคิดเห็นประกอบด้วย (1) อาจารย์จรดเพชพร ชายทวีป คณบดี คณะนิติศาสตร์ มหาวิทยาลัยอุบลราชธานี (2) อาจารย์สุรสม กฤษณะจู่ทะ รองคณบดีฝ่ายกิจการนักศึกษา คณะศิลปศาสตร์ มหาวิทยาลัยอุบลราชธานี (3) นายสุริยันต์ กิจสวัสดิ์ นายอำเภอโพธิ์ไทร จังหวัดอุบลราชธานี และ (4) นายพรรคชัย คงเสน่ห์ คณะอนุกรรมการฯ โดยมีรายละเอียดดังนี้

อาจารย์สุรสม กฤษณะจู่ทะ ชี้ให้เห็นประเด็นเรื่องการแยกแยะประเภทบุคคลที่มีปัญหาสถานะ ซึ่งต้องมีการแยกประเภทของบุคคลที่มีปัญหาสถานะ เพื่อนำไปสู่การพัฒนาสถานะที่เหมาะสมและแก้ไขปัญหาการละเมิดสิทธิมนุษยชน รวมทั้งอยากให้กรณีศึกษารูปแบบที่แต่ละพื้นที่หยิบยกขึ้นมาเป็นภาพตัวแทนของบุคคลผู้มีปัญหาสถานะ โดยชี้ให้เห็นว่าพวกเขาเป็นชนกลุ่มไหน เป็นแรงงานต่างด้าว เป็นผู้อพยพข้ามแดนที่ถูกกฎหมายหรือผิดกฎหมาย หรือเป็นคนไร้สัญชาติ เพื่อนำไปสู่การเสนอข้อเสนอแนะตามกลุ่มต่างๆ

พอดูเรื่องสิทธิและสถานะบุคคล เป็นเรื่องที่เกี่ยวข้องกัน ผมมองในประเด็นทางสังคม จะนำเสนอข้อมูลที่เป็นส่วนช่วยผลักดันประเด็นสิทธิพลเมืองของคนไร้รัฐไร้สัญชาติ หรือที่ยังไม่มีสถานะบุคคลที่ไม่ชัดเจนอย่างไร ผมเสนอว่าน่าจะมี 4 ป.

1. ปรับตัว ทำอย่างไรให้คนเหล่านี้สามารถปรับตัวเข้าอยู่ในสังคมไทย โดยเฉพาะเรื่องของคุณภาพชีวิตขั้นพื้นฐานของมนุษย์ เช่นการศึกษา หรือสุขภาพ โดยเฉพาะปัญหาสวัสดิการเป็นปัญหาใหญ่ของคนกลุ่มนี้
2. ปกป้อง คนเหล่านี้เป็นกลุ่มคนที่ถูกละเมิดสิทธิ เช่น สิทธิทางเพศ อคติทางชาติพันธุ์ และปัญหาคอร์รัปชัน จะทำอย่างไรที่จะปกป้องปัญหาเหล่านี้ โดยเฉพาะอย่างยิ่งปัญหาคอร์รัปชัน ซึ่งเป็นเรื่องใหญ่ของสังคมไทย
3. ปรับปรุง ในเชิงกฎหมายและฐานข้อมูล เนื่องจากการแก้ไขปัญหาคือบุคคลที่มีปัญหาสถานะ ฐานข้อมูลเป็นเรื่องที่มีความสำคัญที่จะต้องทำให้ทันสมัย และเหมาะสมกับสถานการณ์ของผู้คนและพื้นที่ กฎหมายก็เช่นเดียวกันที่ต้องปรับปรุงบนฐานข้อมูลบุคคลที่ชัดเจน
4. เปลี่ยนแปลง การเปลี่ยนแปลงของคนทำงานในประเด็นนี้ ควรมีการทำงานในเชิงเครือข่ายที่จะได้ร่วมแลกเปลี่ยนเรียนรู้ซึ่งกันและกัน โดยมีการเชื่อมโยงเครือข่ายไปทั้งนักวิชาการ ภาครัฐ และคนทำงานในประเด็นนี้ในภูมิภาคอื่น การเปลี่ยนแปลงในเรื่องอคติทางชาติพันธุ์ เป็นอีกเรื่องที่จะต้องก้าวข้ามเปลี่ยนแปลงไป ไม่ว่าจะเป็นประวัติศาสตร์ “เจ้าอนุวงศ์” หรือ การพูดถึงโรคคอติบ ที่มองว่ามาจากผู้อพยพเป็นพาหนะ ทั้งๆ ที่ปัญหานี้เป็นปัญหาระบบสาธารณสุขของสังคมไทย ที่ไม่สามารถเฝ้าระวังการเผยแพร่กระจายของเชื้อโรค ยุทธศาสตร์การทำงาน ที่กลุ่มผู้ได้รับผลกระทบมากที่สุดคือกลุ่มเด็กและเยาวชน อยากรู้ให้ดูกลุ่มนี้ด้วย เพราะเสี่ยงต่อการค้ามนุษย์

อาจารย์ชรรค์เพชร ชายทวีป ผมเห็นชื่องานก็เข้าใจว่าเป็นภาพรวมของภาคอีสาน แต่จริงเป็นการดูใน 3 พื้นที่ บางอำเภอในสามจังหวัดเท่านั้น แต่ละพื้นที่นำเสนอในแง่มุมที่แตกต่างกัน อย่างอุบลราชธานี ก็ให้รายละเอียดข้อมูลเจาะลึก ให้ข้อมูลในเชิงสถิติ รูปธรรมกรณีศึกษาที่สะท้อนว่าอยู่ในขั้นตอนการแก้ปัญหาตรงไหน ทำอะไรไปแล้วบ้างต่อปัญหาสถานะบุคคลเหล่านั้น ส่วนพื้นที่หนองคายและพื้นที่เลยก็เป็นอีกแบบหนึ่ง

เรื่องกฎหมาย สิ่งที่เราใช้ในการวิเคราะห์คือปัญญาสากล ซึ่งในปัญญาสากลที่ประเทศไทยเป็นภาคี ให้การยอมรับการเป็นบุคคลทางกฎหมาย รวมทั้งในรัฐธรรมนูญฉบับชั่วคราวฉบับนี้ก็เขียนรับรองพันธะสัญญาระหว่างประเทศเหล่านี้ด้วย อย่างไรก็ตามเหล่านี้เป็นเพียงตัวหนังสือ ซึ่งในทางปฏิบัติจริงอาจมีปัญหาคับซ้อนหลายๆ ประเด็น ในทางปฏิบัติอาจไม่เป็นจริง

ในงานพูดถึงสิทธิพลเมืองและสิทธิมนุษยชน แม้ว่าจะยังไม่มีสิทธิพลเมือง แต่ควรระบุว่าอะไรบ้างควรเป็นสิทธิมนุษยชนขั้นพื้นฐานที่พึงมี ต้องจำแนกหยิบยกขึ้นมาให้เห็นชัด และสิทธิเหล่านั้นเมื่อเทียบกับคนไทย เขาถูกปฏิบัติแตกต่างอย่างไรบ้าง

งานนี้อาจต้องจำแนกกลุ่มคนที่มีข้อมูล กลุ่มคนที่เราศึกษามีข้อเท็จจริงในเชิงกฎหมายอย่างไร แล้วกฎหมายบัญญัติไว้อย่างไร เขามีปัญหาอุปสรรคในการเข้าถึงกฎหมายอย่างไร และกฎหมายไม่ดำเนินการอย่างไร

ประเด็นที่น่าสนใจของงานศึกษานี้ คือ ชาวบ้านพบว่าคนที่ละเมิดสิทธิส่วนใหญ่คือ หน่วยงานราชการ ควรสร้างเครือข่ายความร่วมมือระหว่างการทำงานในพื้นที่ เพื่อช่วยให้ปัญหาของชาวบ้านบรรเทาลง ซึ่งในพื้นที่อุบลราชธานี คุณศิริศักดิ์เคยชวนผมและลูกศิษย์ลงไปช่วยเจ้าหน้าที่ตรวจสอบข้อเท็จจริงและบันทึกข้อเท็จจริง เพื่อช่วยปลดอำเภอบนประเด็นที่ขาดคนทำงาน อันนี้อาจเป็นตัวอย่างหนึ่งที่จะช่วยให้การทำงานร่วมกันแก้ปัญหาไปได้เร็วขึ้น

คุณสุริยันต์ กิจสวัสดิ์ ตั้งแต่ที่ฟังมาแต่เช้า ส่วนราชการโดยเฉพาะอำเภอดกเป็นจำเลยของเวทีนี้ ผมอยากทำความเข้าใจถึงบทบาทของอำเภอซึ่งเกี่ยวข้องกับสถานะโดยตรง ส่วนสิทธิจะเกิดขึ้นเมื่อมีสถานะบุคคล

ในส่วนของความล่าช้า ในกรณีมาตรา 23 เกิดจากความคิดของผู้บริหารอำเภอที่มีหน้าที่ในการเพิ่มชื่อ คิดเห็นไม่เหมือนกัน บางอำเภอยอมลงรายการสัญชาติให้ บางอำเภอไม่ยอมลงรายการสัญชาติให้ สืบเนื่องมาจากความกลัวในการทำงานของเจ้าหน้าที่รัฐ ที่เกรงจะมีความผิดพลาดดำเนินการลงไปอย่างไม่รอบครอบ จึงเป็นประเด็นหลักที่ทำให้เกิดการล่าช้า

คุณชรรค์ชัย คงเสน่ห์ สรุปและเสนอให้ผู้วิจัยนำเสนอรายงานวิจัย โดยแบ่งการเขียนให้นักวิจัย 3 พื้นที่เป็นการศึกษาคนละบท เพื่อให้ง่ายในการเรียบเรียงงานวิจัยตามข้อเสนอแนะ